

UPUTA ZA SASTAVLJANJE IZVJEŠĆA PROPISANIH ODLUKOM O PRIKUPLJANJU PODATAKA ZA POTREBE STATISTIKE ODNOSA S INOZEMSTVOM

(sastavni dio Odluke o prikupljanju podataka za potrebe statistike odnosa s
inozemstvom, u nastavku teksta: Odluka)

SADRŽAJ

I.	IZVJEŠĆA KOJA SE DOSTAVLJAJU PUTEM SIGURNOGA INTERNETSKOG SUČELJA.....	3
1.	OPĆE ODREDBE.....	3
2.	UPUTA ZA IZRADU I DOSTAVLJANJE MJESEČNOG IZVJEŠĆA O OSTALIM KREDITNIM POSLOVIMA S INOZEMSTVOM, MJESEČNOG IZVJEŠĆA O DUŽNIČKIM VRIJEDNOSNIM PAPIRIMA IZDANIMA U INOZEMSTVU I MJESEČNOG IZVJEŠĆA O DEPOZITNIM POSLOVIMA S INOZEMSTVOM (OBRAZAC INOK-DEP).....	4
3.	UPUTA ZA IZRADU I DOSTAVLJANJE TROMJESEČNOG IZVJEŠĆA O KRATKOROČNIM KOMERCIJALNIM KREDITIMA (OBRAZAC KD-ZO)	86
4.	UPUTA ZA IZRADU I DOSTAVLJANJE MJESEČNOG IZVJEŠĆA O PRIHODIMA I RASHODIMA OD RAZMJENE USLUGA S INOZEMSTVOM I POSEBNIM TRANSAKCIJAMA S INOZEMSTVOM TE TROMJESEČNOG IZVJEŠĆA O PRIHODIMA I RASHODIMA OD RAZMJENE USLUGA S INOZEMSTVOM I POSEBNIM TRANSAKCIJAMA S INOZEMSTVOM (OBRAZAC US-PB).....	105
5.	UPUTA ZA POPUNJAVANJE OBRASCA OS-HO (Transakcije rezidenata s nerezidentima povezane s osiguranjem)	135
6.	UPUTA ZA POPUNJAVANJE OBRASCA TR-HT (Prihodi i rashodi rezidentnih prijevoznika od pružanja transportnih usluga nerezidentima)	143
7.	UPUTA ZA POPUNJAVANJE OBRASCA TR-HO (Prateće usluge u transportu nerezidentnim prijevoznicima i drugim nerezidentima)	152
8.	UPUTA ZA POPUNJAVANJE OBRASCA TR-IT (Usluge nerezidentnih prijevoznika rezidentima) 159	
9.	UPUTA ZA POPUNJAVANJE OBRASCA OPL-M (Upitnik o poslovima oplemenjivanja s inozemstvom)	166
10.	UPUTA ZA POPUNJAVANJE OBRASCA GRAĐ-USL (Međunarodne transakcije povezane s građevinskim uslugama).....	173
11.	UPUTA ZA POPUNJAVANJE OBRASCA IU-T2 (Upitnik o inozemnim vlasničkim ulaganjima – stanja i transakcije).....	177

II.	IZVJEŠĆA KOJA SE DOSTAVLJAJU PUTEM ELEKTRONIČKE POŠTE	227
1.	OPĆE ODREDBE.....	227
2.	OBRAZAC IU-IP – PRIJAVA INOZEMNOGA VLASNIČKOG ULAGANJA	228
3.	OBRAZAC IU-IPP – PRIJAVA INOZEMNOGA VLASNIČKOG ULAGANJA ZA PODRUŽNICE.....	241
4.	OBRAZAC IU-P – UPITNIK O TRANSAKCIJAMA IZMEĐU MATIČNIH TRGOVAČKIH DRUŠTAVA I NJIHOVIH PODRUŽNICA.....	245
5.	OBRAZAC IU-N – MEĐUNARODNE TRANSAKCIJE POVEZANE S NEKRETNINAMA	250
6.	OBRAZAC IU-NI – PRIJAVA PROMETA NEKRETNINA U INOZEMSTVU	253
7.	OBRAZAC IU-DIV – INOZEMNA ULAGANJA, ISPLATE DIVIDENDI I OSTALIH OBLIKA UDJELA U DOBITI	255
8.	OBRAZAC OFATS – IZVJEŠĆE O OBUJMU GOSPODARSKE AKTIVNOSTI INOZEMNIH PRAVNIH OSOBA I PODRUŽNICA	257
9.	OBRAZAC GOD-INOK – GODIŠNJE IZVJEŠĆE O OSTALIM KREDITNIM POSLOVIMA S INOZEMSTVOM.....	263
10.	OBRAZAC US-GP - GODIŠNJA PRIJAVA PRIHODA I RASHODA OD RAZMJENE USLUGA S INOZEMSTVOM I POSEBNIH TRANSAKCIJA S INOZEMSTVOM	266
11.	OBRAZAC FI – PRIJAVA ULAGANJA U FINACIJSKE IZVEDENICE	292
12.	OBRAZAC POP-INOK – PRIJAVA OSTALIH KREDITNIH POSLOVA S INOZEMSTVOM.....	296
13.	OBRAZAC POP-INOD - PRIJAVA DEPOZITNIH POSLOVA S INOZEMSTVOM	300
14.	OBRAZAC JI-POD - JEDNOKRATNO IZVJEŠĆE O PRODAJI POTRAŽIVANJA INOZEMSTVU I/ILI OTKUPU POTRAŽIVANJA OD INOZEMSTVA	303

I. IZVJEŠĆA KOJA SE DOSTAVLJAJU PUTEM SIGURNOGA INTERNETSKOG SUČELJA

1. OPĆE ODREDBE

1.1. Ovim se dijelom Upute detaljno propisuju obrasci izvješćivanja koji se Hrvatskoj narodnoj banci dostavljaju putem sigurnoga internetskog sučelja, njihov oblik, sadržaj i metodološke upute.

1.2. To su sljedeći izvještajni obrasci i izvješća:

INOK-DEP:

- Mjesečno izvješće o dužničkim vrijednosnim papirima izdanima u inozemstvu
- Mjesečno izvješće o ostalim kreditnim poslovima s inozemstvom i
- Mjesečno izvješće o depozitnim poslovima s inozemstvom

KD-ZO – Tromjesečno izvješće o kratkoročnim komercijalnim kreditima

US-PB – Izvješće o prihodima i rashodima od razmjene usluga s inozemstvom i posebnim transakcijama s inozemstvom

OS-HO – Transakcije rezidenata s nerezidentima povezane s osiguranjem

TR-HT – Prihodi i rashodi rezidentnih prijevoznika od pružanja transportnih usluga nerezidentima

TR- HO – Prateće usluge u transportu nerezidentnim prijevoznicima i drugim nerezidentima

TR- IT – Usluge nerezidentnih prijevoznika rezidentima

GRAD-USL – Transakcije rezidenata s nerezidentima povezane s građevinskim uslugama

OPL-M – Upitnik o poslovima oplemenjivanja s inozemstvom

IU-T2 – Upitnik o inozemnim vlasničkim ulaganjima (stanja i transakcije).

2. UPUTA ZA IZRADU I DOSTAVLJANJE MJESEČNOG IZVJEŠĆA O OSTALIM KREDITNIM POSLOVIMA S INOZEMSTVOM, MJESEČNOG IZVJEŠĆA O DUŽNIČKIM VRIJEDNOSNIM PAPIRIMA IZDANIMA U INOZEMSTVU I MJESEČNOG IZVJEŠĆA O DEPOZITNIM POSLOVIMA S INOZEMSTVOM (OBRAZAC INOK-DEP)

1. SVRHA

Ovom se Uputom detaljno propisuju sadržaj obrasca INOK-DEP, način popunjavanja obrasca, ugrađivanje formalnih i logičkih kontrola sadržaja te dostavljanje podataka o inozemnom dugu i inozemnim potraživanjima obveznicima dostavljanja obrasca INOK-DEP.

Obveznici dostavljanja obrasca INOK-DEP dužni su sastavljati navedena mjesečna izvješća u skladu s Odlukom i uputama koje se nalaze u ovom tekstu te ih dostavljati Hrvatskoj narodnoj banci na propisani način i u propisanim rokovima.

2. UVOD

Mjesečnim izvješćima o ostalim kreditnim poslovima s inozemstvom, o dužničkim vrijednosnim papirima izdanim u inozemstvu i o depozitnim poslovima s inozemstvom prikupljaju se podaci o obilježjima dužničkih instrumenata kao i iznosima:

- stanja
- transakcija
- vrijednosnih prilagodbi i
- ostalih prilagodbi

i to za sljedeće vrste stanja i transakcija:

- glavnice
- kamate
- kašnjenje glavnice
- kašnjenje kamata
- ugovorenu neiskorištenu glavnice
- zatezne kamate i
- troškove.

3. OPĆI POJMOVI

U ovom se dijelu teksta ukratko pojašnjavaju osnovni pojmovi nužni za pravilno razumijevanje izvješćivanja putem obrasca INOK-DEP.

3.1. Inozemni dug

U skladu s međunarodnim statističkim standardima (*External Debt Statistics – Guide for Compilers and Users*, MMF, 2013.) inozemni se dug definira kao stanje obveza na osnovi glavnice i/ili kamata koje u određenom trenutku od dužnika potražuje vjerovnik, pri čemu je jedan od sudionika odnosa rezident, a drugi nerezident. Stanje inozemnog duga odnosno stanje inozemnih potraživanja pritom obuhvaća obveze odnosno potraživanja na osnovi nedospjele glavnice, obračunatih nedospjelih kamata kao i dospjelu neplaćenu glavnicu i kamate.

Obrascem INOK-DEP obuhvaćaju se, dakle, obuhvaćaju podaci o nastalim dužničko-vjerovničkim odnosima rezidenata RH s nerezidentima (bez obzira na to je li rezident dužnik ili vjerovnik) na osnovi nekog od niza postojećih dužničkih instrumenata. Pojmovi rezident i nerezident definirani su člankom 3. Zakona o deviznom poslovanju.

3.2. Izravna ulaganja

3.2.1. Neposredna izravna ulaganja

Izravna ulaganja jesu ulaganja rezidenata u inozemstvu i nerezidenata u Republici Hrvatskoj koja ulagač obavi s namjerom uspostavljanja trajnih ekonomskih odnosa i ostvarivanja znatnog utjecaja na upravljanje pravnom osobom.

Namjera uspostavljanja trajnoga ekonomskog odnosa iskazuje se ulaganjem u temeljni kapital trgovačkog društva kojim se ostvaruje 10% ili više udjela u temeljnom kapitalu, odnosno glasačkim pravima društva u koje se ulaže. Izravni ulagački odnos (inicijalno izravno ulaganje) može se uspostaviti ulaganjem u novo trgovačko društvo (osnivanje) ili stjecanjem udjela u postojećemu.

Nakon što je inicijalnim ulaganjem uspostavljen izravan ulagački odnos, izravnim ulaganjima smatraju se također:

- sva naknadna ulaganja u takvo društvo koja za rezultat imaju povećanje kapitala društva i/ili ostvarivanje dodatnog udjela u temeljnom kapitalu (izravnim ulaganjima smatraju se i ulaganja koja za rezultat imaju i povećanje neke druge komponente kapitala društva, npr. pričuva, ne nužno temeljnoga kapitala)
- reinvestirana dobit, odnosno udio izravnog ulagača u dobiti trgovačkog društva koja se ne raspodjeljuje u obliku dividendi ili drugih oblika raspodjele dobiti i
- dužničke transakcije između izravnog ulagača i trgovačkog društva u koje je već izvršeno izravno ulaganje. Ovo uključuje dužničke vrijednosne papire, dugoročne komercijalne kredite, financijske kredite i ostale dužničko-vjerovničke odnose.

Nakon što je jednom uspostavljen izravan ulagački odnos izravnog ulagača i društva u koje je izvršeno ulaganje, sve je naknadne dužničko-vjerovničke odnose ova dva subjekta potrebno u okviru statistike inozemnog duga zasebno klasificirati u okviru sektora IZRAVNA ULAGANJA. S aspekta statistike inozemnog duga stoga je iznimno važno ispravno odrediti postoji li izravni ulagački odnos između rezidenta i nerezidenta koji uspostavljaju dužničko-vjerovnički odnos.

3.2.2. Posredna izravna ulaganja

Posredno izravno ulaganje ostvaruje se pri zaključenju dužničko-vjerovničkog odnosa između rezidenta i nerezidenta koji nisu izravno povezani ulaganjem u temeljni kapital (dakle, nema povezanosti s 10% ili više udjela u temeljnom kapitalu), ali postoji posredna ulagačka povezanost.

Prema statističkim standardima smatra se da posredna izravna ulagačka povezanost preko trećega pravnog subjekta postoji ako jedan od sudionika dužničko-vjerovničkog odnosa (rezident ili nerezident) drži 50% ili više udjela u temeljnom kapitalu trećeg subjekta koji istodobno ima status izravnog ulagača (10% ili više udjela u temeljnom kapitalu) u jednom od sudionika dužničko-vjerovničkog odnosa.

Pravilno razvrstavanje dužničkih instrumenata s obzirom na postojanje posredne izravne ulagačke povezanosti jednako kao i neposrednoga izravnoga ulagačkog odnosa za statistiku inozemnog duga i platne bilance iznimno je važno radi pravilnog sektoriziranja ovih dužničkih instrumenata.

Primjer: Rezident (R) odobrava kredit nerezidentu (N1). Među njima ne postoji izravna ulagačka povezanost. Međutim, rezident (R) ima status izravnog ulagača u nerezidenta (N2), koji istodobno drži 50% ili više udjela u temeljnom kapitalu nerezidenta (N1) (Slika 1.).

Slika 1.

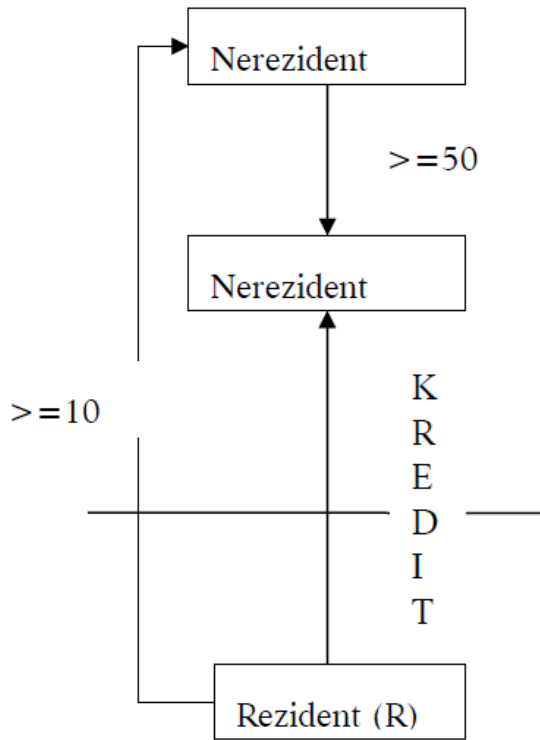

Slika 2.

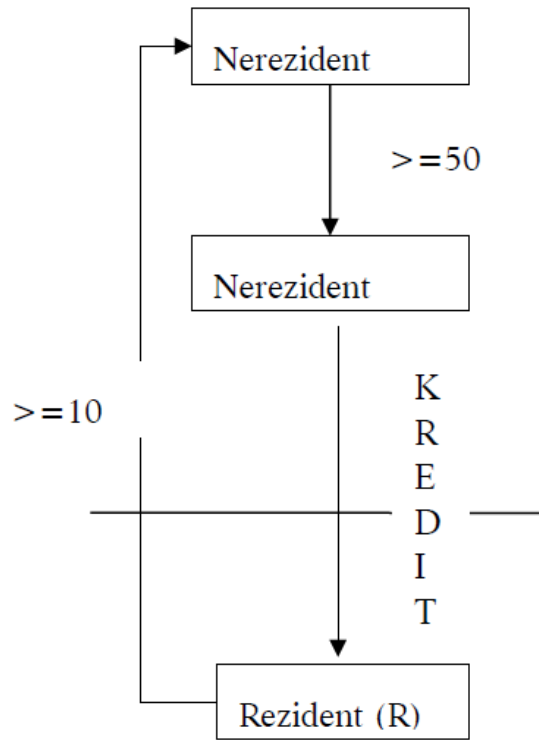

Slika 3.

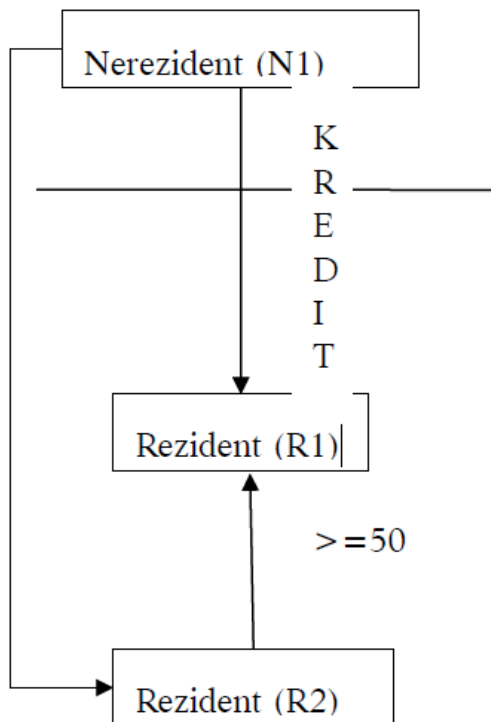

Rezident (R) zadužuje se kod nerezidenta (N1). Među njima ne postoji izravna ulagačka povezanost. Međutim, rezident (R) ima status izravnog ulagača u nerezidenta (N2), koji istodobno drži 50% ili više udjela u temeljnom kapitalu nerezidenta (N1) (Slika 2.).

Rezident (R) zadužuje se kod nerezidenta (N1). Među njima ne postoji izravna ulagačka povezanost. Međutim, nerezident (N1) ima status izravnog ulagača u rezidenta (R2) koji istodobno drži 50% ili više udjela u temeljnom kapitalu rezidenta (R1) (Slika 3.).

Navedeni primjeri ne prikazuju sve moguće kombinacije posrednih izravnih ulagačkih odnosa, već se nastoji istaknuti činjenica da se posredna izravna ulagačka povezanost uspostavlja preko trećeg subjekta s kojim mora postojati ulagački odnos s 50% ili više udjela u temeljnom kapitalu.

3.2.3. Izravna ulaganja između horizontalno povezanih trgovačkih društava

Osim neposrednih i posrednih izravnih ulaganja, kao posebnu skupinu potrebno je pratiti i horizontalno povezana trgovačka društva (engl. *fellow enterprises*).

Horizontalno povezana trgovačka društva jesu trgovačka društva koja kontrolira ili na koje ima utjecaj isti neposredni ili posredni izravni ulagatelj, pri čemu nijedno horizontalno povezano društvo ne kontrolira niti ima utjecaj na drugo horizontalno povezano društvo. Jednostavnije rečeno, horizontalno povezanim društvima smatraju se sva društva koja imaju istoga "konačnoga zajedničkog vlasnika".

Ako se ovakva društva nalaze u različitim ekonomijama, odnosno jedno društvo je rezident, a drugo nerezident, smatra se da među njima postoji odnos izravnih ulaganja koji je kao takav potrebno pratiti u okviru statistike inozemnog duga i statistike platne bilance.

Obrazac INOK-DEP popunjava se i iz njega se kreiraju izvještajni slogovi za slanje. U nastavku teksta detaljno se pojašnjavaju struktura i elementi obrasca.

4. KONCEPT IZVJEŠĆIVANJA

Izvješćivanje o dužničko-vjerovničkim odnosima s inozemstvom (odobrenja i zaduženja) obavlja se popunjavanjem obrasca INOK-DEP pojedinačno za svaki zaključeni dužničko-vjerovnički odnos.

Iznimno za pojedine vrste dužničkih instrumenata za koje bi pojedinačno izvješćivanje zbog njihove brojnosti ili dinamike događanja bilo suvišno, postoji mogućnost agregiranog izvješćivanja. Instrumenti čija priroda može zahtijevati agregirano izvješćivanje jesu:

- repo ugovori
- faktoring i forfajting
- *cash pooling* i

- sekuritizacija.

Agregirano izvješćivanje podrazumijeva agregiranje svakoga od navedenih instrumenata na razini obilježja koja se prikupljaju u slogu dužničkog instrumenta. Tako će se, primjerice, moći agregirati svi depoziti koje rezident drži kod sektora banaka u dolarima u Sjedinjenim Američkim Državama, a koji su oročeni na tri mjeseca i slično.

U slučaju agregiranog izvješćivanja neka od obilježja instrumenta u slogu popunjavat će se na drugačiji način, odnosno neće se uopće popunjavati, o čemu će se detaljnije govoriti u dijelu Upute koji definira način popunjavanja pojedinih elemenata sloga.

Svaki pojedinačni ili agregirani instrument jedinstveno će se odrediti identifikatorom dužničkog instrumenta koji će po zadanim pravilima generirati sam obveznik izvješćivanja. Jedinstveno definiran identifikator instrumenta definira se u Tablici 2. Instrumenti te ostaje nepromijenjen dok traje zaključeni dužničko-vjerovnički odnos. U slučaju agregiranog izvješćivanja definirani identifikator postoji sve dok postoji najmanje jedan od instrumenata koji udovoljava definiciji agregata.

Izvješćivanje popunjavanjem i dostavom obrasca INOK-DEP podrazumijeva mjesečno dostavljanje podataka slogova putem pet izvještajnih tablica. To su:

Tablica 1. Osobe za kontakt (u nastavku teksta: T1)

Tablica 2. Instrumenti (u nastavku teksta: T2)

Tablica 3. Stanja i transakcije (u nastavku teksta: T3)

Tablica 4. Planovi otplate (u nastavku teksta: T4)

Tablica 5. Nerezidenti (u nastavku teksta: T5)

Tablica 6. Dužnički vrijednosni papiri (u nastavku teksta: T6).

Tablica 1. Osobe za kontakt sadržava podatke o odgovornoj osobi obveznika za izvješćivanje te o osobi odgovornoj za operativno sastavljanje i dostavljanje izvješća i suradnju s Hrvatskom narodnom bankom. Ova se tablica dostavlja obvezno pri slanju prvog izvješća i svaki put kad dođe do promjene neke od odgovornih osoba obveznika za izvješćivanje.

Tablica 2. Instrumenti sadržava podatke o zaključenim dužničko-vjerovničkim odnosima na osnovi kojih se u bazi podataka Hrvatske narodne banke obavljaju agregiranje i grupiranje instrumenata za izvještajne potrebe. Ova se tablica obvezno dostavlja pri prvom izvješćivanju, svaki put kada se promijeni neko od obilježja već zaključenih instrumenata te u slučaju zaključivanja novoga dužničko-vjerovničkog odnosa. Ako u izvještajnom mjesecu nema izmjena obilježja već zaključenih instrumenata niti je zaključen novi dužničko-vjerovnički odnos, u tom se izvještajnom razdoblju ova tablica neće dostavljati. Dakle, u Tablicu 2. podatak o dužničko-vjerovničkom instrumentu uključuje se u mjesecu u kojemu je zaključen iako možda u tom istom mjesecu neće uslijediti korištenje ili plaćanje troškova ili kamata.

Tablica 3. Stanja i transakcije sadržava podatke o završnim stanjima i o transakcijama po dužničkim instrumentima tijekom izvještajnog mjeseca. Ova se tablica obvezno dostavlja u svakom izvještajnom razdoblju jer, čak i ako nema promjena uvjetovanih plaćanjem glavnice ili kamata, dolazi do promjene u stanju obračunatih nedospjelih kamata i tržišnim stanjima instrumenata kojima se trguje na uređenim tržištima novca i kapitala. Iznimno, ova se tablica ne dostavlja za instrumente s nultom kamatnom stopom kod kojih tijekom mjeseca nije bilo nikakvih promjena. Tablica se dostavlja za sve dužničko-vjerovničke instrumente koji u prethodnom mjesecu nisu otplaćeni odnosno za koje u podacima o završnom stanju postoji stanje glavnice ili stanje kašnjenja glavnice ili stanje ugovorene neiskorištene glavnice.

Tablica 4. Planovi otplate sadržava podatke o planu otplate glavnice i kamata po kalendarskim mjesecima do kraja ugovorenoga otplatnog razdoblja. Ova se tablica obvezno dostavlja svaki mjesec za instrumente za koje obveznik izvješćuje agregirano jer Hrvatska narodna banka u ovim slučajevima ne poznaje dinamiku otplate svakoga pojedinačnog instrumenta. Dostavljanje ove tablice obvezno je također u svakom mjesečnom izvješću za revolving kreditne linije i *cash pooling* odnosno za sve instrumente za koje obveznik odabire model dostavljanja plana otplate. Ako je obveznik odabrao jedan od ponuđenih modaliteta za plan otplate glavnice i kamata prema kojemu Hrvatska narodna banka obavlja izračun plana otplate, nije obvezan dostavljati T4.

Tablica 5. Nerezidenti sadržava informacije o nerezidentu s kojim se zaključuje dužničko-vjerovnički odnos. U ovoj će se tablici dostavljati podaci o sektoru, državi i ulagačkoj povezanosti s nerezidentom. U slučaju da je nerezident ulagački/vlasnički povezan s izvještajnim društvom, dostavlja se i podatak o državi konačnoga kontrolnog vlasnika. Ako je nerezident monetarna financijska institucija s područja EU-a ili međunarodna financijska institucija, potrebno ga je dodatno označiti šifrom nerezidenta. U smislu ove Upute monetarnom financijskom institucijom smatraju se kreditne institucije i otvoreni novčani fondovi. Za nerezidenta se u slučaju pasivnog instrumenta (zaduženja) unosi udio s kojim sudjeluje u kreditu odobrenom rezidentu. Zadana vrijednost ovog polja iznosi 100% osim u slučaju sindiciranoga kredita zaduženja koji rezidentu odobravaju nerezidentne monetarne financijske institucije. U tom se slučaju za jedan identifikator (dužnički instrument – sindicirani kredit) dostavlja više slogova s podacima nerezidenata, pri čemu se udio svakog sudionika sindikata popunjava pripadajućim podatkom o iznosu sudjelovanja u sindiciranom kreditu. Putem ove će se tablice omogućiti geografska distribucija inozemnog duga kao i sektorsko definiranje nerezidenata.

Tablica 6. Dužnički vrijednosni papiri sadržava dodatne informacije o dužničkom vrijednosnom papiru koji je rezident izdao u inozemstvu. Popunjava se samo za identifikatore koji se odnose na taj instrument i popunjava se samo jednom, odnosno pri prijavi izdanja dužničkoga vrijednosnog papira.

5. IZVJEŠTAJNO RAZDOBLJE

Neovisno o broju nastalih promjena stanja ili transakcija obveznik izvješćivanja dužan je dostaviti obrazac INOK-DEP svakog mjeseca, osim za instrumente s nultom kamatnom stopom kod kojih tijekom mjeseca nije bilo nikakvih promjena. Izvještajni mjesec pritom obuhvaća kalendarski mjesec od prvoga do posljednjeg dana uključujući prvi i posljednji dan. Dostava izvješća podrazumijeva obveznu dostavu Tablice 3. Stanja i transakcije te preostalih izvještajnih tablica po potrebi, kao što je već navedeno.

6. NAČIN DOSTAVLJANJA

Obveznici dostavljanja obrasca INOK-DEP obvezni su ga dostavljati Hrvatskoj narodnoj banci isključivo telekomunikacijskim putem. U tu svrhu Hrvatska narodna banka izradila je aplikaciju <https://www.hnb.hr/hnbapp/> pomoću koje obveznici, koristeći se internetskom tehnologijom i sigurnom vezom za prijenos podataka, dostavljaju podatke putem datoteke u zadanom (.INO) obliku.

U okviru aplikacije Hrvatska narodna banka dodijelit će obveznicima izvješćivanja korisničko ime i lozinku koji su nužni za pristup aplikaciji.

Iznimno, ako server Hrvatske narodne banke ne funkcionira, podaci se Hrvatskoj narodnoj banci moraju dostaviti i na nekom drugom mediju za digitalni prijenos podataka.

Podaci se dostavljaju u datoteci sljedećih standardnih obilježja:

- format ASCII
- kodna stranica CP1250 (LATIN2)
- slogovi prema tablicama 1, 2, 3, 4, 5 i 6
- svako obilježje unutar sloga, uključujući i posljednje, bez obzira na to postoji li sadržaj ili ne, odjeljuje se delimiterom #
- svaki slog završava delimiterom CRLF (X'0D0A').

Brojčana (numerička) polja (N), predviđena za unos vrijednosti, imaju definiranu maksimalnu duljinu od 15 znakova te ih nije potrebno popunjavati vodećim nulama, već se unose stvarni brojevi.

Slovno-brojčana (alfanumerička) polja (AN) također imaju definirane maksimalne duljine, a popunjavaju se slijeva, bez vodećih praznina.

Ako se slogovi dostavljaju u datoteci, svako obilježje unutar sloga obvezno se odvaja "delimiterom", tj. razdjelnikom # kako bi se omogućilo ispravno učitavanje podataka sloga. Ova

se oznaka postavlja i ako je obilježje prazno, tj. ne sadržava podatak (ako je polje neobavezno) te iza posljednjeg obilježja sloga.

Posebno napominjemo da se matični brojevi unose bez vodećih nula, odnosno da se nula na početku unosi samo ako je ona sastavni dio matičnog broja (npr. MB1 01234567 i MB2 1234567 dva su različita matična broja dvaju različitih trgovačkih društava).

OIB se unosi sa svih 11 znamenaka.

Hrvatska narodna banka obveznicima izvješćivanja obrazac INOK-DEP stavlja na raspolaganje kao formatirani dokument u Excelu, s nekoliko listova, odnosno tablica, čiji je format prikazan u **Prilogu 4.** ove Upute, a pomoću kojih se vrši unos u obrazac i pretvaranje u zadani format datoteke za prijenos. Ove su tablice, kao i tekst ove Upute, dostupne na internetskim stranicama Hrvatske narodne banke www.hnb.hr.

Naziv datoteke formira se pomoću sljedećih elemenata:

- matičnog broja (koji trgovačkom društvu dodjeljuje DZS)
- razdoblja u kojemu se podaci dostavljaju, odnosno godine i mjeseca u formatu GGGGMM
- rednog broj datoteke koja se dostavlja u izvještajnom mjesecu
- broja slogova koji sadržava datoteka odnosno tablica.

Dijelovi od kojih se naziv datoteke formira razdvajaju se pritom znakom minus "-". Tako će npr. naziv datoteke izgledati ovako: 01234567-202201-01-55. Dakle, riječ je o trgovačkom društvu matičnog broja 01234567, koje dostavlja podatke u siječnju 2022. godine prvi put i datoteka (u slogovima svih izvještajnih tablica) sadržava ukupno 55 slogova (popunjenih redaka).

Oznaka matičnog broja u nazivu datoteke rabi će se za međusobno povezivanje podataka izvještajnih tablica za jednog obveznika izvješćivanja.

Broj slogova znači ukupan broj slogova odnosno redaka koji se dostavlja u predmetnoj datoteci. Ovaj element naziva datoteke rabi se kao kontrolno polje za provjeru jesu li svi poslani slogovi i zaprimljeni u Hrvatskoj narodnoj banci.

Redni broj datoteke namijenjen je lakšem praćenju podataka koje dostavlja obveznik izvješćivanja. Tako će obveznik prvu dostavljenu datoteku označiti rednim brojem 1. Međutim, ako dostavljena datoteka sadržava formalne pogreške, smatra se da obveznik izvješće nije dostavio jer se formalno pogrešne datoteke ne preuzimaju u bazu podataka Hrvatske narodne banke te će obveznik izvješćivanja pri ponovljenoj dostavi datoteke s otklonjenim formalnim pogreškama ponoviti naziv datoteke s rednim brojem 1.

Ako je datoteka prihvaćena u bazu podataka Hrvatske narodne banke i nakon toga su konstatirane logičke pogreške, pri ponovnoj dostavi datoteke s ispravljenim logičkim pogreškama obveznik izvješćivanja datoteku označuje rednim brojem 2. Dakle, druga i svaka eventualna daljnja

datoteka koja se dostavlja u izvještajnom mjesecu, a koja predstavlja ispravljanje logičkih pogrešaka ili ispravljanje pogrešnih podataka u slogu koje konstatira sam obveznik, nosit će redni broj datoteke povećan za jedan u odnosu na prethodno dostavljenu.

Označavanjem datoteke rednim brojem omogućit će se praćenje redoslijeda dostavljenih datoteka, lakše komuniciranje s obveznikom pozivanjem na određenu datoteku koja sadržava pogrešku te praćenje dinamike kojom obveznik popravlja pogrešno dostavljene podatke.

Svaka datoteka koja se dostavlja Hrvatskoj narodnoj banci nosi oznaku rednog broja unutar izvještajnog mjeseca. Ako je datoteka odbijena iz formalnih razloga, pri ponovnoj dostavi datoteke ponavlja se i redni broj datoteke jer se datoteka koja sadržava formalne pogreške uopće ne preuzima u bazu podataka Hrvatske narodne banke.

Obveznik izvješćivanja obavezan je u najkraćem mogućem roku, a najkasnije istodobno s dostavom podataka za novo izvještajno razdoblje, dostaviti ispravljene podatke za prethodno razdoblje. Ako pogrešno dostavljeni podaci prethodnih razdoblja nisu dopunjeni slogovima koji ih ispravljaju, neće biti moguće ni preuzimanje podataka za novo izvještajno razdoblje te će se smatrati da oni nisu ni dostavljeni.

7. NAČIN GENERIRANJA LOZINKE ZA PRISTUP APLIKACIJI ZA DOSTAVU IZVJEŠĆA

Na temelju prijavljenih kreditnih ili depozitnih poslova ili izdanih dužničkih vrijednosnih papira u inozemstvu odnosno na temelju zahtjeva za dodjelu korisničkog imena i lozinke, Hrvatska narodna banka na dostavljenu e-adresu nominiranoj će osobi dostaviti korisničko ime i lozinku za inicijalni pristup aplikaciji za dostavu izvješća.

Lozinka se dodjeljuje za svakog obveznika izvješćivanja – pravnu osobu. Dakle, istu lozinku mogu pri pristupu aplikaciji rabiti osobe čije će podatke obveznik izvješćivanja pri prvoj dostavi podataka putem novog sustava navesti u Tablici 1. Osobe za kontakt.

Hrvatska narodna banka obveznicima izvješćivanja također putem posebne procedure omogućuje izmjenu korisničkog imena i lozinke.

Naime, s obzirom na fluktuaciju radnika, i iz jedne pravne osobe u drugu i s jednoga radnog mjesta na drugo u istom trgovačkom društvu, može se pojaviti potreba izmjene korisničkog imena i lozinke.

Odluka o potrebi promjene korisničkog imena i lozinke odnosno e-adrese za kontakt u Tablici 1. pritom leži na obvezniku izvješćivanja. Naime, o promjeni odgovorne osobe ili osobe odgovorne za dostavu podataka obveznik izvješćivanja obavještava Hrvatsku narodnu banku dostavom novih podataka Tablice 1. Isto tako, ako smatra potrebnim, pristupa proceduri za izmjenu korisničkog imena i lozinke, u skladu s uputama za proceduru, te mijenja korisničko ime i lozinku.

Odgovornost je obveznika izvješćivanja da promjenom korisničkog imena i lozinke neovlaštenim osobama zapriječi pristup aplikaciji i podacima koje dostavlja.

8. PRIHVAT PODATAKA U HRVATSKOJ NARODNOJ BANCII

Nakon prihvata podataka koje obveznici dostave Hrvatskoj narodnoj banci, Hrvatska narodna banka provest će formalnu kontrolu ispravnosti dostavljenih podataka. Formalna kontrola pritom podrazumijeva provjeru odgovara li uneseni sadržaj obilježja instrumenata sadržaju "šifrnika", tj. mogućih vrijednosti za određena polja (npr. nepostojeći matični broj u nazivu datoteke, nepostojeći modalitet unutar obilježja i sl.).

Ako podaci ne udovoljavaju uvjetima formalne kontrole (minimalni uvjeti ispravnosti), neće se moći preuzeti u bazu podataka Hrvatske narodne banke i smatrat će se kao da podaci nisu ni dostavljeni. Istodobno sustav generira e-poruku za obveznika izvješćivanja.

Porukom se obveznik izvješćivanja upozorava da putem aplikacije preuzme datoteku koja će sadržavati poruke o pogreškama koje su ustanovljene formalnom kontrolom dostavljenih podataka.

U **Prilogu 6.** ove Upute sadržane su formalne kontrole koje se provode pri preuzimanju datoteke s podacima obrasca INOK-DEP.

Ako dostavljeni podaci udovolje uvjetima formalne kontrole, preuzimaju se u bazu podataka Hrvatske narodne banke i u sljedećem koraku prolaze logičku kontrolu. Logička kontrola podrazumijeva prije svega provjeru dostavljenih numeričkih podataka odnosno provjere dostavljenih podataka o stanjima i transakcijama kao i dodatne provjere polja sa šifrnica (matični brojevi garanta, šifre nerezidentne monetarne financijske institucije) i slično.

9. DEFINICIJE OBRASCA INOK-DEP I ULAZNIH IZVJEŠTAJNIH TABLICA

9.1. Tablica 1. Osobe za kontakt

Ova tablica sadržava podatke o odgovornoj osobi i osobi koja operativno popunjava obrazac INOK-DEP. U slučaju potrebe za dodatnim pojašnjenjima dostavljenih podataka ili u slučaju da podaci uopće nisu dostavljeni zaposlenici Hrvatske narodne banke obratit će se osobama čiji su podaci navedeni u ovoj tablici.

Slog u Tablici 1. čine sljedeća obilježja:

1. Oznaka tablice

Ovo obilježje popunjava se oznakom T1.

2. Vrsta sloga

Ovo obilježje popunjava se za svaki slog.

U ovo obilježje unosi se modalitet kojim se definira vrsta sloga koji se dostavlja:

01 redovan

02 storno

3. Razdoblje početka odgovornosti

Upisuju se godina i mjesec početka odgovornosti određene osobe u obliku GGGGmm, npr. za siječanj 2023. upisuje se 202301. Podacima dostavljenima u ovoj tablici koristit će se za automatsko dostavljanje e-poruka kojima rezultira proces prihvata podataka u Hrvatskoj narodnoj banci, kao i u slučaju ako zaposlenici Hrvatske narodne banke budu imali potrebe za kontaktiranjem povezanim s obrascem INOK-DEP.

4. Oznaka osobe

Ovo obilježje popunjava se jednim od sljedećih modaliteta:

OS1 – odgovorna osoba

OS2 – osoba koja izrađuje i dostavlja izvješća.

Odgovorna osoba (OS1) smatrat će se odgovornom za sprječavanje pristupa neovlaštenih osoba aplikaciji i dostavljenim podacima obrasca INOK-DEP. U tu svrhu nužno je da odgovorna osoba korištenje korisničkog imena i lozinke omogući isključivo ovlaštenim osobama.

5. Ime i prezime

Ovo obilježje popunjava se imenom i prezimenom osobe, pri čemu se ime i prezime razdvajaju **jednim** praznim mjestom.

6. Broj telefona

Ovo obilježje popunjava se u zadanom formatu: pozivni broj, broj telefona, pri čemu su tri znamenke rezervirane za pozivni broj (grad ili mobilna mreža), a preostale znamenke za broj telefona.

7. Broj mobitela

Ovo obilježje popunjava se u jednakom formatu kao i broj telefona.

8. E-adresa

Ovo se obilježje popunjava podatkom o e-adresi odgovorne osobe ili osobe koja operativno sastavlja izvješća.

Primjeri popunjavanja Tablice T1

Izveštajni slog Tablice 1. Osobe za kontakt izgledao bi kako slijedi:

Oznaka tablice	Vrsta sloga	Razdoblje početka odgovornosti	Oznaka osobe	Ime i prezime	Broj telefona	Broj mobitela
T1	01	202601	OS1	Marko Marić	014565655	0994565555

E-adresa
Marko.Maric@zg.htnet.hr

Ovaj slog prikazuje podatke Tablice 1. za pravni subjekt i njegovu odgovornu osobu.

9.2. Tablica 2. Instrumenti

Ova tablica sadržava podatke o obilježjima zaključenoga dužničko-vjerovničkog instrumenta. Podaci iz ove tablice rabiće se kao kriteriji za agregiranje izvješća statistike inozemnog duga te za kontrolu dostavljenih podataka o stanjima i transakcijama u odnosu na nominalni iznos kredita.

U nastavku navodimo obilježja koja čine slog Tablice 2. Instrumenti i modalitete kojima se popunjavaju obilježja sloga.

1. Oznaka tablice

Ovo obilježje popunjava se oznakom T2.

2. Vrsta sloga

Ovo obilježje popunjava se za svaki slog.

U ovo obilježje unosi se modalitet kojim se definira vrsta sloga koji se dostavlja:

01 redovan

02 storno.

Svaki od modaliteta upućuje na vrstu podatka koji se dostavlja. Pri prvoj dostavi podatka obveznik upisuje modalitet 01 – redovan.

Ako datoteka u kojoj je slog dostavljen nije prihvaćena u bazu podataka HNB-a zbog formalne pogreške, pri ponovnoj dostavi datoteke svi slogovi označuju se ponovo kao redovni slogovi – 01.

Ako je slog prihvaćen u bazu Hrvatske narodne banke, ali je obveznik zaprimio poruku o logičkoj pogrešci koju slog sadržava ili je sam obveznik konstatirao pogrešno popunjeno neko od obilježja, obvezan je za svaki pogrešan slog dostaviti dva nova sloga.

Jedan će slog u obilježju "Vrsta sloga" imati odabran modalitet 02 – storno i sadržavati vrijednosti svih obilježja posve identične prije dostavljenom slogu koji je automatizmom pri konstatiranju logičke pogreške dobio oznaku pogrešnog sloga. Drugi slog u obilježju "Vrsta sloga" imat će oznaku 01 – redovan. Obilježja ovog sloga popunjavaju se podacima koji sadržavaju ispravljanje logičke pogreške iz prije dostavljenih podataka, odnosno točnim podatkom.

Ako obveznik izvješćivanja dostavi slog podataka za neki instrument koji sadržava vrijednosti svih obilježja popunjene podacima identičnima već postojećem slogu u bazi, dostavljeni slog neće moći biti prihvaćen u bazu podataka. Drugim riječima, nije moguće da za jedan instrument postoje dva identična sloga podataka koja se odnose na isto razdoblje.

Primjer:

U prvoj datoteci dostavljenoj za izvještajno razdoblje 202203 60. slog sadržavao je logičku pogrešku: "završno stanje ne odgovara dostavljenim podacima o transakcijama".

Ponovnim dostavljanjem podataka obveznik dostavlja slog u Tablici 3. koji sadržava oznaku 02 – storno i ponovljene podatke iz prethodne dostave te novi slog s oznakom 01 – redovno, koji se odnosi na isto razdoblje 202203 i sadržava npr. ispravljen podatak o otplati glavnice.

Ako obveznik izvješćivanja uoči da je pri izvješćivanju o nekom instrumentu pogrešno popunio neko od obilježja instrumenta (npr. pogrešno je označena država nerezidenta), pogrešku će ispraviti na identičan način kao što je opisano za slučaj logičke pogreške. Obveznik će dostaviti 02 – storno slog s podacima identičnima onom slogu koji je prije dostavio i želi izmijeniti te novi 01 – redovan slog koji sadržava podatke svih obilježja kao i ispravljeni podatak obilježja za koje je konstatirana pogreška.

Detaljniji opis procedure izmjene i ispravaka podataka dan je u **Prilogu 5.** ove Upute.

3. Identifikator instrumenta

To je jedinstveni ključ za svaki instrument o kojemu se izvješćuje pojedinačno ili agregirano.

Identifikator – jedinstveni ključ generira se pri prvom izvješćivanju o instrumentu i sve do konačne otplate pri izvješćivanju o tom instrumentu rabi se isti identifikator. Jednom upotrijebljen identifikator obveznik izvješćivanja ne smije ponovo dodjeljivati novom instrumentu.

Identifikator instrumentu dodjeljuje sam obveznik izvješćivanja određivanjem rednog broja instrumenta i oznake je li instrument aktivan ili pasivan, odnosno čini li zaduženje u inozemstvu ili potraživanje od inozemstva.

Tako će, primjerice, identifikator za dugoročni kredit zaduženja zaključen 25. 12. 2022. koji je 55. ugovor koji je društvo zaključilo, glasiti P00055.

Za svakog obveznika izvješćivanja format identifikatora osigurava 10.000 brojeva za instrumente u aktivi i isto toliko u pasivi.

4. Razdoblje

U ovo se polje unosi podatak o razdoblju od kada se primjenjuju dostavljeni podaci određenog instrumenta. Unosi se podatak u formatu GGGGMM, godina i mjesec, npr. 202202.

Ovo obilježje omogućuje praćenje instrumenta tijekom vremena. Tako će npr. kod instrumenta koji je zaključen 202112 s određenim obilježjima ovo razdoblje označiti od kada ovaj instrument postoji sa svim svojim obilježjima.

Ako je, primjerice, došlo do izmjene ugovorenog iznosa instrumenta, za isti će se instrument dostaviti novi slog koji će, uz ostale nepromijenjene podatke, sadržavati i izmijenjeni podatak o ugovorenom iznosu instrumenta te razdoblje od kada se ovaj podatak primjenjuje, npr. 202203, koje odgovara mjesecu zaključenja aneksa ugovora kojim je dogovoreno povećanje iznosa.

Pri prvoj prijavi novog instrumenta obilježje razdoblje označuje i razdoblje zaključenja instrumenta jer je izvješćivanje o instrumentu potrebno započeti od trenutka zaključenja ugovora.

5. Osnova izvješćivanja

Ovo obilježje popunjava se obvezno za svaki identifikator izborom jednog od modaliteta:

01 pojedinačno

02 agregirano.

Modalitet 01 – pojedinačno označuje da izvješćivanje za određeni identifikator podrazumijeva jedan dužničko-vjerovnički instrument.

Modalitet 02 – agregirano označuje da izvješćivanje za određeni identifikator podrazumijeva skupinu dužničko-vjerovničkih instrumenata istih obilježja, koji se za izvještajne svrhe agregiraju.

Odabir modaliteta 02 – agregirano u ovom obilježju ujedno znači da će obveznici izvješćivanja biti obvezni dostaviti planove otplate glavnice i kamata odnosno da neće biti obvezni popuniti obilježje iznos. Ova ograničenja neće se primjenjivati samo ako je uz modalitet 02 kao vrsta instrumenta odabrano 13 – sekuritizacija.

6. Vrsta instrumenta

Unosi se dvoznamenkasta numerička oznaka koja označuje vrstu dužničko-vjerovničkog instrumenta:

01 oročeni depozit

02 kredit (uključuje i hibridne i podređene ugovore, tj. "ugovore o kapitalu")

03 revolving kreditna linija

- 04 sindicirani kredit (samo ako je kreditor sindikat banaka)
- 05 dugoročni trgovački kredit/avans
- 06 robni kredit (financiranje kupnje robe ili usluge zaključene između kupca i dobavljača od strane treće osobe)
- 07 financijski *leasing*
- 08 vrijednosni papir (instrument tržišta novca ili kapitala)
- 09 repo ugovor
- 10 faktoring/forfajting
- 11 *cash pooling*
- 12 sekuritizacija
- 13 sredstva na transakcijskom računu i depoziti po viđenju (*a vista*)
- 99 ostalo.

Sindicirani krediti

U slučaju ugovaranja sindiciranoga kredita potrebno je u Tablici 5. Nerezidenti specificirati udio u sindikatu za svaku monetarnu financijsku instituciju (banku) sudionicu sindikata. Na temelju podataka o udjelima pojedinih monetarnih financijskih institucija Hrvatska narodna banka za izvještajne će potrebe podatke stanja, transakcija i planova otplate glavnice i kamata distribuirati po geografskim i ekonomskim regijama, a izvještajna jedinica sve podatke u tablicama T2 i T3 prikazuje za ukupni iznos kredita.

Ako rezident sudjeluje kao kreditor u sindiciranom kreditu, pri čemu je korisnik kredita drugi rezident, za takav kredit ne postoji obveza izvješćivanja u okviru ovog izvješća.

Ako rezident sudjeluje kao kreditor u sindiciranom kreditu, pri čemu je korisnik kredita nerezident, obveznik izvješćivanja – sudionik sindikata izvješćuje u okviru ovog izvješća samo o svom udjelu u kreditu i tretira kredit kao svaki drugi financijski kredit odobrenja. Dakle, obilježje "Vrsta instrumenta" popunit će oznakom modaliteta 02 – kredit, iznos kredita odgovarat će udjelu u sindikatu i u T5 podaci nerezidenta popunjavaju se podacima nerezidenta dužnika u sindiciranom kreditu (**nikako agenta sindikata na kojega se eventualno upućuju sredstva udjela u kreditu!**).

7. Osiguranje izvozne agencije

Ovo obilježje popunjava se odabirom jednog od modaliteta:

01 da

02 ne.

Oznaka da je kredit osiguran od strane izvozne agencije zemlje kreditora upućuje, uz uvjet da je izvorni rok dospijea duži od godinu dana, na činjenicu da je podoban za eventualne pregovore o reprogramiranju. Ovo obilježje rabi se samo kao indikativni podatak o prirodi instrumenta.

8. ISIN

Ako je u obilježju "Vrsta instrumenta" odabran modalitet 09 – vrijednosni papir, u ovo se obilježje unosi podatak o jedinstvenoj ISIN oznaci vrijednosnog papira.

Ako je riječ o vrijednosnom papiru koji nema ISIN (mjenice, certifikati o depozitu i sl.), u ovo će se obilježje upisati jedinstvena oznaka konstruirana na način da prve dvije pozicije čine dvoslovnu oznaku države u kojoj je rezident izdao takav vrijednosni papir te u nastavku slijedi oznaka da je riječ o ostalim vrijednosnim papirima "DEOSTA000000".

Međunarodni jedinstveni identifikacijski broj (ISIN) jest oznaka vrijednosnog papira određena u skladu s međunarodnim ISO standardima i rabi se u međunarodnom trgovanju vrijednosnim papirima. ISO standardi propisuju jedinstven način označavanja različitih vrsta vrijednosnih papira, kako bi se osigurala transparentnost u međunarodnom trgovanju.

9. Rok – izvorno dospijeće

Izvorno dospijeće odnosi se na fiksno razdoblje trajanja financijskog instrumenta. Drugim riječima, pod ugovorenim (izvornim) rokom dospijea podrazumijeva se razdoblje od datuma puštanja kredita u tečaj, tj. korištenja kredita do datuma dospijea kredita s jednokratnim dospijecom, odnosno za kredite koji se otplaćuju u ratama do datuma dospijea posljednje rate.

Vrijednost obilježja izražava se u mjesecima, pri čemu se broj mjeseci izračunava tako da svaki mjesec ima kalendarski broj dana. Za ovo su obilježje predviđene najviše četiri znamenke (9999 mjeseci).

Primjer: Izvorno dospijeće mjeri se u mjesecima, pri čemu svaki mjesec ima kalendarski broj dana. Drugim riječima, broj dana koji će činiti jedan mjesec ovisi o konkretnom slučaju. Za potrebe ilustracije zamislimo kratkoročni kredit koji je odobren na 29 dana:

1. kredit je odobren 12. 2. 2021. – veljača ima 28 dana; izvorno dospijeće je duže od kalendarskog broja dana ($29/28 > 1$), pa se upisuje modalitet "2"

2. kredit je odobren 12. 2. 2020. – veljača ima 29 dana; izvorno dospijeće isto je kao i kalendarski broj dana veljače ($29/29 = 1$), pa se upisuje modalitet "1"

3. svi ostali mjeseci – izvorno dospijeće kraće je od kalendarskog broja dana ($29/30 < 1$ i $29/31 < 1$), pa se upisuje modalitet "1".

U slučaju da je kao vrsta instrumenta odabran faktoring i forfajting, u obilježje izvorno dospijeće upisuje se podatak koji označuje razdoblje od trenutka zaključenja ugovora o faktoringu ili forfajtingu do konačnog dospijeća otkupljenog potraživanja. U jednu skupinu izvještajnih instrumenata, ako je odabrano agregirano izvješćivanje, u ovom slučaju mogu se agregirati svi ugovori o faktoringu koji obuhvaćaju, primjerice, otkup mjenica za koje je od trenutka otkupa do dospijeća preostalo 120 dana. Dakle, skupinu mogu činiti mjenice čije je izvorno dospijeće bilo različito, ali su i ugovori o otkupu sklopljeni na različit dan životnog vijeka mjenice, međutim svima je od dana zaključenja ugovora do konačnog dospijeća preostalo 120 dana.

Što se tiče depozita po viđenju (*a vista*) i sredstava na transakcijskim računima, u rok dospijeća upisuje se "1".

10. Garant

Ovo obilježje popunjava se matičnim brojem ako je obveza rezidenta dužnika dodatno osigurana garancijom drugog rezidenta. Ako za podmirenje obveze rezidenta garanciju izdaje nerezident, ovo se polje popunjava zbirnom oznakom za sve nerezidente "ND0000000".

Matični broj rezidenta garanta za potrebe ove Upute jest matični broj koji pravnim osobama dodjeljuje Državni zavod za statistiku.

Pojam garancije pri popunjavanju ovog obilježja obuhvaća sve instrumente koji mogu poslužiti kao instrument osiguranja otplate dužničke obveze kao što su garancija, jamstvo, mjenica, akreditiv, hipoteka i sl.

11. Vrsta kamatne stope

Ovo obilježje popunjava se unosom dvoznamenkaste numeričke oznake koja određuje vrstu ugovorene kamatne stope, ako je plaćanje kamata ugovoreno, po kojoj se obavlja izračun kamata koje je dužnik obavezan platiti:

- bez kamata
- fiksna stopa
- EURIBOR
- LIBOR
- ostale vrste fiksnih stopa (npr. dvije fiksne stope i sl.)
- ostale varijabilne stope
- ostalo.

U slučaju kada se kao vrsta kamatne stope odabere modalitet 97 – ostale vrste fiksnih stopa, obilježje "Visina kamatne stope" popunjava se podatkom o pretežnoj stopi.

U slučaju kada se kao vrsta kamatne stope odabere modalitet 98 – ostale vrste varijabilnih stopa, obilježje "Visina kamatne stope" popunjava se podatkom o trenutačnoj vrijednosti varijabilne stope. Ako se varijabilna stopa zasniva na nekoj od pojedinačno navedenih vrsta stopa (npr. varijabilna kamatna stopa zasnovana na EURIBOR-u), ispravno je kao vrstu kamatne stope označiti EURIBOR, a kao visinu kamatne stope upisati podatak o odstupanju ugovorne stope od EURIBOR-a.

Kad se kao vrsta kamatne stope odabere modalitet 99 – ostalo, u obilježje "Visina kamatne stope" unosi se trenutačna vrijednost ugovorene stope (koja uključuje i eventualni promjenjivi i fiksni dio).

12. Visina kamatne stope

Obilježje se popunjava unosom postotka na najmanje dvije decimale (a najviše pet).

Ako je u prethodnom obilježju odabran modalitet 01 – bez kamata, ovo obilježje popunjava se iznosom 0,00%.

U slučaju odabira bilo kojeg od preostalih modaliteta, u ovo se obilježje unosi podatak o visini ugovorene kamatne stope.

Uneseni postotak označuje visinu ugovorene fiksne stope, odnosno ako odabrani modalitet predstavlja neku od varijabilnih kamatnih stopa, uneseni postotak predstavlja maržu koja se zaračunava uz trenutačnu vrijednost ugovorene varijabilne stope ili trenutačnu vrijednost nespomenute varijabilne stope.

13. Valuta otplate ili indeksacije

Raščlamba po valutama instrumenta osigurava u okviru statistike inozemnog duga izračun tokova inozemnog duga usklađenih za tečajne promjene. Jednako tako, na temelju ovog obilježja instrumenti se klasificiraju u valutnoj strukturi inozemnog duga/potraživanja.

Ovo obilježje popunjava se oznakom valute u kojoj se instrument otplaćuje. Ako je instrument ugovoren i otplaćuje se u jednoj valuti, ali je otplata indeksirana uz vrijednost druge valute, ovo obilježje popunjava se oznakom valute indeksacije jer je u toj valuti fiksirana dužnička obveza.

Tako će se, primjerice, za kredit koji je ugovoren u eurima i plativ u eurima, ali čija je otplata valutnom klauzulom vezana uz dolare (dakle, indeksirana u odnosu na tečaj dolara), ovo obilježje popuniti oznakom valute USD. Naime, realna dužnička obveza predstavlja dolarsku obvezu i u skladu sa standardima statistike inozemnog duga tretira se kao obveza u dolarima te u valutnoj strukturi također čini dio dolarskih kredita. Izvješćivanje Hrvatske narodne banke iz navedenog razloga, kako bi se korektno moglo pratiti stanje duga po ovom kreditu, mora biti u dolarima, iako se plaćanja obavljaju u eurima.

Obilježje "Valuta otplate ili indeksacije" popunjava se odabirom neke od troslovnih oznaka valuta s popisa koji je raspoloživ na internetskoj stranici Hrvatske narodne banke u dokumentu "Odnosi s inozemstvom – prilozi i popisi".

Napominje se da se sve vrijednosti koje se odnose na novčane iznose u tablicama T3 i T4 iskazuju u ovoj valuti, odnosno valuti koja je u tablici T2 naznačena kao valuta otplate ili indeksacije.

Obilježje "Valuta otplate ili indeksacije" jedino je obilježje čija izmjena nije moguća. Naime, ako za ugovoreni dužnički instrument dođe do promjene valute otplate ili indeksacije, ovu je promjenu potrebno provesti kroz T3 Stanja i transakcije na način da se postojeći instrument u valuti npr. eurima prikaže otplaćenim i istodobno otvori novi dužnički instrument u T2 i T5 (s novim identifikatorom) u novoj valuti – primjerice švicarskim francima te prikaže njegovo korištenje u T3 u iznosu koji je ugovoren između dužnika i vjerovnika. Dakle, u slučaju promjene valute instrumenta riječ je zapravo o zatvaranju jednog i otvaranju novoga dužničkog instrumenta.

14. Valuta ugovaranja

Obilježje "Valuta ugovaranja" popunjava se odabirom neke od troslovnih oznaka valuta prema popisu raspoloživom na internetskim stranicama Hrvatske narodne banke u dokumentu "Odnosi s inozemstvom – prilozi i popisi".

Ako je valuta otplate odnosno indeksacije različita od valute ugovaranja instrumenta, upisuje se oznaka valute različita od one odabrane u obilježju "Valuta otplate ili indeksacije".

Ako je kredit ugovoren u jednoj, a plativ u drugoj valuti, u ovom će se obilježju odabirom troznamenkaste numeričke oznake valute naznačiti valuta ugovaranja.

Tako će se u opisanom slučaju kredita ugovorenog u eurima i plativog u eurima, ali indeksiranog uz dolare, ovo obilježje popuniti oznakom EUR. Ovo obilježje osigurava u kategorijama statistike inozemnog duga prepoznavanje inozemnog duga plativog u domaćoj valuti, ali vezanog uz tečaj strane valute (engl. *foreign currency linked debt*).

15. Iznos

U ovo obilježje unosi se podatak o ugovorenom nominalnom iznosu dužničkog instrumenta u jedinicama valute otplate odnosno indeksacije na dvije decimale.

Popunjavanje ovog obilježja obvezno je za sve instrumente za koje se izvješćuje pojedinačno, osim za instrument 13 – sredstva na transakcijskim računima i depoziti po viđenju (*a vista*). Za agregirano izvješćivanje popunjavanje je obvezno ako je u obilježju "Vrsta instrumenta" odabran modalitet 12 – sekuritizacija.

Ako se o instrumentima izvješćuje agregirano (repo ugovori, oročeni depoziti, faktoring i forfajting), unos ovog podatka nije obavezan.

16. Način izračuna plana

U nastavku slijedi skupina obilježja kojom se definiraju planovi otplate glavnice ili kamata.

U prvom obilježju ove skupine obveznik izvješćivanja odabire modalitet izračuna plana. Ponuđeni modaliteti podrazumijevaju obvezu dostavljanja planova otplate glavnice ili kamate od strane obveznika izvješćivanja ili odabir jednog od modaliteta na temelju kojih će, prema elementima iz preostalih obilježja ove skupine, izračun plana otplate obavljati Hrvatska narodna banka. Detaljniji prikaz algoritama za izračun plana otplate sadržan je u **Prilogu 3.** ove Upute.

Ako je obveznik odabrao modalitet dostave planova otplate, obavezan je mjesečno dostavljati plan otplate glavnice i kamata. Pritom se plan otplate glavnice dostavlja samo za vrstu iznosa stanje glavnice koja se za tekući mjesec izvješćuje u Tablici 3. i pripadajuće kamate. Dostavljeni plan otplate za glavicu pritom mora zadovoljiti osnovnu logičku kontrolu da suma plana otplate glavnice mora odgovarati stanju glavnice izvještajnog mjeseca iz Tablice 3.

Napominjemo da je za instrumente za koje izvješćuje agregirano (repo, oročeni depozit, *cash pooling*, faktoring i forfajting) obveznik dužan odabrati modalitet 01 – dostava plana jednako kao i u slučaju da je kao vrsta instrumenta odabran modalitet 03 – revolving kreditna linija.

Za instrument "sekuritizacija", koji također podrazumijeva agregirano izvješćivanje zbog prirode ovog instrumenta, odabire se kao i za sve preostale instrumente bilo koji od ponuđenih modela izrade plana otplate.

Za instrument 13 – sredstva na transakcijskim računima i depozit po viđenju (*a vista*) ovo se obilježje ne popunjava.

Ako je u obilježju "Način izračuna plana" odabran modalitet 01 – dostava plana, obveznik nije dužan dostaviti podatke za preostala obilježja ove skupine.

Pri odabiru bilo kojega od preostalih modaliteta obilježja "Način izračuna plana" obveznik je dužan dostaviti podatke i za preostala obilježja ove skupine. Obilježje "Način izračuna plana" popunjava se unosom dvoznamenkaste oznake modaliteta dostave podataka o planovima otplate glavnice/kamata.

01 dostava plana

02 izračun – jednokratno

03 izračun – varijabilni anuitet s konstantnom otplatnom kvotom

04 izračun – konstantni anuitet s varijabilnom otplatnom kvotom.

Rezidenti obveznici izvješćivanja obvezni su i kod odabira modaliteta koji znači izračun plana od strane Hrvatske narodne banke naknadno izvješćivati o svakoj eventualnoj promjeni elemenata za izračun plana dostavljanjem podataka s izmjenom sloga u Tablici 2. Instrumenti kako bi Hrvatska narodna banka mogla plan otplate automatski revidirati u skladu s nastalim promjenama (primjerice u slučaju prolongiranja roka otplate i slično). Primjeri popunjavanja ovog obilježja u slučaju izmjene elemenata bitnih za izračun plana bit će detaljnije prikazani u **Prilogu 3.** ove Upute.

Sva obilježja u nastavku koja se odnose na podatke plana otplate obvezni su popuniti obveznici izvješćivanja koji su odabrali neki od modaliteta za koje izračun plana obavlja Hrvatska narodna banka.

17. Frekvencija otplate glavnice

U ovo obilježje unosi se odabrana dvoznamenkasta numerička oznaka:

01 mjesečno

02 tromjesečno

03 polugodišnje

04 godišnje

05 jednokratno.

Za instrument 13 – sredstva na transakcijskim računima i depozit po viđenju (*a vista*) ovo se obilježje ne popunjava.

18. Razdoblje prvog plaćanja glavnice

Ovo se obilježje popunjava unosom prvog mjeseca u kojemu započinje plaćanje glavnice u formatu GGGGMM.

Za instrument 13 – sredstva na transakcijskim računima i depozit po viđenju (*a vista*) ovo se obilježje ne popunjava.

19. Broj rata glavnice

U ovo se obilježje unosi troznamenkasta numerička oznaka broja rata otplate glavnice (npr. 8 rata – 8; 36 rata – 36; 120 rata – 120).

Za instrument 13 – sredstva na transakcijskim računima i depozit po viđenju (*a vista*) ovo se obilježje ne popunjava.

20. Frekvencija otplate kamata

U ovo obilježje unosi se odabrana dvoznamenkasta numerička oznaka:

01 mjesečno

02 tromjesečno

03 polugodišnje

04 godišnje

05 jednokratno.

Za instrument 13 – sredstva na transakcijskim računima i depozit po viđenju (*a vista*) ovo se obilježje ne popunjava.

21. Razdoblje prvog plaćanja kamata

Ovo se obilježje popunjava unosom prvog mjeseca u kojemu započinje plaćanje kamata u formatu GGGGMM.

Za instrument 13 – sredstva na transakcijskim računima i depozit po viđenju (*a vista*) ovo se obilježje ne popunjava.

22. Broj rata kamata

Za instrument 13 – sredstva na transakcijskim računima i depozit po viđenju (*a vista*) ovo se obilježje ne popunjava.

U ovo se obilježje unosi troznamenkasta numerička oznaka broja rata otplate kamata (analogno kao kod glavnice).

23. Ostatak vrijednosti

Ostatak vrijednosti je razlika između ukupno ugovorenog iznosa i ukupnog korištenja glavnice. Unos ovog podatka nije obavezan.

Primjeri popunjavanja Tablice T2

Primjerice slog Tablice 2. za jedan instrument izgledao bi kako slijedi:

Oznaka tablice	Razdoblje	Identifikator	Osnova izvješćivanja	Vrsta sloga	Vrsta instrumenta	Osiguranje izvozne agencije
T2	202201	P00055	01	01	02	02

ISIN	Rok – izvorno dospjeće	Garant	Vrsta kamatne stope	Visina kamatne stope
	126	ND0000000	03	2,22

Valuta otplate ili indeksacije	Valuta ugovaranja	Iznos	Način izračuna plana	Frekvencija otplate glavnice	Razdoblje prvog plaćanja glavnice
EUR	EUR	100.000,00	03	01	202206

Broj rata glavnice	Frekvencija otplate kamata	Razdoblje prvog plaćanja kamata	Broj rata kamata
120	01	202206	120

Slog sadržava podatke o pasivnom dužničkom instrumentu pod oznakom P00055 za koji se izvješćuje pojedinačno. Dostavlja se redovan slog za ovaj instrument koji nastaje u siječnju 2022. godine. Riječ je o dugoročnom kreditu u iznosu od 100.000 EUR zaključenom na deset godina sa šest mjeseci počeka (izvorno dospijeće je 126 mjeseci, a broj rata glavnice 120). Ugovorena je mjesečna otplata i za glavnice i za kamate, pri čemu se plan izračunava po modelu konstantnog anuiteta s varijabilnom otplatnom kvotom.

9.3. Tablica 3. Stanja i transakcije

Ovom se tablicom prikupljaju podaci o stanjima te o transakcijama inozemnog duga koji se prikazuju na financijskom računu platne bilance RH i na tekućem računu u dijelu dohotka kada je riječ o dohotku ili rashodu od kamata. Sve vrijednosti koje se odnose na novčane iznose iskazuju se u valuti koja je u Tablici 2. naznačena kao valuta otplate ili indeksacije.

Za svaki instrument iz tablice instrumenata (T2) izvješćuje se u ovoj tablici o završnom stanju izvještajnog mjeseca te o transakcijskim i netransakcijskim promjenama koje rezultiraju promjenom stanja.

Transakcijske promjene pritom obuhvaćaju tokove korištenja, otplate glavnice i plaćanja kamata.

Netransakcijske promjene obuhvaćaju:

- vrijednosne prilagodbe i
- ostale prilagodbe.

Vrijednosne promjene mogu biti uzrokovane:

- otpisom ili djelomičnim otpisom duga
- promjenom cijene (kod instrumenata koji kotiraju na uređenim tržištima novca ili kapitala) i
- promjenom deviznih tečajeva.

Ostale prilagodbe (engl. *other adjustments*) pozicija su koja se rabi za prikaz reklasifikacije instrumenta zbog promjene nekog od osnovnih izvještajnih kriterija u statistici inozemnog duga, a to su:

- ugovoreni rok instrumenta (dugoročno/kratkoročno)

- priroda dužničko-vjerovničkog odnosa (nema ulagačke povezanosti ili postoji izravni ili posredni ulagački odnos) i
- sektorska pripadnost rezidenta (dužnika ili vjerovnika).

Kako bi se omogućilo pravilno prikazivanje stanja i transakcija u statistici inozemnog duga, obveznici izvješćivanja putem tablice stanja i transakcija dostavljat će podatke o stanjima, transakcijskim promjenama te o otpisima u dijelu netransakcijskih promjena.

Budući da je putem obrasca INOK-DEP predviđeno izvješćivanje u valuti otplate ili indeksacije instrumenta, Hrvatska narodna banka na temelju raspoloživih podataka iz tablice instrumenata (T2) izračunavat će promjene uvjetovane promjenom deviznih tečajeva.

Jednako tako na temelju dostavljenih podataka o izmjenama nekog od obilježja instrumenata u Tablici 2. Hrvatska narodna banka izračunavat će ostale prilagodbe.

Tablica stanja i transakcija sadržava, dakle, iznose s opisom. Obilježja koja sadržava slog Tablica 3. opisat ćemo ukratko u nastavku.

1. Oznaka tablice

Ovo se obilježje popunjava oznakom tablice koja se dostavlja – T3.

2. Vrsta sloga

Ovo obilježje popunjava se za svaki slog.

U ovo obilježje unosi se modalitet kojim se definira vrsta sloga koji se dostavlja:

01 redovan

02 storno.

3. Identifikator

Identifikator je obilježje koje jednoznačno određuje svaki instrument za obveznika izvješćivanja i generira se po zadanim pravilima.

U ovom se polju označuje instrument za koji se dostavljaju podaci o stanjima i transakcijama. Oznaka identifikatora ključ je na temelju kojeg se podaci iz tablice stanja i transakcija povezuju s tablicom instrumenata.

Logičkom kontrolom provjeravat će se je li svaki od identifikatora iz ove tablice sadržan u tablici instrumenata.

4. Razdoblje

U ovom se obilježju dostavlja oznaka razdoblja za koje se izvješće dostavlja. Razdoblje se označuje oznakom godine i izvještajnog mjeseca u formatu GGGGMM, npr. 202203.

Uobičajeno će u jednoj datoteci svi slogovi prikazivati transakcije iz prethodnog mjeseca. Primjerice, početkom travnja dostavljaju se podaci za ožujak. Međutim, ako je obveznik izvješćivanja uočio pogrešno dostavljen podatak, moguće je da uz slogove koji se odnose na prethodni mjesec datoteka sadržava i slogove za neki drugi izvještajni mjesec. Primjerice, u travnju se dostavlja slog koji ispravlja podatke za siječanj.

5. Vrsta iznosa

Ovo obilježje predstavlja vrstu obveze po pojedinom (ili agregiranom) dužničkom instrumentu za koju se izvješćuje o stanjima i promjenama nastalima u tijeku izvještajnog mjeseca, a unosi se kao dvoznamenkasta numerička šifra pridružena odgovarajućoj opciji:

- 01 glavnica
- 02 kamate
- 03 kašnjenje glavnice
- 04 kašnjenje kamata
- 05 ugovorena neiskorištena glavnica
- 06 zatezne kamate
- 07 troškovi.

Tablica 3. u **Prilogu 4.** ove Upute prikazuje za koje će se vrste iznosa u pojedinim obilježjima T3 izvješćivati o iznosu transakcijske odnosno netransakcijske promjene, naravno ako se dogodila takva promjena po dužničkom instrumentu u izvještajnom mjesecu.

Podaci o iznosu koji se dostavljaju po pojedinim obilježjima pritom (uz dolje opisane iznimke) moraju biti pozitivni brojevi (>0).

Sve vrijednosti koje se odnose na novčane iznose iskazuju se u valuti koja je u Tablici 2. naznačena kao valuta otplate ili indeksacije.

6. Korištenje

Iznos korištenja dostavlja se samo za četiri osnovne vrste iznosa: glavnica, kamate, kašnjenje glavnice i kašnjenje kamata. Pritom iznos korištenja za svako od navedenih obilježja prikazuje iznos za koji se povećava stanje pojedine vrste iznosa konkretnoga dužničkog instrumenta.

Iznosi u ovom obilježju mogu biti samo pozitivni brojevi, osim za kamatu.

- **Vrsta iznosa: glavnica**

Iznos korištenja glavnice u izvještajnom mjesecu označuje povećanje stanja nedospjele glavnice:

- zbog povlačenja sredstava odobrenoga kreditnog iznosa

- zbog isporuke robe ili usluga
- zbog plaćanja određenog iznosa od strane kreditora po nalogu dužnika trećoj osobi (npr. korištenje kredita za refinanciranje postojeće kreditne obveze, korištenje kredita za otkup vlastitih dužničkih papira...) i
- zbog drugih oblika povećavanja potraživanja/duga kao što su cesija, preuzimanje duga, prodaja potraživanja...

Ako dužnički instrument predstavlja emisiju vrijednosnih papira, korištenje čini priljev sredstava na osnovi izdanih vrijednosnih papira.

- **Vrsta iznosa: kamata**

Korištenje za ovu vrstu iznosa označuje iznos obračunatih nedospjelih kamata koji je obračunat za izvještajni mjesec.

Primjer:

Kamate se obračunavaju mjesečno i dospijevaju 15. u mjesecu, kada dospijeva i plaćanje glavnice.

Stanje obračunatih nedospjelih kamata na početku mjeseca (na kraju prethodnog mjeseca) odgovara dijelu kamata obračunatom za 15 dana prethodnoga izvještajnog mjeseca.

Korištenje kamata tekućega izvještajnog mjeseca sastoji se od obračunatih nedospjelih kamata za cijeli izvještajni mjesec, pri čemu se kamate do 15. u mjesecu obračunavaju na stanje glavnice s početka mjeseca, dok se za drugih 15 dana do kraja mjeseca obračunavaju na stanje glavnice umanjeno za iznos rate koja dospijeva u tijeku mjeseca.

Istodobno s opisanim prikazom stanja i korištenja u izvještajnom mjesecu prikazat će se otplata kamata 15. u mjesecu koja će rezultirati smanjenjem početnog stanja obračunatih nedospjelih kamata tako da će ono na kraju izvještajnog mjeseca odgovarati iznosu korištenja obračunatih nedospjelih kamata za 15 dana novoga obračunskog razdoblja kamata koje je započelo 15. dana izvještajnog mjeseca.

- **Vrsta iznosa: kašnjenje glavnice**

Iznos korištenja za ovu vrstu iznosa predstavlja glavnice koje su dospjele tijekom izvještajnog mjeseca, a nisu podmirene o dospijeću (odnosno do kraja izvještajnog mjeseca), pri čemu se ovaj iznos istodobno prikazuje i u obilježju "Otplata" za vrstu iznosa glavnica.

- **Vrsta iznosa: kašnjenje kamata**

Iznos korištenja za ovu vrstu iznosa označuje kamate koje su dospjele tijekom izvještajnog mjeseca, a nisu podmirene, pri čemu se ovaj iznos istodobno prikazuje i u obilježju "Otplata" za vrstu iznosa kamate.

7. Otplata

Otplate su iznos za koji se umanjuje stanje po nekoj od četiri osnovne vrste iznosa koje se prate u ovom izvješću, a to su: glavnica, kamate, kašnjenje glavnice i kašnjenje kamata. Istodobno otplata se prikazuje i za vrstu iznosa troškovi i zatezne kamate. Ove se dvije vrste iznosa ne prate kroz stanja, već samo u transakcijama plaćanja. Na taj se način omogućuje procjena cijene zaduživanja u inozemstvu (koja uz ugovorene kamate uključuje i troškove). Osim toga, prate se zatezne kamate koje kreditor obračunava za zakašnjele obveze.

- **Vrsta iznosa: glavnica**

Otplata glavnice označuje iznose glavnice plaćene tijekom izvještajnog mjeseca, pri čemu su navedeni iznosi imali i dospijeće u izvještajnom mjesecu ili su plaćeni prijevremeno.

U ovom obilježju potrebno je prikazati otplatu (umanjenje stanja nedospjele glavnice) i za iznose koji su dospjevali u tom izvještajnom mjesecu, ali nisu podmireni (nastanak kašnjenja) uz istodobno prikazivanje ovog iznosa u obilježju "Korištenje" za vrstu iznosa kašnjenje glavnice.

Dakle, iznosi prikazani u obilježju "Otplata" prikazuju svako smanjenje obveze na osnovi nedospjelih iznosa glavnice.

Termin "otplata" glavnice pritom uz klasičnu otplatu s računa dužnika po instrumentu podrazumijeva i druge oblike "plaćanja" koji rezultiraju smanjenjem stanja nedospjele glavnice kao što su:

- izvoz robe ili usluge
- prijeboj međusobnih dugovanja i potraživanja
- prijenos potraživanja na drugog vjerovnika
- preuzimanje duga od drugog dužnika
- 3. podmirenje obveze od strane garanta
- 4. podmirenje obveze od strane treće osobe po nalogu dužnika (asignacija) i
- 5. umanjenje nedospjele glavnice radi nastanka kašnjenja glavnice.

Bilo kojim od navedenih načina otplate moguće je podmiriti obvezu i za preostale vrste iznosa ovisno o dogovoru dužnika i vjerovnika.

- **Vrsta iznosa: kamate**

Otplata kamata jest iznos plaćanja tijekom izvještajnog mjeseca za kamate koje su dospjevale tijekom izvještajnog mjeseca ili su plaćene unaprijed. U ovom se obilježju (kao i kod glavnice) prikazuje umanjenje i za iznose kamata koji nisu podmireni, ali su dospjevali u izvještajnom mjesecu, pri čemu je istodobno potrebno prikazati za taj iznos korištenje u vrsti iznosa kašnjenje kamata.

Kao i za glavnice oblici plaćanja, tj. umanjenja ove obveze podrazumijevaju sve spomenute oblike umanjenja obveze na osnovi kamata.

- **Vrsta iznosa: kašnjenje glavnice**

Iznos otplate za vrstu iznosa kašnjenje glavnice predstavljat će iznose kojima se umanjuje stanje zakašnjele glavnice koja je dospjevala u razdobljima koja su prethodila izvještajnom mjesecu, a plaćanje se obavlja tijekom izvještajnog mjeseca.

- **Vrsta iznosa: kašnjenje kamata**

Iznos otplate za vrstu iznosa kašnjenje kamata predstavljat će iznose kojima se umanjuje stanje zakašnjelih kamata koje su dospjevale u razdobljima koja su prethodila izvještajnom, a plaćanje se obavlja tijekom izvještajnog mjeseca.

U obilježju "Otplata" prate se i plaćanja troškova za ugovoreni dužnički instrument kao i plaćanja zateznih kamata.

8. Pretvaranje duga u vl. ulog / kapital (engl. *debt/equity swap*)

Iznos prikazan u ovom obilježju specifičan je oblik umanjenja obveze po dužničkom instrumentu kojim dužnik i vjerovnik ugovaraju da se potraživanje na osnovi dospjele i/ili nedospjele glavnice i/ili dospjelih i/ili obračunatih nedospjelih kamata zamjenjuje povećanjem udjela vjerovnika u kapitalu (temeljnem kapitalu ili pričuvama) dužnika.

9. Otpust (oprost) duga

Iznos prikazan u ovom obilježju specifičan je oblik umanjenja obveze po dužničkom instrumentu kojim dužnik i vjerovnik ugovaraju da se potraživanje na osnovi dospjele i/ili nedospjele glavnice i/ili dospjelih i/ili obračunatih nedospjelih kamata otpušta.

10. Otpis, diskont, rabat

Iznos prikazan u ovom obilježju specifičan je oblik umanjenja obveze po dužničkom instrumentu u slučaju da vjerovnik jednostranom odlukom dužniku otpiše dio ili cijelo potraživanje, odnosno odobri popust ili rabat za uvezenu robu ili usluge.

Iznos otpisa, diskonta ili rabata može obuhvatiti ovisno o odluci vjerovnika iznose dospjele i/ili nedospjele glavnice i/ili dospjelih i/ili obračunatih nedospjelih kamata.

Iznosi otpisa, diskonta i rabata označuju netransakcijske promjene stanja za pojedinu vrstu iznosa te su stoga izdvojene i nužno ih je prikazivati kao zasebno obilježje.

U skladu s ekonomskom prirodom logično je očekivati da se otpis može pojaviti na strani aktive kao otpis dijela ili cijelog iznosa potraživanja jednostranom odlukom vjerovnika, odnosno da se diskont ili rabat mogu pojaviti i na strani pasive, ali isključivo vezano uz potraživanja na osnovi robe i usluga.

11. Završno stanje

Stanje, kao i svi ostali iznosi, navodi se u valuti otplate odnosno valuti uz koju je instrument indeksiran, a koja je za svaki identifikator definirana u tablici T2.

Stanje se prati prema nominalnom iznosu dužničke obveze i izračunava na završni datum izvještajnog razdoblja. Završni datum je posljednji dan izvještajnog mjeseca, primjerice 31. ožujka ili 28. veljače.

- **Vrsta iznosa: glavnica**

Iznos stanja za vrstu iznosa glavnica izračunava se kao iznos iskorištene glavnice po dužničkom instrumentu umanjen za iznos zakašnjele ili otplaćene glavnice. Završno stanje glavnice (ZSG), dakle, jest iznos nedospjele glavnice i izračunava se tako da se na završno stanje prethodnog izvještajnog mjeseca (ZSG_{t-1}) pribroje transakcije korištenja tekućeg mjeseca, dok se transakcije otplate oduzimaju.

$$ZSG_t = ZSG_{t-1} + \text{Korištenje}_t - \text{Otplata}_t$$

Pritom Otplata_t obuhvaća sve oblike umanjenja obveze na osnovi glavnice, tj. obilježja "Otplata", "Debt/equity swap", "Oprost" i "Otpis tijekom izvještajnog mjeseca".

Na osnovi ove formule provodi se kontrola dostavljenih podataka.

- **Vrsta iznosa: kamate**

Iznos stanja za ovo obilježje označuje stanje obračunatih nedospjelih kamata (vremenska razgraničenja kamata) na završni izvještajni datum.

U skladu s metodološkim standardima u statistici inozemnog duga smatra se da kamate kontinuirano dopijevaju i povećavaju vrijednost instrumenta u podlozi sve do trenutka njihova plaćanja.

Kako bi ovo bilo moguće, potrebno je zasebno pratiti stanje kamata (obračunatih nedospjelih kamata) odnosno kumuliranje obveze po kamatama (korištenje kamata) i smanjenje obveze po kamatama (obilježja otplate kamata).

- **Vrsta iznosa: kašnjenje glavnice**

Iznos stanja kašnjenja glavnice jest iznos dospjele neplaćene glavnice po određenom dužničkom instrumentu na završni dan izvještajnog mjeseca. I za glavicu i za kašnjenje glavnice završno stanje izvještajnog mjeseca mora proizlaziti iz dostavljenih podataka u prethodnim razdobljima.

$$SKG_t = SKG_{t-1} + \text{Korištenje}_t - \text{Otplate}_t$$

- **Vrsta iznosa: kašnjenje kamata**

Iznos stanja kašnjenja kamata jest stanje dospjelih neplaćenih kamata po određenom dužničkom instrumentu na završni dan izvještajnog mjeseca.

- **Vrsta iznosa: ugovorena neiskorištena glavnica**

Iznos stanja ugovorene neiskorištene glavnice za određeni dužnički instrument jest stanje glavnice koja dužniku stoji na raspolaganju za korištenje na završni dan izvještajnog mjeseca. Stanje ugovorene neiskorištene glavnice označuje razliku ugovorenog iznosa instrumenta i kumulativa korištene glavnice do kraja izvještajnog razdoblja za koje se izvješće dostavlja.

Ako je dužnički instrument u cijelosti neiskorišten i dužnik po njemu odustaje od njegova korištenja, instrument je potrebno "stornirati" iz baze podataka. Odustajanje od korištenja kredita obveznik će prikazati dostavljanjem sloga izvještajne Tablice 3., u kojem će se stanje ugovorene neiskorištene glavnice u izvještajnom mjesecu u kojem je donesena odluka o odustajanju od korištenja svesti na 0. Na taj će način kredit postati podoban za zatvaranje u bazi podataka Hrvatske narodne banke jer mu je stanje glavnice, kašnjenja glavnice i ugovorene neiskorištene glavnice jednako 0.

12. Indeks tržišne vrijednosti

Indeks tržišne vrijednosti podatak je koji se rabi za procjenu tržišne vrijednosti duga / za instrumente koji kotiraju na uređenim tržištima novca i kapitala.

Podatak se unosi kao pozitivan broj s četiri decimalna mjesta.

Iznos indeksa manji od 1 pokazuje da je tržišna vrijednost instrumenta manja od nominalne, dok indeks veći od 1 označuje instrument koji na tržištu vrijedi više od nominalnog iznosa.

Ovo se obilježje popunjava samo za vrstu iznosa glavnica. Ovo se obilježje obvezno popunjava samo za vrijednosne papire izdane na inozemnim tržištima.

Primjeri popunjavanja Tablice T3

Izgled sloga u ovoj tablici bio bi kako slijedi:

Oznaka tablice	Razdoblje izvješća	Identifikator	Vrsta sloga	Vrsta iznosa	Korištenje	Otplata
T3	202203	P00055	01	01	100000,00	
T3	202203	P00055	01	02		1000,00
T3	202203	P00055	01	06		150,00

Pretvaranje duga u vl. ulog	Oprost duga	Otpis, diskont, rabat	Završno stanje	Indeks tržišne vrijednosti
			1000000,00	
			32,26	

Slog prikazuje korištenje glavnice u iznosu od 100.000,00 za instrument P00055, koje se odnosi na izvještajno razdoblje za ožujak 2022. godine. U istom su razdoblju za isti instrument plaćene kamate u iznosu od 10.000,00 te troškovi u iznosu od 150. Navedene transakcije rezultirale su završnim stanjem instrumenta za glavicu u iznosu od 1.000.000,00 i kamate (stanje obračunatih nedospjelih kamata od 32,26). Budući da iznosi za preostale vrste iznosa (kašnjenje glavnice i kamata te zatezne kamate) ne postoje, ta se obilježja ne popunjavaju.

9.4. Tablica 4. Planovi otplate

Ako je u Tablici 2. u obilježju "Način izračuna plana" odabran modalitet 01 – dostava plana, obveznik izvješćivanja obavezan je svaki mjesec dostavljati Tablicu 4., koja sadržava plan otplate koji odgovara stanju (nedospjele) glavnice i pripadajućih kamata za svaki dužnički instrument za koji je odabran ovaj model dostave podataka o planovima.

Dostava plana otplate podrazumijeva prikaz dinamike dospijevanja glavnice i kamata za cijelo razdoblje trajanja dužničkog instrumenta.

Sve vrijednosti koje se odnose na novčane iznose iskazuju se u valuti koja je u Tablici 2. naznačena kao valuta otplate ili indeksacije.

Plan otplate prvi se put dostavlja pri prvom korištenju dužničkog instrumenta, dakle pri formiranju stanja glavnice.

Ako je za instrument odabran neki od preostalih modaliteta obilježja "Način izračuna plana" iz T2, obveznik ne dostavlja T4, ali je obavezan u T2 prijaviti promjenu bilo kojeg od elemenata bitnih za izračun plana, npr. vrste kamatne stope, prolongiranje ugovorenog roka otplate i sl.

Izvještajni slog Tablice 4. čine sljedeća obilježja:

1. Oznaka tablice

Ovo se obilježje popunjava oznakom tablice koja se dostavlja – T4.

2. Identifikator

Identifikator je obilježje koje jednoznačno određuje svaki instrument za obveznika izvješćivanja i generira se po pravilima zadanim u Tablici 2. Instrumenti.

U ovom se polju označuje instrument za koji se dostavljaju podaci o stanjima i transakcijama. Oznaka identifikatora ključ je na osnovi kojega se podaci iz tablice planova otplate povezuju s tablicom instrumenata i tablicom stanja i transakcija.

Formalnom kontrolom provjeravat će se je li svaki od identifikatora iz ove tablice sadržan u tablici instrumenata.

3. Razdoblje dospijeća

U ovom se obilježju dostavlja oznaka razdoblja u kojemu dospijeva iznos glavnice ili kamata. Razdoblje se označuje oznakom godine i mjeseca u formatu GGGGMM, npr. 202203.

4. Vrsta plana

Predstavlja vrstu obveze po pojedinom (ili agregiranom) dužničkom instrumentu za koju se dostavljaju podaci o planu otplate, a unosi se kao dvoznamenkasta numerička oznaka:

01 glavnica

02 kamate.

5. Iznos

U ovo se polje unosi iznos dospijeća glavnice ili kamata u određenom razdoblju. Iznos se unosi u zadanom formatu s decimalnim zarezom i dva decimalna mjesta.

Primjeri popunjavanja Tablice T4

Izveštajni slogovi Tablice 4. izgledali bi kako slijedi:

Oznaka tablice	Identifikator	Vrsta plana	Razdoblje dospijeća	Iznos
T4	P00055	01	202303	10000,00
T4	P00055	01	202306	10000,00
T4	P00055	01	202309	10000,00
T4	P00055	01	202312	10000,00
T4	P00055	01	202403	10000,00
T4	P00055	01	202406	10000,00
T4	P00055	01	202409	10000,00
T4	P00055	01	202412	10000,00
T4	P00055	02	202303	1500,00

T4	P00055	02	202306	1312,50
T4	P00055	02	202309	1125,00
T4	P00055	02	202312	937,50
T4	P00055	02	202403	750,00
T4	P00055	02	202406	562,50

Slogovi, dakle, prikazuju plan otplate glavnice i kamata za dužnički instrument s identifikatorom P00055. Plan se dostavlja jer je dužnički instrument revolving kreditna linija.

U **Prilogu 3.** ove Upute prikazani su algoritmi kojima će se Hrvatska narodna banka koristiti pri izračunu plana otplate glavnice i kamata za instrumente za koje je obveznik izvješćivanja odabrao jedan od ponuđenih modaliteta izračuna plana.

9.5. Tablica 5. Nerezidenti

Tablica 5. rabi se za dostavljanje podataka o nerezidentu – protustranci pri ugovaranju dužničko-vjerovničkog odnosa. Uz osnovne podatke o državi, sektoru, ulagačkoj povezanosti s nerezidentom i državi konačnoga kontrolnog vlasnika (za ulagački/vlasnički povezane nerezidente), ako je nerezident monetarna financijska institucija s područja EU-a, ova tablica mora sadržavati i dodatnu identifikaciju nerezidenta šifrom nerezidenta.

Osim navedenog ova tablica omogućuje utvrđivanje udjela s kojim nerezidentne monetarne financijske institucije sudjeluju u odobravanju sindiciranih kredita putem obilježja "Udio u kreditu".

Popunjavanje ove tablice obvezno je za svaki dužnički instrument pri njegovoj prvoj prijavi kao i pri izmjeni podataka o nerezidentu.

Izveštajni slog Tablice 5. čine sljedeća obilježja:

1. Oznaka tablice

Ovo se obilježje popunjava oznakom tablice koja se dostavlja – T5.

2. Vrsta sloga

Ovo obilježje popunjava se za svaki slog.

U ovo obilježje unosi se modalitet kojim se definira vrsta sloga koji se dostavlja:

01 redovan

02 storno.

3. Identifikator

Identifikator je obilježje kojim se jednoznačno određuje svaki instrument za obveznika izvješćivanja i generira se po pravilima zadanim u Tablici 2. Instrumenti.

U ovom se polju označuje instrument za koji se dostavljaju podaci o nerezidentima. Oznaka identifikatora ključ je na osnovi kojega se podaci iz Tablice 5. povezuju s tablicom instrumenata, tablicom stanja i transakcija i tablicom planova otplate.

Formalnom kontrolom provjeravat će se je li svaki od identifikatora iz ove tablice sadržan u tablici instrumenata.

4. Razdoblje

Ovim se obilježjem definira razdoblje od kojeg se primjenjuju podaci za određenoga kreditora. Podatak se unosi u formatu GGGGMM.

Ako se, primjerice, naknadno promijeni struktura kreditora, dostavlja se novi slog, koji sadržava novi podatak o kreditoru i razdoblju od kojega se podatak primjenjuje. Tako će, primjerice, u slučaju da neki kreditor poveća ili smanji svoj udio u kreditu, novi slog sadržavati podatak o razdoblju od kojeg se primjenjuje novi iznos s kojim kreditor sudjeluje u odobrenom kreditu. Istodobno s povećanjem udjela jednoga kreditora mora se prijaviti odgovarajuća promjena odnosno smanjenje udjela drugoga kreditora kako bi suma udjela uvijek bila 100(%).

Ako kreditor prestaje biti sudionik sindiciranoga kredita, dostavlja se slog u kojemu će od razdoblja npr. 200709 iznos udjela ovoga kreditora iznositi 0,00.

5. Država/MF nerezidenta–šifra

Popunjava se automatski odabirom zemlje za obilježje Država nerezidenta / Međunarodna institucija.

6. Sektor nerezidenta–šifra

Popunjava se automatski odabirom sektora za obilježje Sektor nerezidenta.

7. Šifra nerezidenta

Ovo se obilježje za banke, novčane fondove i središnje banke s područja Europske unije popunjava u skladu s "Popisom monetarnih financijskih institucija i ostalih institucija za zemlje EU-a", koji objavljuje Europska središnja banka.

Također, popunjava se i šifra međunarodne institucije u skladu s popisom međunarodnih institucija i njihovih oznaka koje objavljuje Eurostat.

Popisi su raspoloživi na internetskim stranicama Hrvatske narodne banke u dokumentu "Odnosi s inozemstvom – prilozi i popisi".

8. Ulagački odnos–šifra

Popunjava se automatski odabirom vrste ulagačkog odnosa za obilježje Ulagački odnos.

9. Udio nerezidenta

U ovo se obilježje unosi udio s kojim nerezident sudjeluje u dužničkom instrumentu. Ovo polje ima definiranu vrijednost 100,00000% za sve instrumete osim ako je kao vrsta instrumenta označen sindicirani kredit zaduženja. U tom slučaju unosi se udio kojim svaki od kreditora sudjeluje u zaključenom sindiciranom kreditu. Udio se unosi kao postotni iznos s pet decimalnih mjesta.

U slučaju sindiciranih kredita potrebno je u T5 Nerezidenti specificirati udio u sindikatu za svaku monetarnu financijsku instituciju (banku) sudionicu sindikata. Na osnovi podataka o udjelima pojedinih monetarnih financijskih institucija podaci stanja, transakcija i planova otplate glavnice i kamata distribuirat će se po geografskim regijama za izvještajne potrebe.

Ako je kao vrsta instrumenta označen sindicirani kredit u smjeru zaduženja (identifikator instrumenta započinje s P), obveznik izvješćivanja kao iznos kredita u Tablici 2. navodi ukupno ugovoreni iznos, dok se u Tablici 5. dostavlja podatak o udjelu svake od sudionica sindikata u svoti kredita. Ako se kao **sudionici sindiciranoga** kredita zaduženja pojavljuju i **rezidentne** monetarne financijske institucije, njihove je udjele također potrebno identificirati u ovoj tablici na način da se kao država kreditor upisuje dvoslovna oznaka za Hrvatsku HR te da se kao šifra kreditora upisuje HR i matični broj rezidentne monetarne financijske institucije (HR01234567). U slučaju domaće sudionice sindiciranoga kredita, obilježje ulagački odnos popunjava se odabirom modaliteta 05 – ne postoji ulagački odnos, a obilježje sektor popunjava se odabirom modaliteta 99 Resident.

10. Država konačnoga kontrolnog vlasnika–šifra

Popunjava se automatski odabirom zemlje za obilježje Država konačnoga kontrolnog vlasnika.

11. Država nerezidenta / Međunarodna institucija

Sastavljanje statistike inozemnog duga i platne bilance zahtijeva geografsku identifikaciju nerezidenata prema državama odnosno identifikaciju određenih međunarodnih institucija u skladu s posebnim popisom.

Ovo obilježje popunjava se odabirom iz izbornika prema abecednom popisu država i međunarodnih institucija.

Abecedni popis država i međunarodnih institucija i njihovih oznaka vodi se u elektroničkom obliku i objavljuje na internetskim stranicama Hrvatske narodne banke u dokumentu "Odnosi s inozemstvom – prilozi i popisi".

Popis država i zemalja sastavljen je na temelju normi HRN EN ISO 3166-1:2020, a mijenja se na temelju izmjena i dopuna koje objavljuje Međunarodna organizacija za normizaciju (ISO).

12. Sektor nerezidenta

Sastavljanje statistike inozemnog duga i platne bilance zahtijeva sektorsku identifikaciju protustranaka sa sjedištem izvan Republike Hrvatske u skladu sa standardima sektorizacije propisanim Sustavom nacionalnih računa SNA 2008 i Europskim sustavom nacionalnih i regionalnih računa ESA 2010, kao i priručnicima za sastavljanje platne bilance i statistike inozemnog duga.

Ovo obilježje popunjava se odabirom iz izbornika prema popisu koji označuje sektor nerezidenta u skladu s definicijama sektora iz ESA 2010:

01 Nefinancijska društva

02 Središnja banka (ovaj modalitet zahtijeva i popunjavanje šifre nerezidenta za središnje banke koje su u Europskoj uniji)

03 Društva koja primaju depozite osim središnje banke (ovaj modalitet zahtijeva i popunjavanje šifre nerezidenta za monetarne financijske institucije koje su u Europskoj uniji prema posebnom popisu koji objavljuje ESB, raspoloživom na web-stranici HNB-a u dokumentu "Odnosi s inozemstvom – prilozi i popisi").

23 Novčani fondovi (ovaj modalitet zahtijeva i popunjavanje šifre nerezidenta za monetarne financijske institucije koje su u Europskoj uniji prema posebnom popisu koji objavljuje ESB, a raspoloživom na web-stranici HNB-a u dokumentu "Odnosi s inozemstvom – prilozi i popisi".)

04 Ostali financijski posrednici, osim društava za osiguranje i mirovinskih fondova

24 Nenovčani investicijski fondovi

05 Financijske pomoćne institucije

06 Osiguravajuća društva

16 Mirovinski fondovi

07 Središnja država

08 Savezna država

09 Lokalna država

10 Fondovi socijalne sigurnosti

11 Kućanstva

12 Nefitne institucije koje služe stanovništvu

13 Međunarodne institucije (Ovaj modalitet zahtijeva i popunjavanje šifre nerezidenta za međunarodnu instituciju prema posebnom popisu međunarodnih institucija iz popisa međunarodnih institucija i njihovih oznaka koje objavljuje Eurostat. Popis je također raspoloživ na internetskim stranicama Hrvatske narodne banke u dokumentu "Odnosi s inozemstvom – prilozi i popisi".)

99 Rezident (samo u slučaju rezidentnih sudionika međunarodnoga sindiciranoga kredita).

Izbor modaliteta obilježja, odnosno sektora nerezidenta obavlja se svrstavanjem pojedinog nerezidenta u skladu s definicijama sektora nerezidenata iz **Priloga 1.** ove Upute. Ako se kao sudionik sindiciranoga kredita pojavi rezidentna monetarna financijska institucija, u ovo se obilježje unosi modalitet 99 Rezident.

13. Ulagački odnos

Ovim obilježjem identificira se eventualna ulagačka povezanost izvještajne institucije rezidenta i protustranke.

Detaljnije pojašnjenje pojmova izravni i posredni ulagač koji determiniraju vrstu ulagačke povezanosti rezidenta i nerezidenta dano je u uvodnom dijelu teksta ove Upute.

Ovo obilježje popunjava se odabirom jednog od ponuđenih modaliteta iz izbornika:

01 rezident je izravni ulagač u nerezidenta (ima udio u temeljnom kapitalu nerezidenta od 10% ili više)

02 nerezident je izravni ulagač u rezidenta (ima udio u temeljnom kapitalu rezidenta od 10% ili više)

03 rezident je posredni ulagač u nerezidenta

04 nerezident je posredni ulagač u rezidenta

05 ne postoji ulagačka povezanost

06 rezident i nerezident horizontalno su povezana društva.

Ako se kao sudionik sindikata kreditora pojavi rezidentna monetarna financijska institucija, u ovo se polje obvezno odabire modalitet *ne postoji ulagačka povezanost*.

14. Država konačnoga kontrolnoga vlasnika

Ovo obilježje popunjava se za sve ulagački/vlasnički povezane nerezidente (odabrani modalitet za obilježje *Ulagački odnos* = 01, 02, 03, 04 ili 06), a ne popunjava se za ulagački/vlasnički nepovezane nerezidente (odabrani modalitet za obilježje *Ulagački odnos* = 05).

Iz izbornika je potrebno odabrati državu u kojoj se nalazi konačni kontrolni vlasnik (rezidenta i nerezidenta). Ako je nerezident koji je protustranka za određeni identifikator ujedno i konačni kontrolni vlasnik rezidenta, odabire se ista država kao i za obilježje *Država nerezidenta*.

Konačni kontrolni vlasnik definira se kao subjekt koji naposljetku kontrolira poduzeće. On se identificira tako da se ide uzlazno kroz lanac vlasništva poduzeća, prateći kontrolne veze, sve dok se ne ustanovi pravna ili fizička osoba koju ne kontrolira nijedan drugi subjekt (nitko nema vlasništvo više od 50% glasačkih prava).

Primjeri popunjavanja Tablice T5

Primjer sloga Tablice 5. u nastavku prikazuje strukturu kreditora za dužnički instrument P00055. Strukturu čine tri monetarne financijske institucije iz inozemstva i jedna koja je rezident RH. Podaci za sve kreditore sudionike sindikata primjenjuju se počevši od siječnja 2022. godine.

Oznaka tablice	Identifikator	Razdoblje	Država /MF nerezidenta - šifra	Sektor nerezidenta - šifra	Šifra nerezidenta
T5	P00055	202201	BE	03	BEABERBE21
T5	P00055	202201	FR	03	FR40298457
T5	P00055	202201	BE	03	BE1991003822
T5	P00055	202201	HR	99	HR01234567

Ulagački odnos - šifra	Udio nerezidenta	Država konačnoga kontrolnog vlasnika - šifra
05	25,00000%	
05	30,00000%	
05	30,00000%	
05	15,00000%	

Drugi primjer sloga Tablice 5. u nastavku prikazuje za dužnički instrument P00056 vlasnički horizontalno povezanoga kreditora iz Belgije, pri čemu je konačni kontrolni vlasnik iz Austrije.

Oznaka tablice	Identifikator	Razdoblje	Država /MF nerezidenta - šifra	Sektor nerezidenta - šifra	Šifra nerezidenta
T5	P00056	202201	BE	01	

Ulagački odnos - šifra	Udio nerezidenta	Država konačnoga kontrolnog vlasnika - šifra
06	100,00000%	AT

9.6. Tablica 6. Dužnički vrijednosni papiri

Tablica 6. popunjava se samo za identifikatore koji se odnose na izdane dužničke vrijednosne papire u inozemstvu, a rabi se za dostavljanje dodatnih podataka o dužničkom vrijednosnom papiru koji nisu sadržani u Tablici 2.

Popunjavanje ove tablice obvezno je za svaki dužnički vrijednosni papir (u nastavku teksta: DVP) pri njegovoj prvoj prijavi kao i pri izmjeni nekog od podataka.

Izveštajni slog Tablice 6. čine sljedeća obilježja:

1. Oznaka tablice

Ovo se obilježje popunjava oznakom tablice koja se dostavlja – T6.

2. Vrsta sloga

Ovo obilježje popunjava se za svaki slog.

U ovo obilježje unosi se modalitet kojim se definira vrsta sloga koji se dostavlja:

01 redovan

02 storno.

3. Identifikator

Identifikator je obilježje kojim se jednoznačno određuje svaki instrument za obveznika izvješćivanja i generira se po pravilima zadanim u Tablici 2. Instrumenti.

U ovom se polju označuje instrument za koji se dostavljaju podaci o DVP-u. Oznaka identifikatora ključ je na osnovi kojega se podaci iz Tablice 6. povezuju s tablicom instrumenata, tablicom stanja i transakcija i tablicom planova otplate.

Formalnom kontrolom provjeravat će se je li svaki od identifikatora iz ove tablice sadržan u tablici instrumenata.

4. Razdoblje

Ovim se obilježjem definira razdoblje od kojega se primjenjuju podaci za određeni DVP. Podatak se unosi u formatu GGGGMM.

Ako se, primjerice, naknadno promijeni neki od podataka vezan uz konkretni DVP, dostavlja se novi slog, koji sadržava novi podatak o izmijenjenom obilježju i razdoblju od kojega se podatak primjenjuje.

5. CFI oznaka (kod)

U ovo se obilježje upisuje CFI oznaka. CFI oznaka je šesteroslovna oznaka određena ISO/CD 10962 standardom koji klasificira vrijednosni papir odnosno financijski instrument. Prvo slovo označuje osnovnu vrstu financijskog instrumenta, drugo slovo označuje pobližu podvrstu financijskog instrumenta, a daljnja slova predstavljaju razna druga obilježja financijskog instrumenta. CFI oznaku na emisijskom tržištu dodjeljuje ovlaštena nacionalna agencija za dodjelu oznaka vrijednosnih papira.

6. Cijena izdanja

U ovo se obilježje upisuje cijena vrijednosnog papira kod izdanja. Upisuje se kao postotak s četiri decimalna mjesta, ali bez oznake postotka; odnosno npr. za izdanje uz diskont od 0,081% upisuje se 99,9190 ili za izdanje uz premiju od 0,0545% upisuje se 100,0545. Ako nema ni diskonta ni premije, upisuje se 100,0000.

7. Država depozitorija

U ovo se obilježje upisuje dvoslovna oznaka države u kojoj je depozitorij u kojemu se vodi dužnički vrijednosni papir prema abecednom popisu država i zemalja i njihovih oznaka. Abecedni popis država i zemalja i njihovih oznaka vodi se u elektroničkom obliku i objavljuje na internetskim stranicama Hrvatske narodne banke. Obilježje se popunjava unosom dvoslovne oznake države ili međunarodne financijske institucije sa spomenutih popisa. Iznimno, za Kosovo se unosi oznaka XK.

Popis je također raspoloživ na internetskim stranicama Hrvatske narodne banke u dokumentu "Odnosi s inozemstvom – prilozi i popisi".

8. Ugrađena izvedenica (derivat)

U ovo se obilježje upisuje modalitet obilježja koji označuje postojanje ili nepostojanje ugrađenog derivata, odnosno izvedenice. Ugrađeni derivat neodvojiva je komponenta financijskog instrumenta, u skladu s MRS-om 39 – Financijski instrumenti: priznavanje i mjerenje.

Napomena: Izvedenica povezana s DVP-om koja se ugovorno može odvojiti od same vrijednosnice ili ima različitu ugovornu stranu nego ta vrijednosnica nije ugrađeni derivat, nego zaseban financijski instrument koji se u ovoj tablici prikazuje kao vezana izvedenica.

Mogući su modaliteti ovog obilježja:

01 DVP ima ugrađenu izvedenicu

02 DVP nema ugrađenu izvedenicu.

9. Odnosna varijabla ugrađenog derivata

U ovo se obilježje upisuje odnosna (engl. *underlying*) varijabla ugrađene izvedenice. To je varijabla na osnovi čije se promjene vrijednosti mijenja vrijednost izvedenice ili financijskog instrumenta s ugrađenim derivatom. Ovim se obilježjem označavaju različite vrste izvedenih financijskih instrumenata.

Moguća obilježja i njihova značenja:

01 – kamatna stopa

02 – tečaj

03 – tečaj i kamatna stopa. Ovaj modalitet vrijednosti obilježja upisuje se kod valutno-kamatnih ugovora o razmjeni (engl. *cross-currency interest rate swaps*).

04 – cijena vlasničkih vrijednosnih papira

05 – kredit

06 – roba

07 – indeks. Ovaj modalitet obuhvaća burzovne indekse ili fiksne košarice vlasničkih ili dužničkih instrumenata.

08 – kratkoročni dužnički vrijednosni papir (instrument novčanog tržišta). Ovaj modalitet odabire se samo za transakcije *short selling*.

09 – dugoročni dužnički vrijednosni papir. Ovaj modalitet odabire se samo za transakcije *short selling*.

10 – vlasnički vrijednosni papir. Ovaj modalitet odabire se samo za transakcije *short selling*.

99 – ostale odnosne varijable ili kombinacije varijabla.

10. Vezana izvedenica (derivat)

Upisuje se, odnosno odabire se modalitet obilježja koji označuje postojanje ili nepostojanje povezanog derivata, odnosno izvedenice. Povezana izvedenica je izvedenica povezana s DVP-om, ali koja se ugovorno može odvojiti od same vrijednosnice ili ima različitu ugovornu stranu nego ta vrijednosnica.

Mogući su modaliteti:

- 01 – DVP ima vezanu izvedenicu
- 02 – DVP nema vezanu izvedenicu.

11. Odnosna varijabla vezanog derivata

U ovo se obilježje upisuje odnosna (engl. *underlying*) varijabla povezane izvedenice. To je varijabla na osnovi čije se promjene vrijednosti mijenja vrijednost izvedenice ili financijskog instrumenta s povezanim derivatom. Ovim se obilježjem označavaju različite vrste izvedenih financijskih instrumenata.

Moguća obilježja i njihova značenja:

- 01 – kamatna stopa
- 02 – tečaj
- 03 – tečaj i kamatna stopa. Ovaj modalitet vrijednosti obilježja upisuje se kod valutno-kamatnih ugovora o razmjeni (engl. *cross-currency interest rate swaps*).
- 04 – cijena vlasničkih vrijednosnih papira
- 05 – kredit
- 06 – roba
- 07 – indeks. Ovaj modalitet obuhvaća burzovne indekse ili fiksne košarice vlasničkih ili dužničkih instrumenata.
- 08 – kratkoročni dužnički vrijednosni papir (instrument novčanog tržišta). Ovaj modalitet odabire se samo za transakcije *short selling*.
- 09 – dugoročni dužnički vrijednosni papir. Ovaj modalitet odabire se samo za transakcije *short selling*.
- 10 – vlasnički vrijednosni papir. Ovaj modalitet odabire se samo za transakcije *short selling*.
- 99 – ostale odnosne varijable ili kombinacije varijabla.

10. Prilozi

Prilog 1. Definicije sektora nerezidenata

Definicije sektora nerezidenata zasnivaju se na Europskom sustavu nacionalnih i regionalnih računa ESA 2010., kao i na s njima usklađenim definicijama propisanim u Odluci o statističkoj klasifikaciji institucionalnih sektora 2010. – SKIS 2010., koju je donio Hrvatski zavod za statistiku (u nastavku teksta: SKIS 2010.)

01 Nefinancijska društva

Sektor nefinancijskih društava sastoji se od institucionalnih jedinica koje su neovisni pravni subjekti i tržišni proizvođači te čija je glavna aktivnost proizvodnja dobara i nefinancijskih usluga. Sektor nefinancijskih društava također uključuje i nefinancijska kvazidruštva (prema SKIS 2010 sve jedinice uključene u sektor 11).

02 Središnja banka

Podsektor središnja banka sastoji se od svih financijskih društava i kvazidruštava čija je glavna funkcija emisija primarnog novca, održavanje unutarnje i vanjske valutne vrijednosti i držanje svih dijelova međunarodnih državnih rezervi (prema SKIS 2010 jedinice uključene u podsektor 121).

03 Društva koja primaju depozite osim središnje banke

Podsektor društava koja primaju depozite osim središnje banke obuhvaća sva financijska društva i kvazidruštva, osim onih razvrstanih u podsektore središnje banke i novčanih fondova, koji ponajprije obavljaju financijsko posredovanje i čije se poslovanje sastoji od primanja depozita i/ili sličnih nadomjestaka za depozite od institucionalnih jedinica, dakle ne samo od monetarnih financijskih institucija, te odobravanja zajmova i/ili ulaganja u vrijednosnice za vlastiti račun. (prema SKIS 2010 jedinice uključene u podsektor 122).

23 Novčani fondovi

Podsektor novčanih fondova sastoji se od svih financijskih društava i kvazidruštava, osim onih razvrstanih u podsektore središnje banke i kreditnih ustanova, koji ponajprije obavljaju financijsko posredovanje. Njihovo poslovanje sastoji se od izdavanja udjela ili jedinica u investicijskim fondovima kao sličnih nadomjestaka za depozite od institucionalnih jedinica te, za vlastiti račun, ulaganje uglavnom u udjele/jedinice novčanih fondova, kratkoročne dužničke instrumente i/ili depozite (prema SKIS 2010 jedinice uključene u podsektor 123).

04 Ostali financijski posrednici, osim društava za osiguranje i mirovinskih fondova

Podsektor ostalih financijskih posrednika osim osiguravajućih društava i mirovinskih fondova sastoji se od svih financijskih društava i kvazidruštava koji ponajprije obavljaju financijsko posredovanje preuzimanjem obveza u oblicima koji nisu gotovina, depoziti ili udjeli u

investicijskim fondovima ili u vezi sa sustavima osiguranja, mirovinskog osiguranja i standardiziranih jamstava od institucionalnih jedinica (prema SKIS 2010 jedinice uključene u podsektor 125).

24 Nenovčani investicijski fondovi

Podsektor nenovčanih investicijskih fondova sastoji se od svih oblika kolektivnog ulaganja, osim onih razvrstanih u podsektor novčanih fondova, a koji ponajprije obavljaju financijsko posredovanje. Njihovo poslovanje sastoji se od izdavanja udjela ili jedinica u investicijskim fondovima koji nisu slični nadomjesci za depozite i, za vlastiti račun, ulaganja ponajprije u financijsku aktivu osim kratkoročne financijske aktive i nefinancijske aktive (obično nekretnine) (prema SKIS 2010 jedinice uključene u podsektor 124).

05 Financijske pomoćne institucije

Ova grupa sektora nerezidenata obuhvaća dva podsektora: pomoćne financijske institucije i društva koja se bave prijenosom financijskih sredstava.

Podsektor pomoćnih financijskih institucija sastoji se od svih financijskih društava i kvazidruštava koja ponajprije obavljaju djelatnosti usko povezane s financijskim posredovanjem, ali koja sama po sebi nisu financijski posrednici (prema SKIS 2010 jedinice uključene u podsektor 126).

Podsektor društava koja se bave prijenosom financijskih sredstava i zajmodavaca sastoji se od svih financijskih društava i kvazidruštava koji se ne bave ni financijskim posredovanjem ni pružanjem pomoćnih financijskih usluga te čija većina aktive ili pasive nije predmet transakcija na otvorenim tržištima (prema SKIS 2010 jedinice uključene u podsektor 127).

06 Osiguravajuća društva

Podsektor osiguravajućih društava sastoji se od svih financijskih društava i kvazidruštava koji se ponajprije bave financijskim posredovanjem kao posljedicom udruživanja rizika uglavnom u obliku izravnog osiguranja ili reosiguranja (prema SKIS 2010 jedinice uključene u podsektor 128).

16 Mirovinski fondovi

Podsektor mirovinskih fondova sastoji se od svih financijskih društava i kvazidruštava koja ponajprije obavljaju poslove financijskog posredovanja kao rezultat udruživanja socijalnih rizika i potreba osiguranika (socijalno osiguranje). Mirovinski fondovi kao oblici socijalnog osiguranja osiguravaju dohodak u mirovini te često mirovine nakon smrti i invalidnosti (prema SKIS 2010 jedinice uključene u podsektor 129).

07 Središnja država

Ovaj podsektor uključuje sve državne upravne odjele i ostale središnje agencije čija se nadležnost obično prostire na cijelo ekonomsko područje, osim upravljanja fondovima socijalne sigurnosti (prema SKIS 2010 jedinice uključene u podsektor 1311).

08 Savezna država

Ovaj se podsektor sastoji od onih vrsta jedinica javne uprave koje predstavljaju zasebne institucionalne jedinice i izvršavaju određene upravne funkcije na nižoj razini od središnje države, a višoj od upravnih institucionalnih jedinica na lokalnoj razini, osim upravljanja fondovima socijalne sigurnosti (prema SKIS 2010 jedinice uključene u podsektor 1312).

09 Lokalna država

Ovaj podsektor uključuje one vrste jedinica javne uprave čija se nadležnost ograničuje samo na lokalni dio ekonomskog područja, osim lokalnih agencija fondova socijalne sigurnosti (prema SKIS 2010 jedinice uključene u podsektor 1313).

10 Fondovi socijalne sigurnosti

Podsektor fondova socijalne sigurnosti uključuje središnje, savezne i lokalne institucionalne jedinice čija se glavna aktivnost sastoji od pružanja socijalnih naknada i koje zadovoljavaju sljedeća dva kriterija:

- (a) po zakonu ili po propisima određene su skupine stanovništva obvezne sudjelovati u sustavu ili plaćati doprinose; i
- (b) ukupna država odgovorna je za upravljanje institucijama u smislu određivanja ili odobravanja doprinosa i naknada, neovisno o svojoj ulozi nadzornog tijela ili poslodavca.

Iznos doprinosa koji plaća određena osoba obično nije izravno povezan s rizikom kojemu je ta osoba izložena.

Prema SKIS 2010 obuhvaća jedinice uključene u podsektor 1314.

11 Kućanstva

Sektor kućanstava sastoji se od pojedinaca ili grupa pojedinaca kao potrošača i poduzetnika koji proizvode tržišna dobra i nefinancijske i financijske usluge (tržišni proizvođači) pod uvjetom da dobra i usluge ne proizvode zasebni subjekti koji se tretiraju kao kvazidruštva. Ovaj sektor uključuje i pojedince ili grupe pojedinaca u ulozi proizvođača dobara i nefinancijskih usluga za isključivo vlastitu finalnu uporabu (prema SKIS 2010 jedinice uključene u sektor 14).

12 Neprofitne ustanove koje služe kućanstvima

Sektor neprofitne ustanove koje služe kućanstvima sastoji se od neprofitnih ustanova koje su zasebni pravni subjekti, koje služe kućanstvima i koje su privatni netržišni proizvođači. Njihovi su glavni izvori dobrovoljni prilozima kućanstava u gotovini ili u naturi u njihovoj ulozi potrošača, uplate sredstava ukupne države i vlasnički dohodci (prema SKIS 2010 jedinice uključene u sektor 15).

13 Međunarodne institucije

Međunarodne institucije koje su osnovane od strane više država ili drugih međunarodnih institucija te su subjekt međunarodnoga prava. Popis tih institucija raspoloživ je na internetskoj stranici Hrvatske narodne banke, u dokumentu Odnosi s inozemstvom – prilozi i popisi.

Prilog 2. Definicije instrumenata

01 Oročeni depozit

Oročeni depoziti u smislu ove Upute odnose se na novčana sredstva izvještajne institucije kod drugih monetarnih financijskih institucija, čije se upotrebe deponent / izvještajna institucija odriče na određeno ugovoreno vrijeme. Sredstva oročenih depozita ne mogu se rabiti za plaćanja. Oročenim depozitom smatra se i ugovor o depozitu na neodređeno vrijeme uz otkazni rok.

02 Kredit

Kredit označuje kreiranje financijske aktive na temelju ugovora sklopljenog između kreditora i dužnika kojim kreditor dužniku odobrava sredstva. Ovisno o namjeni korištenja odobrenih sredstava kredit može biti potrošački, stambeni, hipotekarni, kredit za refinanciranje i dr. U ovu kategoriju uključuju se i "hibridni i podređeni instrumenti" ili "ugovori o kapitalu", tj. krediti odobreni od pravne osobe povezane na temelju izravnih ulaganja koji imaju određena obilježja kapitala i knjigovodstveno čine kategoriju rezervi, međutim suštinski jesu ugovor o kreditu s obvezom povrata glavnice i/ili kamata.

03 Revolving kreditna linija

Revolving kredit jest sporazum po kojemu davatelj kredita stavlja određeni iznos novčanih sredstava na raspolaganje klijentu s tim da se njima korisnik kredita može koristiti u svakom trenutku u obliku kontinuiranih kratkoročnih kredita. Kredit se odobrava kao revolving iznos. Svako korištenje smanjuje raspoloživa sredstva, a vraćanje kredita obnavlja ih do prvotnoga revolving iznosa.

04 Sindicirani kredit

Sindicirani krediti posebna su vrsta financijskih kredita u čijem odobravanju sudjeluju dva ili više davatelja kredita – sudionika sindikata. Svaki od sudionika sindiciranoga kredita u iznosu kredita sudjeluje sa svojim udjelom. Jedan od sudionika kredita uobičajeno preuzima ulogu agenta iako postoje i slučajevi da agent sindiciranoga kredita nije i sam sudionik sindikata kreditora. Agent je zadužen za koordinaciju međusobnih odnosa između korisnika kredita i svih sudionika u sindikatu.

05 Dugoročni trgovački kredit/avans

Ugovor o kupnji ili prodaji robe ili usluga sklopljen između kupca i prodavatelja robe ili usluga kojim je ugovoreno plaćanje robe ili usluge u roku dužem od jedne godine odnosno plaćanje unaprijed uz ugovoreni rok isporuke duži od jedne godine.

06 Robni kredit

Financiranje kupnje ili prodaje robe ili usluga ugovorene između kupca i prodavatelja od treće strane. Treća strana koja financira ugovorenu kupnju ili prodaju robe ili usluga pritom može biti banka ili bilo koje nefinancijsko trgovačko društvo. Izdvajanje ove vrste kredita kao posebne vrste kreditnih poslova omogućuje praćenje širega koncepta *trade related credits*, tj. kreditnih poslova vezanih izravno ili posredno uz trgovinu robom. U ovu kategoriju kredita ubrajaju se i faktoring i forfajting.

07 Financijski najam (leasing)

Financijski najam (*leasing*) jest ugovor kojim zakonski vlasnik trajnog dobra ("davatelj *leasinga*") daje u najam predmetnu imovinu trećoj strani ("primatelj *leasinga*") na rok koji čini gotovo cijeli, ako ne i cijeli životni ekonomski vijek imovine, u zamjenu za obroke plaćanja koji pokrivaju trošak dobra uvećan za uračunati kamatni trošak. Smatra se da primatelj *leasinga* zapravo prima sve koristi koje proizlaze iz korištenja navedenog dobra i da snosi troškove i rizike povezane s vlasništvom. U izvještajne svrhe financijski se najam smatra kreditom koji davatelj *leasinga* daje primatelju *leasinga* (i primatelju *leasinga* omogućuje kupnju trajnog dobra). Imovina (trajno dobro) koja je dana primatelju *leasinga* ne knjiži se u bilanci davatelja *leasinga*.

08 Vrijednosni papir

Vrijednosni papir jest kratkoročni ili dugoročni dužnički instrument (s izvornim rokom dospijeca do jedne godine ili više) kojim se trguje na tržištu novca ili kapitala. Kupac izdanoga vrijednosnog papira (obveznice, komercijalnog zapisa, certifikata o depozitu i sl.) posuđuje iznos na koji izdani papir glasi njegovu izdavatelju, a izdavatelj vrijednosnog papira jamči da će tijekom utvrđenog razdoblja imatelju tog papira plaćati utvrđeni iznos kamata te o dospijecu isplatiti iznos na koji izdani papir glasi (nominalnu vrijednost).

09 Repo ugovor

Kreditni na osnovi repo poslova protustavka su novčanih sredstava primljenih u zamjenu za vrijednosne papire / zlato koje su izvještajne institucije prodale po određenoj cijeni uz čvrstu obvezu ponovne kupnje istih (ili sličnih) vrijednosnih papira / zlata po fiksnoj cijeni na određeni budući datum. Iznosi koje su primile izvještajne institucije u zamjenu za vrijednosne papire/zlato, a koji su preneseni nekoj trećoj strani ("privremeni stjecatelj") klasificiraju se u okviru "ugovora o ponovnoj kupnji" kada postoji čvrsta obveza, a ne samo mogućnost, izvršenja obratne operacije. To podrazumijeva da izvještajne institucije zadržavaju efektivno (ekonomsko) vlasništvo nad osnovnim vrijednosnim papirima / zlatom tijekom operacije. U tom smislu, prijenos zakonskog

vlasništva nije relevantna stavka za utvrđivanje postupanja s operacijama koje nalikuju repo operacijama.

10 Faktoring i forfajting

Faktoring je specifičan oblik kratkoročnog financiranja na temelju prodaje kratkoročne, obično neosigurane aktive (ponajprije potraživanja od kupaca – bez sredstava osiguranja plaćanja) faktoru. Faktor otkupljuje potraživanja od kupaca i drugih dužnika po određenoj kamatnoj stopi koja je uvećana za manji iznos premije rizika kao i za proviziju za eventualne druge usluge faktora te snosi rizik naplate takvih potraživanja. Ako ugovor o faktoringu uključuje samo financiranje, ali ne i odgovornost faktora za naplatu od dužnika (kupca robe ili usluga), tada se kao protustranka navodi prodavatelj potraživanja. Suprotno tome, ako ugovor o faktoringu osim financiranja uključuje i odgovornost faktora za naplatu tražbine od dužnika (kupca robe ili usluge), onda se kao protustranka navodi kupac robe ili usluge. Forfajting je kupnja potraživanja bez prava regresa prema prodavatelju u slučaju nemogućnosti naplate po dospeljeću. Instrumenti forfajtinga jesu akceptirane i avalirane mjenice što su ih izdali kreditno sposobni kupci uz klauzulu "bez prava regresa". U procesu forfajtinga rokovi dospeljeća potraživanja duži su od godinu dana.

11 Cash pooling

Cash pooling je specifičan financijski proizvod koji omogućuje da se pozitivna i negativna salda na bankovnim računima različitih poslovnih subjekata ujedinejavaju (promatraju kao zbirni saldo) ili objedinjavaju na jedinstvenom krovnom računu. Uobičajeno se na ovaj način prelijevaju dnevni viškovi i manjkovi po računima tvrtki unutar iste grupe. Ako se viškovi/manjkovi prelijevaju od rezidenta nerezidentnim članicama grupe, transakcije je potrebno pratiti kao potraživanje od inozemstva ili dug prema inozemstvu.

Cash pooling u koji je rezident uključen zajedno s nerezidentima izvještajno, u skladu s ovom Odlukom, može se tretirati kao ostali kreditni posao ili depozitni posao, ovisno o vrsti *cash poolinga*.

Ako je riječ o koncentraciji novčanih sredstva na glavni račun *poola* – odnosno o stvarnom/fizičkom *cash pooling*u, npr. "Zero Balance" ili "Target Balance" modelu *cash poolinga* (sa stvarnim transferom sredstava od rezidenta nerezidentu/nerezidentima ili u suprotnom smjeru), izvještajno se takav posao smatra ostalim kreditnim poslom s inozemstvom (zaduženja i/ili odobrenja) i u slučaju izvješćivanja putem INOK-DEP obrasca potrebno ga je specificirati kao instrument 11 – *Cash pooling*.

Zasebno vrstom *cash poolinga* smatra se i tzv. *single legal account pooling* ili objedinjavanje na jedinstveni račun, također poznato i kao grupni račun ili *balance netting* .

Objedinjavanje na jedinstveni račun zasniva se na jednom legalnom bankovnom računu po kojemu se događaju sva plaćanja i naplate. U pravilu, nositelj grupnog računa jest kompanija majka ili posebna riznična jedinica, koja i sama posluje kao trgovačko društvo. Ostali sudionici u ovakvoj vrsti objedinjavanja polažu i povlače novčana sredstava izravno na taj račun, ali korištenjem svoga referentnog broja (podračuna) na kojemu se sve transakcije polaganja odnosno

povlačenja sredstava zrcale. Dakle, sudionici u ovakvom tipu *poola* nemaju svoje stvarne račune (koji bi bili legalni, registrirani računi za obavljanje platnog prometa, ili npr. u Hrvatskoj, bili registrirani u jedinstvenom registru računa), nego određenu vrstu administrativnih podračuna.

Suštinski, ovdje je također riječ o sustavu objedinjavanja sa stvarnim transferom sredstava, pri čemu svi članovi ovakvog sustava (osim nositelja grupnog računa) imaju dug ili potraživanje samo prema nositelju računa, odnosno društvu majci ili "internoj banci", te praktično nemaju odnos s bankom-institucijom u kojoj je račun otvoren, niti s ostalim sudionicima objedinjavanja.

U skladu s prethodno navedenim, izvještajno se takav posao također smatra ostalim kreditnim poslom s inozemstvom (zaduženja i/ili odobrenja) i u slučaju izvješćivanja putem INOK-DEP obrasca potrebno ga je specificirati kao instrument 11 – *Cash pooling*.

Ako je riječ o obračunskom objedinjavanju sredstava između rezidenta i nerezidenata (engl. *notional/virtual cash pooling*) bez stvarnog transfera sredstava, pri čemu rezident u svakom trenutku u potpunosti i neograničeno raspolaže sredstvima na vlastitom računu otvorenom u inozemnoj financijskoj instituciji uključenom u obračunsko objedinjavanje (engl. "*notional*" *cash pooling*), ovakav se tip posla u izvještajnom smislu smatra depozitnim poslom s inozemstvom i u slučaju izvješćivanja putem INOK-DEP obrasca iskazuje se kao instrument 13 – sredstva na transakcijskim računima.

12 Sekuritizacija

Sekuritizaciju (engl. *securitization*) čine nove tehnike financiranja u kojima se klasični oblici potraživanja preobražavaju u nove odnose izdavanjem vrijednosnih papira. Tehnikom sekuritizacije nelikvidna ili "zaleđena" potraživanja (dijelovi aktive) transformiraju se u utržive instrumente financijskog tržišta. U procesu sekuritizacije na osnovi skupa potraživanja jedne institucije ili korporacije emitiraju se udjelni papiri na taj skup potraživanja ili obveznice kojima se kupcima novoemitiranih vrijednosnih papira obećavaju priljevi po otplatama standardnoga sekuritiziranog potraživanja i prinosi (kamate) koji će se na temelju prihoda od standardnog potraživanja tijekom vremena ostvarivati. Ako je u posao sekuritizacije potraživanja uključena i treća osoba (specijalizirana financijska institucija ili trust), ona za svoje usluge zaračunava provizije. Kod sekuritizacije potraživanja jedna se vrsta potraživanja pretvara u obvezu koja će biti ispunjavana u iznosima, dospijećima, dinamici isplata glavnice i prinosa i sa svim drugim karakteristikama koje vrijede za sekuritizirano potraživanje. Emitirane obveze utemeljene su, a njihovo ispunjavanje osigurano dijelom aktive korporacije ili financijskim plasmanima sličnih karakteristika u aktivi financijskih organizacija (engl. *asset-backed securities* – vrijednosni papiri utemeljeni na aktivi). U okviru inozemnog duga potrebno je pratiti slučajeve prijenosa dijela aktive na nerezidentnu specijaliziranu financijsku instituciju osnovanu za provođenje sekuritizacije ili izdavanje vrijednosnog papira na nerezidentnom tržištu od strane rezidenta inicijatora sekuritizacije, odnosno rezidentne specijalizirane financijske institucije osnovane za provođenje sekuritizacije.

13 Sredstva na transakcijskim računima i depoziti po viđenju (a vista)

Transakcijski računi, u smislu ove Upute, jesu svi računi preko kojih se vrši određeno plaćanje ili na koje se primaju uplate. Depoziti po viđenju (*a vista*), u smislu ove Upute, svi su ugovori o depozitu kod kojih nije ugovoren rok oročenja, nego su raspoloživi po viđenju, bez najave i kaznenih uvjeta. U skladu s navedenim, kod ovog se instrumenta izvještava o novčanim sredstvima izvještajne institucije na transakcijskim računima kod nerezidentnih financijskih institucija ili o novčanim sredstvima depozita po viđenju (*a vista*) položenih kod nerezidentnih financijskih institucija. Računi uključeni u obračunski *cash pooling* u inozemstvu (vidjeti pod 11.) također se iskazuju pod ovim obilježjem.

Prilog 3. Algoritmi za izračun plana

U ovom ćemo prilogu na nekoliko primjera prikazati na koji će način i primjenom kojih algoritama Hrvatska narodna banka izračunavati planove otplate glavnice i kamata u slučaju da obveznik izvješćivanja u obilježju način izračuna plana odabere jedan od ponuđenih modaliteta izračuna plana. U svim modelima izračune će Hrvatska narodna banka obavljati primjenom njemačke metode za broj dana obračuna, tj. 30 dana za mjesec i 360 dana za godinu.

Način izračuna plana otplate = 02 – jednokratno

Primjena ovog algoritma podrazumijeva jednokratno dospijeće glavnice na ugovoreni datum, dok se za izračun plana otplate kamata primjenjuju parametri koje obveznik izvješćivanja odabere u obilježjima Tablice 2.

Primjer u nastavku prikazuje izračun plana otplate za kreditni posao ugovoren u lipnju 2007. godine u iznosu od 100.000,00 eura s jednokratnim dospijećem glavnice u lipnju 2010. godine. Ugovorena je primjena fiksne kamatne stope u iznosu od 5,5%, pri čemu se kamate plaćaju polugodišnjom dinamikom u šest rata sve do konačne otplate glavnice.

Obilježja sloga Tablice 2. Instrumenti za opisani slučaj bit će popunjena kako slijedi:

Primjer izračun plana model 02 – jednokratna otplata

Vrsta kamatne stope	Visina kamatne stope	Valuta otplate	Iznos	Način izračuna plana	Frekvencija otplate glavnice	Razdoblje prvog plaćanja glavnice
02	5,5	EUR	100.000,00	02	05	202406

Broj rata glavnice	Frekvencija otplate kamata	Razdoblje prvog plaćanja kamata	Broj rata kamata
1	03	202112	6

Glavnica dospijeva u cijelom iznosu na dogovoreni datum, dok se za izračun plana otplate kamata primjenjuje sljedeći algoritam:

$$I_{k_2} = C_0 * p/100 * d_{k_2}/g_{k_2}$$

Iznos kredita u valuti otplate (C_0):	100.000,00
Broj rata glavnice (n_1):	1
Razdoblje prvog plaćanja glavnice:	202406
Vrsta kamatne stope:	fiksna
Visina kamatne stope (p):	5,50
Frekvencija otplate kamata (m_2):	2
Broj rata kamata (n_2):	6
Razdoblje prvog plaćanja kamata:	202112
k_1 (k_2) ... redni broj rate glavnice (kamata)	
d_{k_2} ...broj dana između dva obračuna kamata	180 (polugodišnji obračun)
g_{k_2} ...broj dana između dva obračuna glavnice	360 (godina)

Izračun:

<u>Datum</u>	<u>Korištenje</u>	<u>Otpl. glavnice</u>	<u>k_1</u>	<u>Stanje duga</u>	<u>k_2</u>	<u>Pl. kamata</u>
202106	100.000,00			100.000,00		
202112			1	100.000,00	1	2.750,00
202206			1	100.000,00	2	2.750,00
202212			1	100.000,00	3	2.750,00
202306			1	100.000,00	4	2.750,00

202312			1	100.000,00	5	2.750,00
202406		100.000,00	1	0,00	6	2.750,00
		100.000,00				16.500,00

Način izračuna plana otplate = 03 – anuitet s konstantnom otplatnom kvotom

Primjena ovog algoritma podrazumijeva plan otplate glavnice u jednakim ratama prema ugovorenoj dinamici plaćanja, dok se plan otplate kamata izračunava na padajući dug u skladu s obavljenim otplatama glavnice i dogovorenim dinamikom plaćanja kamata.

Primjer: anuitet s konstantnom otplatnom kvotom i jednakim intervalima plaćanja glavnice i kamata

Primjer u nastavku prikazuje izračun plana otplate za kreditni posao ugovoren u lipnju 2021. godine u iznosu od 500.000,00 eura. Ugovorena je otplata glavnice u šest jednakih polugodišnjih rata i otplata kamata jednakom dinamikom, tj. u šest polugodišnjih rata uz primjenu ugovorene kamatne stope šestomjesečnog EURIBOR-a uvećano za iznos fiksne marže od 1,1%.

Obilježja sloga Tablice 2. Instrumenti za opisani slučaj bit će popunjena kako slijedi:

Tablica 2. Instrumenti

Primjer izračuna plana model 03 – anuitet s konstantnom otplatnom kvotom

Vrsta kamatne stope	Visina kamatne stope	Valuta otplate	Iznos	Način izračuna plana	Frekvencija otplate glavnice	Razdoblje prvog plaćanja glavnice
03	1,1	EUR	500.000,00	03	03	202112

Broj rata glavnice	Frekvencija otplate kamata	Razdoblje prvog plaćanja kamata	Broj rata kamata
6	03	202112	6

Otplata glavnice zasniva se na ukupnom iznosu kredita.

Iznos kredita u valuti otplate (C_0): 500.000,00

Broj rata glavnice (n_1): 6

Razdoblje prvog plaćanja glavnice: 202112
 Vrsta kamatne stope: EURIBOR (4,00)
 Visina kamatne stope (p): 1,10
 Broj rata kamata (n_2): 6
 Razdoblje prvog plaćanja kamata: 202112
 k_1 (k_2) ... redni broj rate glavnice (kamata)
 d_{k_1} (d_{k_2}) ... broj dana između dva obračuna glavnice (kamata) 180 (polugodišnje)
 g = broj dana u godini 360

Izračun:

– glavnice $R = C_0 / n_1$

– kamata $I_{k_{2i}} = ((C_0 - (k_{1i} - 1) * R) * (p/100)) * (d_{k_2}/g)$ $k_{1i} = 1, 2, \dots, 6$

$k_{2i} = 1, 2, \dots, 6$

Pri izračunu svi se iznosi zaokružuju na dva decimalna mjesta, dok se usklađenje razlike obavlja na posljednjoj rati.

<u>Datum</u>	<u>Korištenje</u>	<u>Otpl. glavnice</u>	<u>k_{1i}</u>	<u>Stanje duga</u>	<u>k_{2i}</u>	<u>Pl. kamata</u>
202106	500.000,00			500.000,00		
202112		83.333,33	1	416.666,67	1	12.750,00
202206		83.333,33	2	333.333,33	2	10.625,00
202212		83.333,33	3	250.000,00	3	8.500,00
202306		83.333,33	4	166.666,67	4	6.375,00
202312		83.333,33	5	83.333,33	5	4.250,00
202406		83.333,35	6	0,00	6	2.125,00
		500.000,00				44.625,00

Primjer 2.: anuitet s konstantnom otplatnom kvotom i različitim intervalima plaćanja glavnice i kamata

U prosincu 2021. ugovoren je kredit u iznosu od 5.000.000,00 eura. Otplata je ugovorena uz dvije godine počeka za glavnice i potom otplatu u četiri jednake polugodišnje rate. Ugovoreno je također plaćanje kamata tromjesečnom dinamikom uz primjenu fiksne kamatne stope od 8,22%.

Obilježja sloga Tablice 2. Instrumenti za opisani slučaj bit će popunjena kako slijedi:

Tablica 2. Instrumenti

Primjer izračuna plana model 03 – anuitet s konstantnom otplatnom kvotom

Vrsta kamatne stope	Visina kamatne stope	Valuta otplate	Iznos	Način izračuna plana	Frekvencija otplate glavnice	Razdoblje prvog plaćanja glavnice
02	8,22	EUR	5.000.000,00	03	03	202312

Broj rata glavnice	Frekvencija otplate kamata	Razdoblje prvog plaćanja kamata	Broj rata kamata
4	02	202203	14

Otplata glavnice zasniva se na ukupnom iznosu kredita.

Iznos kredita u valuti otplate (C_0): 5.000.000,00

Broj rata glavnice (n_1): 4

Razdoblje prvog plaćanja glavnice: 202312

Vrsta kamatne stope: fiksna stopa

Visina kamatne stope (p): 8,22

Broj rata kamata (n_2): 14

Razdoblje prvog plaćanja kamata: 202203

k_1 (k_2) ... redni broj rate glavnice (kamata)

d_{k1} ... broj dana između dva obračuna glavnice 180 (polugodišnje)

d_{k2} ... broj dana između dva obračuna kamata 90 (tromjesečno)

g = broj dana u godini 360

Izračun:

– glavnice $R = C_0 / n_1$

– kamata $I_{k_{2i}} = ((C_0 - (k_{1i} - 1) * R) * (p/100) * (d_{k_2}/g))$ $k_{1i} = 1, 2, \dots, 4$
 $k_{2i} = 1, 2, \dots, 14$

Pri izračunu svi se iznosi zaokružuju na dva decimalna mjesta, dok se usklađenje razlike obavlja na posljednjoj rati.

04 Način izračuna plana otplate = anuitet s varijabilnom otplatnom kvotom

Primjena ovog algoritma podrazumijeva plan otplate u jednakim anuitetima, pri čemu se udio glavnice i kamata u anuitetu mijenja tijekom vremena. Kao i u prethodnom slučaju moguće je da pri izračunu anuiteta dinamika plaćanja glavnice i kamata bude različita.

Primjer 1.: anuitet s varijabilnom otplatnom kvotom i jednakim intervalima plaćanja glavnice i kamata

U prosincu 2022. ugovoren je kredit u iznosu od 5.000.000,00 eura. Otplata je ugovorena u 20 jednakih tromjesečnih anuiteta s varijabilnom otplatnom kvotom. Ugovoren je također obračun kamata primjenom fiksne kamatne stope od 8,22% u jednakim vremenskim intervalima kao i glavnica.

Obilježja sloga Tablice 2. Instrumenti za opisani slučaj bit će popunjena kako slijedi:

Tablica 2. Instrumenti

Primjer izračuna plana model 04 – anuitet s varijabilnom otplatnom kvotom

Vrsta kamatne stope	Visina kamatne stope	Valuta otplate	Iznos	Način izračuna plana	Frekvencija otplate glavnice	Razdoblje prvog plaćanja glavnice
02	8,22	EUR	5.000.000,00	04	02	202303

Broj rata glavnice	Frekvencija otplate kamata	Razdoblje prvog plaćanja kamata	Broj rata kamata
20	02	202303	20

Otplata glavnice zasniva se na ukupnom iznosu kredita.

Iznos kredita u valuti otplate (C_0):	5.000.000,00
Broj rata glavnice (n_1):	20
Razdoblje prvog plaćanja glavnice:	202303
Vrsta kamatne stope:	fiksna stopa
Visina kamatne stope (p):	8,22
Broj rata kamata (n_2):	20
Razdoblje prvog plaćanja kamata:	202303
k_1 (k_2) ... redni broj rate glavnice (kamata)	
d_{k1} ... broj dana između dva obračuna glavnice	90 (tromjesečno)
d_{k2} ... broj dana između dva obračuna kamata	90 (tromjesečno)
g = broj dana u godini	360

k ... broj obračuna glavnice (kamata)

d_{k1} (d_{k2}) ... broj dana između dva obračuna glavnice (kamata)

Izračun:

– anuiteta $a = C_0 * (1 + p/100 * d/g)^n * (1 + p/100 * d/g - 1) / ((1 + p/100 * d/g)^n - 1)$

– glavnice $R_{ki} = a / (1 + p/100 * d/g)^{(1+n-ki)}$, $k_i = 1, 2, \dots, 20$

– kamata $I_{ki} = C_{ki-1} * (p/100) * (d/g)$, $k_i = 1, 2, \dots, 20$

Izmjene parametara plana otplate i izvornog roka dospjeća instrumenta

U slučaju da je za dužnički instrument evidentiran obrascem INOK-DEP došlo do ugovorne promjene uvjeta otplate, nove je uvjete otplate potrebno prijaviti izmjenom parametara u T2. Izmijenjeni parametri za izračun plana otplate vrijede od datuma sklapanja aneksa ugovora kojim su definirani i primjenjuju se na zatečeno stanje glavnice. Pretpostavimo da je izvorno ugovoren kreditni posao u iznosu od 2.000.000,00 eura s rokom otplate od četiri godine u jednakim polugodišnjim ratama. Nakon isteka prve godine zatečeno stanje glavnice iznosi 1.500.000,00 EUR. Za preostalu glavnice ugovoreno je prolongiranje otplate za još dvije godine. U T2 izvorno prijavljeni instrument prijavljen je na sljedeći način (navodimo samo obilježja važna za izračun plana otplate glavnice):

Oznaka tablice	Razdoblje	Identifikator	Vrsta sloga	Vrsta instrumenta		Rok – izvorno dospijeće
T2	202112	P00100	01	02	...	48

	Valuta otplate ili indeksacije	Iznos
...	EUR	2.000.000,00

Način izračuna plana	Frekvencija otplate glavnice	Razdoblje prvog plaćanja glavnice	Broj rata glavnice
03	03	202206	8

Nakon isteka prve godine otplaćen je iznos glavnice od 500.000,00 EUR i prikazano stanje glavnice u T3 od 1.500.000,00 EUR. Zaključeni aneks ugovora potrebno je u T2 prikazati kako slijedi:

Oznaka tablice	Razdoblje	Identifikator	Vrsta sloga	Vrsta instrumenta		Rok – izvorno dospijeće
T2	202301	P00100	01	02	...	72

	Valuta otplate ili indeksacije	Iznos
...	EUR	2.000.000,00

Način izračuna plana	Frekvencija otplate glavnice	Razdoblje prvog plaćanja glavnice	Broj rata glavnice
03	03	202306	10

Prijavljena izmjena odnosi se na isti dužnički instrument, ali izmjena se primjenjuje od siječnja 2023. godine. Prolongiranim rokom otplate mijenja se ukupno izvorno dospijeće instrumenta i ono nakon izmjene iznosi ukupno 72 mjeseca odnosno šest godina. Uvjeti otplate koje je potrebno prikazati u T2 odnose se **isključivo na buduće razdoblje i zatečeno stanje glavnice**. Dakle, otplata glavnice (1.500.000,00 eura) za pet preostalih godina trajanja kredita (jedna je već prošla i otplaćeno je 500.000,00 eura) dogovorena je i nadalje u jednakim polugodišnjim ratama glavnice, pri čemu prva rata dospijeva u lipnju 2023., a posljednja u prosincu 2027. godine, što iznosi ukupno deset polugodišnjih rata glavnice u iznosu od 150.000,00 eura.

Prilog 4. Obrazac INOK-DEP – Tablice u Excelu za dostavu podataka

Tablica 1. Osobe za kontakt

Oznaka tablice	Vrsta sloga	Razdoblje poč. odgovornosti	Oznaka osobe	Ime i prezime	Broj telefona	Broj mobitela	E-adresa

Tablica 2. Instrumenti

1. dio

Oznaka tablice	Vrsta sloga	Identifikator	Razdoblje	Osnova izvješćivanja	Vrsta instrumenta	Osiguranje izvozne agencije	ISIN	Rok – izvorno dospijeće u mjesecima	Garant

Tablica 2. Instrumenti

2. dio

Vrsta kamatne stope	Visina kamatne stope (%)	Valuta otplate	Valuta ugovaranja	Iznos	Način izračuna plana

Tablica 2. Instrumenti

3. dio

Frekvencija otplate glavnice	Razdoblje prvog plaćanja glavnice	Broj rata glavnice	Frekvencija otplate kamata	Razdoblje prvog plaćanja kamate	Broj rata kamata	Ostatak vrijednosti

Tablica 3. Stanja i transakcije

(tamno označeno ne popunjava se)

Oznaka tablice	Vrsta sloga	Identifikator	Razdoblje	Vrsta iznosa	Korištenje	Otplata	Pretvaranje duga u vl. ulog	Otpust duga	Otpis, diskont, rabat	Završno stanje	Indeks tržišne vrijednosti
				Glavnica	√	√	√	√	√	√	
				Kamata	√	√	√	√	√	√	
				Kašnjenje glavnice	√	√	√	√	√	√	
				Kašnjenje kamata	√	√	√	√	√	√	
				Ugovorena neiskorištena glavnica						√	
				Zatezne kamate		√	√	√	√		
				Troškovi		√					

Tablica 4. Planovi otplate

Oznaka tablice	Identifikator	Razdoblje dospijeća	Vrsta plana	Iznos

Tablica 5. Podaci o nerezidentu

1. dio

Oznaka tablice	Vrsta sloga	Identifikator	Razdoblje	Država/MF nerezidenta - šifra	Sektor nerezidenta - šifra	Šifra nerezidenta

Tablica 5. Podaci o nerezidentu

2. dio

Ulagački odnos - šifra	Udio nerezidenta (%)	Država konačnoga kontrolnog vlasnika - šifra	Država nerezidenta / Međunarodna institucija	Sektor nerezidenta	Ulagački odnos	Država konačnoga kontrolnog vlasnika

Tablica 6. Dužnički vrijednosni papiri

Oznaka tablice	Vrsta sloga	Identifikator	Razdoblje	CFI oznaka (kod)	Cijena izdanja	Država depozitorija	Ugrađena izvedenica (derivat)	Odnosna varijabla ugrađenog derivata	Vezana izvedenica (derivat)	Odnosna varijabla vezanog derivata

Prilog 5. Procedure ispravaka dostavljenih podataka i dostavljanja novih podataka po već prijavljenim instrumentima

Sustav razlikuje dvije procedure kojima se postojeći podaci o instrumentima evidentiranima u bazi podataka Hrvatske narodne banke mogu mijenjati.

1. Ako je konstatirana pogreška u prijavljenim podacima, bez obzira na to je li od strane Hrvatske narodne banke provođenjem logičkih kontrola ili od strane samog obveznika izvješćivanja konstatirano da je neko obilježje pogrešno popunjeno, pristupa se storniranju postojećeg sloga i prijavi novog sloga za isto razdoblje važenja podataka.
2. Ako je zbog aneksa ugovora došlo do promjene nekog od obilježja već postojećeg instrumenta, prijavljuje se izmjena podataka u bazi dostavljanjem novog podatka.

• Primjeri za ispravak pogrešnih podataka

Ako je obveznik izvješćivanja dostavio Hrvatskoj narodnoj banci podatke za određeni instrument za koji je konstatirano pogrešno popunjeno obilježje, primjerice ime i prezime u Tablici 1. Osobe za kontakt. Kako bi se pogrešno popunjeni slog ispravio, obveznik će u Hrvatsku narodnu banku dostaviti novu datoteku (tablicu u Excelu) koja će u svom nazivu sadržavati oznaku rednog broja uvećanu za 1 u odnosu na prethodno dostavljenu datoteku.

Primjerice, prva dostavljena datoteka nosi oznaku: 01234567-200701-01-100. Obveznik je konstatirao da je pogrešno upisan podatak o imenu i prezimenu u slogu Tablice 1. i dostavlja novu datoteku koja sadržava samo dva sloga. Nova datoteka nosi naziv: 01234567-200701-02-2. Nova datoteka mora za svaki slog za koji se ispravlja podatak sadržavati po dva sloga. Prvi slog sadržava u svim obilježjima podatke identične već dostavljenom slogu u inicijalnoj datoteci osim u obilježju "Vrsta sloga", koji mora imati vrijednost 02 – storno.

Na taj će se način postojeći slog u bazi sa svim dostavljenim podacima proglasiti nevažećim. Nakon što je storniranje provedeno, moguće je u bazu podataka prihvatiti novi slog koji se odnosi na isto razdoblje primjene, s ispravljenim podatkom koji se odnosi na ime i prezime osobe za kontakt. Izgled slogova za opisani slučaj bio bi kako slijedi:

Inicijalno dostavljeni slog u datoteci: 01234567-200701-01-100

Oznaka tablice	Vrsta sloga	Oznaka osobe	Razdoblje početka odgovornosti	Ime i prezime	Broj telefona	Broj mobitela
T1	01	OS1	202201	Marko Marić	014565655	09x4565555

E-adresa
Marko.Maric@zg.htnet.hr

Dostavljeni slogovi u datoteci koja sadržava ispravljene podatke: 01234567-200701-02-2.

Oznaka tablice	Vrsta sloga	Oznaka osobe	Razdoblje početka odgovornosti	Ime i prezime	Broj telefona	Broj mobitela
T1	02	OS1	202201	Marko Marić	014565655	09x4565555

E-adresa
Marko.Maric@zg.htnet.hr

Oznaka tablice	Vrsta sloga	Oznaka osobe	Razdoblje početka odgovornosti	Ime i prezime	Broj telefona	Broj mobitela
T1	01	OS1	202201	Luka Marić	014565655	09x4565555

E-adresa
Marko.Maric@zg.htnet.hr

Dakle, kako bi se pogrešno popunjeno obilježje u slogu izmijenilo, potrebno je ponoviti dostavu identičnog sloga uz oznaku vrste sloga 02 – storno te istodobno dostaviti novi redovan slog koji sadržava ispravne podatke. Bitno je pritom u istoj datoteci dostaviti storno slog i novi slog s ispravljenim podatkom.

- **Primjeri dostave novih podataka o instrumentu**

Ako je u naknadnom ugovaranju između rezidenta i nerezidenta došlo do izmjene nekog od obilježja instrumenta, nastalu promjenu potrebno je evidentirati i u bazi podataka Hrvatske narodne banke. Budući da je ovdje riječ o promjeni koja stupa na snagu kako je ugovorom određeno, potrebno je i u bazi podataka evidentirati putem obilježja "Razdoblje" upravo tu činjenicu, tj. promjenu na instrumentu koja se primjenjuje od vremena kada je ugovorena.

Primjer 1. Povećanje iznosa kredita zbog kapitalizacije kamata

Ako je, primjerice, ugovoren iznos kredita od 100.000,00 eura u siječnju 2021., a aneksom ugovora u siječnju 2022. iznos kredita povećan za 50.000 eura, što uključuje kapitalizaciju

kamata za proteklu godinu u iznosu od 6.000,00 eura i novu glavnicu koja se dužniku stavlja na raspolaganje.

U izvješću za siječanj 2021. u datoteci naziva 01234567-202102-01-100 obveznik je u Tablici 2. dostavio slog za ovaj instrument sljedećeg sadržaja:

Oznaka tablice	Razdoblje	Identifikator	Vrsta sloga	Vrsta instrumenta	Osiguranje izvozne agencije
T2	202101	P00055	01	02	

ISIN	Rok – izvorno dospijeće	Matični broj garanta	Vrsta kamatne stope	Visina ugovorene kamatne stope
	126	ND0000000	03	2,22

Valuta nominacije	Valuta plaćanja	Iznos	Način izračuna plana	Frekvencija otplate glavnice	Razdoblje prvog plaćanja glavnice
EUR		100000,00	03	01	202202

Broj rata glavnice	Frekvencija otplate kamata	Razdoblje prvog plaćanja kamata	Broj rata kamata
120	01	202202	120

U siječnju 2022. obveznik dostavlja sljedeći slog koji odražava ugovorene izmjene:

Oznaka tablice	Razdoblje	Identifikator	Vrsta sloga	Vrsta instrumenta	Osiguranje izvozne agencije
T2	202201	P00055	01	02	

ISIN	Rok – izvorno dospijeće	Matični broj garanta	Vrsta kamatne stope	Visina ugovorene kamatne stope
	126	ND0000000	03	2,22

Valuta nominacije	Valuta plaćanja	Iznos	Način izračuna plana	Frekvencija otplate glavnice	Razdoblje prvog plaćanja glavnice
EUR		150000,00	03	01	202202

Broj rata glavnice	Frekvencija otplate kamata	Razdoblje prvog plaćanja kamata	Broj rata kamata
120	01	202202	120

Dostavljeni slog za postojeći instrument evidentiran u bazi s identifikatorom P00055 pokazuje povećanje iznosa kredita na 150.000,00 eura, koje se primjenjuje od siječnja 2022. Skrenimo ovdje pozornost na činjenicu da će u slučaju promjene iznosa kredita možda biti nužno izmijeniti i parametre za izračun plana otplate kao i da će kapitalizacija kamata zahtijevati prikaz otplate kamata u Tablici 3. i istodobnoga korištenja u vrsti iznosa glavnica. Primjer ovakve izmjene podataka instrumenta bit će prikazan u nizu primjera koji ćemo priložiti ovoj Uputi.

Primjer 2. Izmjene podataka sindiciranih kredita

U slučaju kada neki od sudionika sindikata proda svoj udio i prestaje biti kreditor, potrebno je dostavom dva nova sloga prikazati nastalu promjenu u strukturi kreditora. Naime, za kreditora koji "izlazi" iz sindikata potrebno je dostaviti novi slog, koji će imati u obilježju "Razdoblje" naznačen mjesec od kojeg se izmjena primjenjuje te u obilježju "Udio" novi podatak, tj. udio kreditora koji iznosi 0%. Za novoga kreditora dostavlja se slog koji će imati obilježje "Razdoblje" popunjeno istim razdobljem kao kreditor koji "izlazi" iz sindikata kreditora te obilježje "Udio" iznosom udjela koji je preuzeo od drugih kreditora. Suma svih udjela sudionika kredita u određenom razdoblju pritom, naravno, mora iznositi 100%.

Primjerice, slogovi Tablice 5. Nerezidenti za instrument P00100 zaključen u siječnju 2021. dostavljeni su u sljedećem obliku.

Oznaka tablice	Identifikator	Razdoblje	Država nerezidenta/M F - šifra	Sektor nerezidenta - šifra	Šifra nerezidenta	Ulagački odnos - šifra	Udio nerezidenta	Država konačnoga kontrolnog vlasnika - šifra
T5	P00055	202101	BE	03	BEABERBE21	05	25,00%	
T5	P00055	202101	FR	03	FR40298457	05	30,00%	
T5	P00055	202101	BE	03	BE1991003822	05	30,00%	
T5	P00055	202101	HR	99	HR01234567	05	15,00%	

U rujnu 2021. izmijenjena je struktura kreditora na način da kreditor BE1991003822 prodaje svoj udio, pri čemu se kao novi kreditor pojavljuje GB0445, koji preuzima 15% udjela u kreditu, a preostalih 15% preuzima kreditor BEABERBE21. U podacima koje dostavlja za rujnan 2021. obveznik dostavlja sljedeće slogove:

Oznaka tablice	Identifikator	Razdoblje	Država nerezidenta/M F - šifra	Sektor nerezidenta - šifra	Šifra nerezidenta	Ulagački odnos - šifra	Udio nerezidenta	Država konačnoga kontrolnog vlasnika - šifra
T5	P00055	202109	BE	03	BEABERBE21	05	40,00%	
T5	P00055	202109	BE	03	BE1991003822	05	0,00%	
T5	P00055	202109	GB	03	GB0445	05	15,00%	

Slogovi dostavljeni u rujnu odnose se samo na kreditore kod kojih je došlo do promjene podataka, tj. nove kreditore koji se prvi put pojavljuju. Za kreditore kod kojih nije došlo do promjene u podacima ne dostavljaju se slogovi niti bi mogli biti prihvaćeni u bazu podataka jer identični slogovi za njih već postoje u bazi podataka.

- **Primjer "storniranja" kredita – odustajanja od korištenja prijavljenoga kreditnog posla**

Kreditni je posao zaključen, primjerice, u prosincu 2021. godine. Dostavljen je slog u T2 Instrumenti u siječnju 2022. nakon isteka mjeseca zaključenja. U siječnju je također dostavljena i tablica T3 Stanja i transakcije, koja sadržava slogove i za novi ugovor iz prosinca, pri čemu je samo podatak za stanje ugovorene neiskorištene glavnice veći od 0. Tablica T3 dostavljena je sukcesivno sve do rujna 2022., kada je odlučeno da se odustaje od korištenja kredita.

Tablica T3 svakoga mjesečnog obrasca INOK-DEP za predmetni kredit sadržava slogove koji imaju stanja 0 osim sloga za stanje ugovorene neiskorištene glavnice.

U izvješću koje se dostavlja u listopadu, nakon što je u rujnu donesena odluka o odustajanju od korištenja kredita, potrebno je ponovo dostaviti slogove u kojima će i stanje ugovorene neiskorištene glavnice iznositi 0. Na taj će način kreditni posao u bazi udovoljiti uvjetima "zatvorenoga" kredita koji sva stanja ima svedena na 0. Tako se u idućim izvještajnim razdobljima za ovaj kreditni posao neće očekivati podatak.

Prilog 6. Obilježja obrasca INOK-DEP i logičke kontrole

Tablica 1. Osobe za kontakt						
Red. br. obilježja	Obilježje	Sadržaj polja / modaliteti	Tip polja	Maks. duljina polja/ OBVEZNA DULJINA	Obveznost polja	Objašnjenje/kontrola
1	Oznaka tablice	T1	AN	2	O	
2	Vrsta sloga	01 redovan	AN	2	O	
		02 storno				
3	Datum početka odgovornosti	GGGGMM	N	6	O	
4	Oznaka osobe	OS1	AN	3	O	
		OS2				
5	Ime i prezime		AN	50	O	
6	Broj telefona		AN	10	O	
7	Broj mobitela		AN	14	N	
8	E-adresa		AN	30	N	

Tablica 2. Instrumenti – 1. dio

	Obilježje	Sadržaj polja/modaliteti	Tip polja	Maks. duljina polja / OBVEZNA DULJINA	Obveznost polja	Objašnjenje/kontrola
1	Oznaka tablice	T2	AN	2	O	
2	Vrsta sloga	01 redovan	AN	2	O	
		02 storno				
3	Identifikator	A00000 /P00000	AN	6	O	
4	Razdoblje	GGGGMM	AN	6	O	
5	Osnova izvještavanja	01 pojedinačno	AN	2	O	
		02 agregirano				
6	Vrsta instrumenta	01 oročeni depozit	AN	2	O	
		02 kredit				
		03 revolving kreditna linija				
		04 sindicirani kredit				
		05 dugoročni trgovački kredit / avans				
		06 robni kredit				
		07 financijski <i>leasing</i>				
		08 vrijednosni papir				
		09 repo ugovor				
		10 faktoring/forfajting				
		11 cash pooling				
		12 sekuritizacija				
		13 sredstva na tr. račun i depoziti po viđenju (<i>a vista</i>)				
99 ostalo						

Tablica 2. Instrumenti – 2. dio

	Obilježje	Sadržaj polja / modaliteti	Tip polja	Maks. duljina polja / OBVEZNA DULJINA	Obveznost polja	Objašnjenje/kontrola
7	Osiguranje izvozne agencije	01 da 02 ne	AN	2	N	unijeti ako je ugovoreno
8	ISIN		AN	12	UO	obvezan je ako je vrsta instrumenta = vrijednosni papir
9	Rok – izvorno dospijeće		AN	4	O	unijeti broj mjeseci izvornog dospijeća, a ako je riječ o depozitu po viđenju ili transakcijskom računu, unijeti 1
10	Garant	MBR DZS-a garanta	AN	9	N	unijeti ako je ugovoreno
11	Vrsta kamatne stope	01 bez kamata 02 fiksna stopa 03 EURIBOR 04 LIBOR 97 ostale vrste fiksnih stopa 98 ostale varijabilne stope 99 ostalo	AN	2	O	
12	Visina kamatne stope	postotak na četiri decimale	N	10	UO	ne popunjava se ako je vrsta kamatne stope 01 – beskamatni

Tablica 2. Instrumenti – 3. dio

	Obilježje	Sadržaj polja / modaliteti	Tip polja	Maks. duljina polja / OBVEZNA DULJINA	Obveznost polja	Objašnjenje/kontrola
13	Valuta otplate ili indeksacije	šifarnik valuta	AN	3	O	
14	Valuta ugovaranja	šifarnik valuta	AN	3	N	unijeti ako je ugovoreno
15	Iznos	iznos na dvije decimale	N	15	UO	obvezan osim za instrument = 13, također nije obvezan za osnovu izvještavanja = 02
16	Način izračuna plana	01 dostava plana	AN	2	UO	ako je osnova izvještavanja = 02 i vrsta instrumenta ≠ 12, ovo obilježje mora imati vrijednost = 01 ili ako je osnova izvještavanja = 01 i vrsta instrumenta = 03, ovo obilježje mora imati vrijednost 01, za instr. = 13 prazno
		02 izračun – jednokratno				
		03 izračun – anuitet s konstantnom otplatnom kvotom				
		04 izračun – anuitet s varijabilnom otplatnom kvotom				
17	Frekvencija otplate glavnice	01 mjesečno	AN	2	UO	ako je način izrade plana ≠ 01, popunjavanje polja je obvezno, za instr. = 13 prazno
		02 tromjesečno				
		03 polugodišnje				
		04 godišnje				
		05 jednokratno				

Tablica 2. Instrumenti – 4. dio

	Obilježje	Sadržaj polja / modaliteti	Tip polja	Maks. duljina polja / OBVEZNA DULJINA	Obveznost polja	Objašnjenje/kontrola
18	Razdoblje prvog plaćanja glavnice	GGGGMM	AN	6	UO	ako je način izrade plana ≠ 01, popunjavanje polja je obvezno, za instr. = 13 prazno
19	Broj rata glavnice		N	4	UO	ako je način izrade plana ≠ 01, popunjavanje polja je obvezno, za instr. = 13 prazno
20	Frekvencija otplate kamata	01 mjesečno	AN	2	UO	ako je način izrade plana ≠ 01 i vrsta kamatne stope ≠ 01, popunjavanje polja je obvezno, za instr. = 13 prazno
		02 tromjesečno				
		03 polugodišnje				
		04 godišnje				
		05 jednokratno				
21	Razdoblje prvog plaćanja kamata	GGGGMM	AN	6	UO	ako je način izrade plana ≠ 01 i vrsta kamatne stope ≠ 01, popunjavanje polja je obvezno, za instr. = 13 prazno
22	Broj rata kamata		N	4	UO	ako je način izrade plana ≠ 01 i vrsta kamatne stope ≠ 01, popunjavanje polja je obvezno, za instr. = 13 prazno
23	Ostatak vrijednosti		N	15	N	unijeti ako je ugovoreno

Tablica 3. Stanja i transakcije – 1. dio

	Obilježje	Sadržaj polja / modaliteti	Tip polja	Maks. duljina polja / OBVEZNA DULJINA	Obveznost polja	Objašnjenje/kontrola
1	Oznaka tablice	T3	AN	2	O	
2	Vrsta sloga	01 redovan	AN	2	O	
		02 storno				
3	Identifikator	A00000 /P00000	AN	6	O	za svaki identifikator iz T3 mora postojati slog u T2 i u T5
4	Razdoblje izvješća	GGGGMM	AN	6	O	
5	Vrsta iznosa	01 glavnica	AN	2	O	
		02 kamate				
		03 kašnjenje glavnice				
		04 kašnjenje kamata				
		05 zatezne kamate				
		06 troškovi				
		07 ugovorena neiskorištena glavnica				
6	Korištenje	0,00	N	15	N	> 0, osim ako se odnosi na prolongiranje obveze prethodno evidentirane kao zakašnjela obveza i osim za kamate (ako je KS < 0)
7	Otplata	0,00	N	15	N	> 0, osim ako se odnosi na prolongiranje obveze prethodno evidentirane kao zakašnjela obveza i osim za kamate (ako je KS < 0)
8	Pretvaranje duga u vl. ulog	0,00	N	15	N	mora biti > 0
9	Otpust (oprost) duga	0,00	N	15	N	mora biti > 0

Tablica 3. Stanja i transakcije – 2. dio

	Obilježje	Sadržaj polja / modaliteti	Tip polja	Maks. duljina polja / OBVEZNA DULJINA	Obveznost polja	Objašnjenje/kontrola
10	Otpis, diskont, rabat	0,00	N	15	N	mora biti >0
11	Završno stanje	0,00	N	15	UO	ako je vrsta iznosa ≠ 05 i ≠ 06, mora biti >= 0
12	Indeks tržišne vrijednosti	0,0000	N	15	UO	broj s 4 decimalna mjesta, obvezno za vrstu instrumenta 09 – vrijednosni papir koji ima u obilježju ISIN podatak ≠"***OSTA000000".

Tablica 4. Planovi otplate

	Obilježje	Sadržaj polja / modaliteti	Tip polja	Maks. duljina polja / OBVEZNA DULJINA	Obveznost polja	Objašnjenje/kontrola
1	Oznaka tablice	T4	AN	2	O	
2	Identifikator	A00000 /P00000	AN	6	O	
3	Razdoblje dospjeća	GGGGMM	AN	6	O	
4	Vrsta plana	01 glavnica	AN	2	O	
		02 kamate				
5	Iznos	0,00	N	15	O	

Tablica 5. Nerezidenti – 1. dio

R. br.	Obilježje	Sadržaj polja / modaliteti	Tip polja	Maks. duljina polja / OBVEZNA DULJINA	Obveznost polja	Objašnjenje
1	Oznaka tablice	T5	AN	2	O	
2	Vrsta sloga	01 redovan	AN	2	O	
		02 storno				
3	Identifikator	A00000 /P00000	AN	6	O	Za svaki identifikator u T5 mora postojati slog s istim identifikatorom u T2
4	Razdoblje	GGGGMM	AN	6	O	
5	Država/MF nerezidenta -šifra	Automatsko popunjavanje prema odabranom za obilježje r. br. 11	A	2	O	mora biti HR ako je sektor 99
6	Sektor nerezidenta -šifra	Automatsko popunjavanje prema odabranom za obilježje r. br. 12	AN	2	O	
7	Šifra nerezidenta	prema objašnjenju	AN	13	U	popunjava se samo ako je sektor kreditora = 02 ili 03 i država kreditora = EU odnosno ako je sektor 13, upisuje se šifra međunarodne institucije
8	Ulagački odnos - šifra	Automatsko popunjavanje prema odabranom za obilježje r. br. 13	AN	2	O	model 05 popunjava se i uvijek kada je kreditor rezident RH
9	Udio nerezidenta (%)	100,00000	N	15	O	100, osim ako je sindicirani kredit, onda je udio < 100

Tablica 5. Nerezidenti 2. dio

R. br.	Obilježje	Sadržaj polja / modaliteti	Tip polja	Maks. duljina polja / OBVEZNA DULJINA	Obveznost polja	Objašnjenje
10	Država konačnoga kontrolnog vlasnika - šifra	Automatsko popunjavanje prema odabranom za obilježje r. br. 14	A	2	O	
11	Država nerezidenta/ Međunarodna institucija					Odabir iz padajućeg izbornika
12	Sektor nerezidenta	01 Nefinancijska društva 02 Središnja banka 03 Društva koja primaju depozite osim središnje banke 23 Novčani fondovi 04 Ostali financijski posrednici, osim osigur. društava i MF-a 24 Nenovčani investicijski fondovi 05 Financijske pomoćne institucije 06 Osiguravajuća društva 16 Mirovinski fondovi 07 Središnja država 08 Savezna država 09 Lokalna država 10 Fondovi socijalne sigurnosti 11 Kućanstva 12 Neprofitne institucije koje služe stanovništvu 13 Međunarodne institucije 99 Rezident				Odabir iz padajućeg izbornika

Tablica 5. Nerezidenti 3. dio

R. br.	Obilježje	Sadržaj polja / modaliteti	Tip polja	Maks. duljina polja / OBVEZNA DULJINA	Obveznost polja	Objašnjenje
13	Ulagački odnos	01 rezident je izravni ulagač u nerezidenta (ima udio u tem. kapitalu nerezidenta od 10% ili više) 02 nerezident je izravni ulagač u rezidenta (ima udio u tem. kapitalu rezidenta od 10% ili više) 03 rezident je posredni ulagač u nerezidenta 04 nerezident je posredni ulagač u rezidenta 05 ne postoji ulagačka povezanost 06 rezident i nerezident horizontalno su povezani				Odabir iz padajućeg izbornika
14	Država konačnoga kontrolnog vlasnika					Odabir iz padajućeg izbornika

Tablica 6. Dužnički vrijednosni papiri

R. br. obilježja	Obilježje	Sadržaj polja / modaliteti	Tip polja	Maks. duljina polja / OBVEZNA DULJINA	Obveznost polja	Objašnjenje
1	Oznaka tablice	T6	AN	2	O	
2	Vrsta sloga	01 – redovan	AN	2	O	
		02 – storno				
3	Identifikator	P00000	AN	6	O	
4	Razdoblje	GGGGMM	AN	6	O	
5	CFI oznaka (kod)	XXXXXX	A	6	U	
6	Cijena izdanja (%)	???,???	N	8	O	
7	Država depozitorija	prema šifrarniku država	A	2	O	
8	Ugrađena izvedenica (derivat)	01 DVP ima ugrađeni derivat	AN	2	O	
		02 DVP nema ugrađeni derivat				
9	Odnosna varijabla ugrađenog derivata	01 – kamatna stopa	AN	2	O	
		02 – tečaj				
		03 – tečaj i kamatna stopa				
		04 – cijena vlasničkih vrijednosnih papira				
		05 – kredit				
		06 – roba				
		07 – indeks				
		08 – kratkoročni dužnički vrijednosni papir				
		09 – dugoročni dužnički vrijednosni papir				
		10 – vlasnički vrijednosni papir				
		99 – ostale odnosne varijable ili kombinacije varijabla				
10	Vezana izvedenica (derivat)	01 DVP ima povezani derivat	AN	2	O	
		02 DVP nema povezani derivat				
11	Odnosna varijabla vezanog derivata	01 – kamatna stopa	AN	2	O	
		02 – tečaj				
		03 – tečaj i kamatna stopa				
		04 – cijena vlasničkih vrijednosnih papira				
		05 – kredit				
		06 – roba				
		07 – indeks				
		08 – kratkoročni dužnički vrijednosni papir				
		09 – dugoročni dužnički vrijednosni papir				
		10 – vlasnički vrijednosni papir				
		99 – ostale odnosne varijable ili kombinacije varijabla				

3. UPUTA ZA IZRADU I DOSTAVLJANJE TROMJESEČNOG IZVJEŠĆA O KRATKOROČNIM KOMERCIJALNIM KREDITIMA (OBRAZAC KD-ZO)

1. SVRHA

Ovom se Uputom detaljno propisuju sadržaj obrasca KD-ZO, slogovi, ugrađivanje formalnih i logičkih kontrola sadržaja sloga te način dostavljanja tromjesečnog izvješća o kratkoročnim komercijalnim kreditima s inozemstvom.

2. KONCEPT IZVJEŠĆIVANJA

Obveznici dostavljanja Tromjesečnog izvješća o kratkoročnim komercijalnim kreditima na obrascu KD-ZO jesu svi rezidenti odabrani u uzorak u skladu s odredbama Odluke. Ako je rezident odabran u uzorak i pisanim putem obaviješten o obvezi izvješćivanja o kratkoročnim trgovačkim kreditima, obvezan je tromjesečno izvješćivati, i to zasebno za svaki mjesec tromjesečja za koje se obrazac popunjava.

Izvješćivanje podrazumijeva tromjesečno dostavljanje datoteke izvješća koja se kreira iz obrasca, odnosno popunjenog predloška dokumenta u Excelu, putem internetske aplikacije Hrvatske narodne banke na adresi <https://www.hnb.hr/hnbapp/>, a obrazac sadržava tri lista odnosno tri izvještajne tablice:

Tablica 1. – Osobe za kontakt (u nastavku teksta: T1)

Tablica 2. – Ukupni uvoz i ukupni izvoz (u nastavku teksta: T2)

Tablica 3. – Stanja i transakcije (u nastavku teksta: T3).

3. DEFINICIJA OBRASCA, SLOGOVA I ULAZNIH IZVJEŠTAJNIH TABLICA

T1 OSOBE ZA KONTAKT

Tablica "Osobe za kontakt" sadržava podatke o odgovornoj osobi obveznika za izvješćivanje te o osobi odgovornoj za operativno sastavljanje, dostavljanje izvješća i suradnju s Hrvatskom narodnom bankom. Ova se tablica dostavlja obvezno pri prvom izvješću i svaki put kad dođe do promjene neke od odgovornih osoba obveznika za izvješćivanje.

Slog u tablici čine sljedeća obilježja:

1. Oznaka tablice

Ovo obilježje popunjava se oznakom tablice koja se dostavlja – T1.

2. Oznaka sloga

Ovo obilježje popunjava se za svaki slog.

U ovo obilježje unosi se modalitet kojim se definira vrsta sloga koji se dostavlja:

01 redovan

02 storno

3. Oznaka osobe – ovo obilježje popunjava se jednim od sljedećih modaliteta:

OS1 – Odgovorna osoba

OS2 – Osoba koja izrađuje i dostavlja izvješća

Odgovorna osoba (OS1) smatrat će se odgovornom za sprječavanje pristupa aplikaciji i dostavljenim podacima obrasca KD-ZO neovlaštenim osobama. U ovu svrhu nužno je da odgovorna osoba korištenje korisničkog imena i lozinke omogući isključivo ovlaštenim osobama.

4. Razdoblje početka odgovornosti

Podaci dostavljeni u ovoj tablici koristit će se za automatsko dostavljanje poruka e-pošte kojima rezultira proces prihvata podataka u Hrvatskoj narodnoj banci kao i u slučaju potrebe kontaktiranja od strane djelatnika Hrvatske narodne banke vezano za obrazac KD-ZO.

5. Ime i prezime

Ovo obilježje popunjava se imenom i prezimenom osobe, pri čemu se ime i prezime razdvajaju **jednim** praznim mjestom.

6. Broj telefona

Ovo obilježje popunjava se u zadanom formatu Pozivni broj, broj telefona, pri čemu su tri znamenke rezervirane za pozivni broj (grad ili mobilna mreža), a preostale znamenke za broj telefona.

7. Broj mobitela

Ovo obilježje popunjava se u jednakom formatu kao i broj telefona.

8. E-adresa

Ovo se obilježje popunjava podatkom o e-adresi odgovorne osobe ili osobe koja operativno sastavlja izvješća.

Tablica u nastavku donosi definiciju izgleda sloga u T1:

Red. br. obilježja	Obilježje	Tip polja	Maks. duljina polja	Sadržaj polja / modaliteti
1	Oznaka tablice	AN	2	T1
2	Oznaka sloga	AN	2	
3	Oznaka osobe	AN	3	
4	Datum početka odgovornosti	N	6	GGGGMM
5	Ime i prezime	AN	50	
6	Broj telefona	AN	10	
7	Broj mobitela	AN	14	
8	E-adresa	AN	30	

Izvršajni slog Tablice 1. Osobe za kontakt izgledao bi kako slijedi:

Oznaka tablice	Oznaka sloga	Oznaka osobe	Datum početka odgovornosti	Ime i prezime
T1	01	OS1	202101	Ivan Ivančić
T1	01	OS2	202101	Marija Marić

Broj telefona	Broj mobitela	E-adresa
011234567	09x1234567	ivan.ivancic@bit.hr
011234568	09x1234568	marija.maric@bit.hr

T2 UKUPNI UVOZ I UKUPNI IZVOZ

Tablica "Ukupni uvoz i ukupni izvoz" sadržava podatke o ukupnom uvozu i ukupnom izvozu za svaki mjesec tromjesečja za koje se obrazac popunjava. Ova se tablica obvezno dostavlja u svakom izvještajnom razdoblju. Sve vrijednosti koje se odnose na novčane iznose iskazuju se u valuti EUR.

Izvještajni slog T2 čine sljedeća obilježja:

1. Oznaka tablice

Ovo obilježje popunjava se oznakom T2.

2. Oznaka sloga

Ovo obilježje popunjava se za svaki slog.

U ovo obilježje unosi se modalitet kojim se definira vrsta sloga koji se dostavlja.

redovan

storno

3. Razdoblje

U ovo se polje unosi podatak o razdoblju za koje se dostavljaju podaci. Unosi se podatak u formatu GGGGMM, godina i mjesec; npr. 202010.

4. Ukupan uvoz

Ovo obilježje popunjava se iznosom ukupno ostvarenog uvoza robe i usluga u izvještajnom razdoblju bez obzira na način plaćanja (gotovinsko plaćanje, dani kratkoročni avansi i odgode plaćanja, dugoročni avansi i odgode plaćanja, krediti).

Vrijednosti se iskazuju u eurskoj protuvrijednosti.

5. Ukupan izvoz

Ovo obilježje popunjava se iznosom ukupnog izvoza robe i usluga u izvještajnom razdoblju bez obzira na način plaćanja (gotovinsko plaćanje, primljeni kratkoročni avansi i odgode plaćanja, dugoročni avansi i odgode plaćanja, krediti).

Vrijednosti se iskazuju u eurskoj protuvrijednosti.

Tablica u nastavku donosi osnovne informatičke definicije obilježja sloga u T2:

Red. br. obilježja	Obilježje	Tip polja	Maks. duljina polja	Sadržaj polja / modaliteti
1	Oznaka tablice	AN	2	T2
2	Oznaka sloga	AN	2	
3	Razdoblje	AN	6	GGGGMM
4	Ukupan uvoz	N	15	Iznos na dvije decimale
5	Ukupan izvoz	N	15	Iznos na dvije decimale

Primjer izgleda izvještajnog sloga tablice "Ukupan uvoz i ukupan izvoz":

Oznaka tablice	Oznaka sloga	Razdoblje	Ukupan uvoz	Ukupan izvoz
T2	01	202101	100.000,00	350.000,00
T2	01	202102	200.000,00	400.000,00
T2	01	202103	555.000,00	200.000,00

T3 STANJA I TRANSAKCIJE

Tablica "Stanja i transakcije" sadržava podatke o nerezidentu te stanjima i transakcijama svakog mjeseca izvještajnog tromjesečja za svaki pojedini instrument uvoza i izvoza. Podaci u tablici agregirani su na razini skupine država i sektora nerezidenta. Ova se tablica obvezno dostavlja u svakom izvještajnom razdoblju čak i ako nema promjena uvjetovanih korištenjem ili otplatom.

U nastavku navodimo obilježja koja čine slog T3 i modalitete kojima se popunjavaju obilježja sloga.

1. Oznaka tablice

Ovo obilježje popunjava se oznakom izvješća – T3.

2. Oznaka sloga

Ovo obilježje popunjava se za svaki slog.

U ovo obilježje unosi se modalitet kojim se definira vrsta sloga koji se dostavlja.

01 redovan

02 storno

3. Razdoblje izvješća

U ovo se polje unosi podatak o razdoblju za koje se primjenjuju dostavljeni podaci. Unosi se podatak u formatu GGGGMM, godina i mjesec; npr. 202010.

4. Oznaka segmenta izvještavanja

Ovo obilježje popunjava se obvezno izborom jednog od modaliteta:

01 uvoz

02 izvoz

5. Vrsta instrumenta

Unosi se dvoznamenkasta numerička oznaka koja označuje vrstu instrumenta:

01 dani avansi za uvoz robe i usluga

02 uvoz robe i usluga s odgodom plaćanja 0 – 6 mjeseci

03 uvoz robe i usluga s odgodom plaćanja 6 – 12 mjeseci

04 primljeni avansi za izvoz robe i usluga

05 izvoz robe i usluga s odgodom naplate 0 – 6 mjeseci

06 izvoz robe i usluga s odgodom naplate 6 – 12 mjeseci.

Ako je izabran segment uvoza, potrebno je odabrati instrument 01, 02 ili 03.

Ako je, pak, odabran izvoz, potrebno je odabrati između instrumenata 04, 05 ili 06.

6. Država nerezidenta

Za sastavljanje ovog izvješća potrebno je obaviti geografsku identifikaciju nerezidenata prema određenim skupinama država.

Ovo obilježje popunjava se utvrđenom dvoslovnom oznakom u skladu s popisom u Tablici T3. Stanja i transakcije i popisom u listu "Države EMU-a i države EU-non EMU".

Unosi se dvoslovnna oznaka koja označuje skupinu država:

EM – za nerezidente iz zemalja EMU-a u skladu s popisom država EMU-a

EU – za nerezidente iz zemalja EU-a koje nisu članice EMU-a u skladu s popisom država EU-NON EMU

OS – za nerezidente iz država koje nisu u EU-u.

7. Sektor nerezidenta

Unosi se dvoznamenkasta brojčana oznaka koja označuje sektor nerezidenta u skladu s definicijama sektora iz ESA 2010:

- 01 Nefinancijska društva
- 02 Središnja banka (ovaj modalitet zahtijeva i popunjavanje obilježja šifra nerezidenta)
- 03 Ostale monetarne financijske institucije (ovaj modalitet zahtijeva i popunjavanje obilježja šifra nerezidenta)
- 04 Ostali financijski posrednici, osim osiguravajućih društava i mirovinskih fondova

- 05 Financijske pomoćne institucije
- 06 Društva za osiguranje i mirovinski fondovi
- 07 Središnja država
- 08 Federalna država
- 09 Lokalna država
- 10 Fondovi socijalnog osiguranja
- 11 Stanovništvo
- 12 Neprofitne ustanove.

8. Tip ulaganja

Unosi se dvoznamenkasta brojčana oznaka koja označuje postoji li između izvještajne institucije i nerezidenta izravna vlasnička povezanost (vlasnički udio od 10% i više) ili nema izravne vlasničke povezanosti (ne postoji vlasnički udio ili postoji vlasnički udio manji od 10%):

01 Ostala ulaganja (ne postoji ulagačka povezanost kupaca/dobavljača – vlasnički udio manji od 10%)

02 Izravna ulaganja (postoji ulagačka povezanost kupaca/dobavljača – vlasnički udio jednak ili veći od 10%).

9. Završno stanje prethodnog mjeseca

Završno stanje prethodnog mjeseca prati se po pojedinom instrumentu, skupini država, sektoru nerezidenta i tipu ulaganja te predstavlja iznos zaduženja ili odobrenja za uvoz ili izvoz robe i usluga na posljednji datum mjeseca koji prethodi izvještajnom mjesecu. Primjerice, kod izvještavanja za rujna 2010. završno stanje prethodnog mjeseca jest stanje 31. kolovoza 2010.

Vrijednosti u inozemnoj valuti iskazuju se u eurskoj protuvrijednosti.

Za iskazivanje završnog stanja prethodnog mjeseca primjenjuje se srednji tečaj Hrvatske narodne banke na posljednji dan prethodnog razdoblja.

10. Korištenja (nastanak obveze ili potraživanja)

Korištenje je svaki nastanak obveze ili potraživanja, a prati se po pojedinom instrumentu, sektoru nerezidenta i tipu ulaganja.

Iznos korištenja prikazuje iznos za koji se povećava stanje pojedine vrste instrumenta.

Korištenja mogu biti:

- primljeni avansi kod izvoza robe

- nastanak potraživanja po odgodama plaćanja kod izvoza robe
- nastanak obveze po odgodama plaćanja kod uvoza robe.
- dani avansi kod uvoza robe.

Vrijednosti u inozemnoj valuti iskazuju se u eurskoj protuvrijednosti.

Za iskazivanje transakcija primjenjuje se tekući tečaj Hrvatske narodne banke na dan transakcije.

11. Otplata (prestanak obveze ili potraživanja)

Otplate predstavljaju iznos za koji se umanjuje stanje po nekom instrumentu, tj. predstavljaju iznose podmirene obveze ili potraživanja tijekom izvještajnog mjeseca, a prati se po pojedinom instrumentu, državi, sektoru nerezidenta i tipu ulaganja.

Otplate mogu biti:

- realizacija izvoza po primljenim avansima
- smanjenje potraživanja po odgodama plaćanja kod izvoza robe
- smanjenje obveze po odgodama plaćanja kod uvoza robe
- realizacija uvoza po danim avansima.

Vrijednosti u inozemnoj valuti iskazuju se u eurskoj protuvrijednosti.

Za iskazivanje transakcija primjenjuje se tekući tečaj Hrvatske narodne banke na dan transakcije.

12. Prilagodba

Prilagodbe su netransiakcijske promjene po stanjima obveza i/ili potraživanja, koje nisu nastale (gotovinskim ili obračunskim) plaćanjem ili naplatom računa / računa za predujmove, odnosno korespondentnim uvozom i izvozom robe i usluga. Prilagodbe su promjene koje se, kao i sva ostala stanja i transakcije, prate za pojedini slog podataka, a koji za svako izvještajno razdoblje predstavlja jedinstvenu kombinaciju obilježja instrumenta, države, sektora nerezidenta i tipa ulaganja.

Podaci u ovom stupcu upisuju se u iznimnim slučajevima. Situacije koje zahtijevaju popunjavanje ovog stupca jesu:

3. promjena instrumenta (npr. prvotno je ugovoreno plaćanje do šest mjeseci, a naknadno prolongirano na devet mjeseci)
4. promjena tipa ulaganja (npr. dobavljač postaje izravni ulagač u izvještajnu jedinicu)
5. spajanje i pripajanje društava

6. knjigovodstvena odobrenja i terećenja u iznosima koji nadmašuju trenutavno stanje pojedinačnog sloga.

Vrijednosti u inozemnoj valuti iskazuju se u eurskoj protuvrijednosti.

Za iskazivanje prilagodbi primjenjuje se tekući tečaj Hrvatske narodne banke na dan promjene.

13. Završno stanje

Završno se stanje prati po pojedinom instrumentu, državi, sektoru nerezidenta i tipu ulaganja te predstavlja iznos zaduženja ili odobrenja za uvoz ili izvoz robe i usluga na završni datum izvještajnog razdoblja. Završni datum jest posljednji dan izvještajnog mjeseca.

Vrijednosti u inozemnoj valuti iskazuju se u eurskoj protuvrijednosti.

Za iskazivanje završnih stanja instrumenta primjenjuje se srednji tečaj Hrvatske narodne banke na posljednji dan izvještajnog razdoblja (npr. završno stanje u siječnju 2020. jest stanje na dan 31. siječnja 2020.).

Tablica u nastavku donosi definiciju izgleda sloga u T3:

Red. br. obilježja	Obilježje	Tip polja	Maks. duljina polja	Sadržaj polja / modaliteti
1	Oznaka tablice	AN	2	T3
2	Oznaka sloga	AN	2	
3	Razdoblje izvješća	AN	6	GGGGMM
4	Oznaka segmenta izvještavanja	AN	2	
5	Vrsta instrumenta	AN	2	
6	Država nerezidenta	A	2	prema izborniku (samo EMU, EU ili OS) i popisu zemalja Europske monetarne unije i Europske unije
7	Sektor nerezidenta			sektor nerezidenta u skladu sa šifarnikom ESA 2010
8	Tip ulaganja	AN	2	
9	Završno stanje prethodnog mjeseca	N	15	Pozitivan iznos na dvije decimale
10	Korištenje (nastanak obveze ili potraživanja)	N	15	Pozitivan iznos na dvije decimale
11	Otplata (prestanak obveze ili potraživanja)	N	15	Pozitivan iznos na dvije decimale
12	Prilagodba	N	15	Iznos na dvije decimale
13	Završno stanje	N	15	Pozitivan iznos na dvije decimale

Primjer izgleda izvještajnog sloga tablice "Stanja i transakcije":

Oznaka tablice	Oznaka sloga	Razdoblje	Oznaka segmenta izvještavanja	Vrsta instrumenta	Država nerezidenta	Sektor nerezidenta
T3	01	202101	01	01	EM	01
T3	01	202101	01	02	EU	01
T3	01	202101	01	01	EU	01
T3	01	202101	01	02	OS	01
T3	01	202101	02	05	OS	01
T3	01	202101	02	05	OS	01

Tip ulaganja	Završno stanje prethodnog mjeseca	Korištenje (nastanak obveze ili potraživanja)	Otplata (prestanak obveze ili potraživanja)	Prilagodba	Završno stanje
01	40.000,00	50.000,00	60.000,00		30.000,00
01	320.000,00	400.000,00	520.000,00	-200.000,00	0,00
01	0,00	0,00	0,00	100.000,00	100.000,00
02	200.000,00	130.000,00	300.000,00		30.000,00
01	90.000,00	100.000,00	80.000,00		110.000,00
01	50.000,00	30.000,00	50.000,00		30.000,00

5. IZVJEŠTAJNO RAZDOBLJE

Neovisno o broju nastalih promjena stanja ili transakcija obveznik izvješćivanja dužan je dostaviti obrazac KD-ZO tromjesečno, s podacima iskazanima za svaki mjesec tromjesečja zasebno. Dostava izvješća podrazumijeva obveznu dostavu Tablice 2. "Ukupni uvoz i ukupni izvoz" i Tablice 3. "Stanja i transakcije" te po potrebi Tablice 1. "Osobe za kontakt".

6. NAČIN DOSTAVLJANJA IZVJEŠĆA

Obveznici dostavljanja obrasca KD-ZO obvezni su ga dostavljati Hrvatskoj narodnoj banci isključivo telekomunikacijskim putem. U ovu svrhu rabiće se aplikacija na adresi <https://www.hnb.hr/hnbapp/> putem koje obveznici korištenjem internetske tehnologije i sigurne veze za prijenos podataka dostavljaju podatke putem datoteke u zadanom obliku.

U okviru aplikacije Hrvatska narodna banka dodijelit će obveznicima izvješćivanja korisničko ime i lozinku koji su nužni za pristup aplikaciji.

Iznimno, u slučaju tehničkih poteškoća od strane Hrvatske narodne banke, podaci se Hrvatskoj narodnoj banci moraju dostaviti i na nekom drugom mediju za digitalni prijenos podataka.

Podaci se dostavljaju u datoteci sljedećih standardnih karakteristika:

- format .xml
- kodna stranica CP1250 (LATIN2)
- slogovi prema tablicama 1, 2, i 3
- svako obilježje unutar sloga, uključujući i posljednje, bez obzira na to postoji li sadržaj, odjeljuje se delimiterom #
- svaki slog završava delimiterom CRLF (X'0D0A').

Numerička polja (N), predviđena za unos vrijednosti, imaju definiranu maksimalnu duljinu od 15 znakova te ih nije potrebno popunjavati vodećim nulama, već se unose stvarni brojevi.

Alfanumerička polja (AN) također imaju definirane maksimalne duljine, a popunjavaju se slijeva, bez vodećih praznina.

Hrvatska narodna banka stavit će obveznicima izvješćivanja na raspolaganje formatirani dokument u Excelu predložka, čiji su format i ugrađene kontrole prikazani u točki 11. ove Upute, a putem kojih će se vršiti unos i pretvaranje u zadani format datoteke za prijenos. Ove će tablice, kao i tekst ove Upute, biti dostupne na internetskim stranicama Hrvatske narodne banke www.hnb.hr.

Naziv datoteke formira se korištenjem sljedećih elemenata:

- OIB (koji poduzeću dodjeljuje Porezna uprava)
- razdoblje u kojemu se podaci dostavljaju, godina i mjesec u formatu GGGGMM
- redni broj datoteke koja se dostavlja u izvještajnom mjesecu.

Xml datoteka, kao i njezin naziv, formira se automatski pritiskom na akcijski gumb u listu "Kreiranje datoteke", a npr. izgledat će ovako: KDZO-01234567890-202601-01. xml. U

navedenom primjeru riječ je o trgovačkom društvu čiji je OIB 01234567890, koje dostavlja podatke u siječnju 2026. godine prvi put.

Redni broj datoteke namijenjen je lakšem praćenju podataka koje dostavlja obveznik izvješćivanja. Tako će obveznik prvu dostavljenu datoteku označiti rednim brojem 1. Međutim, ako dostavljena datoteka sadržava formalne pogreške, smatra se kako obveznik izvješće nije niti dostavio s obzirom na to da se formalno pogrešne datoteke ne preuzimaju u bazu podataka Hrvatske narodne banke te će obveznik izvješćivanja pri ponovljenoj dostavi datoteke s otklonjenim formalnim pogreškama ponoviti naziv datoteke s rednim brojem 1.

Ako je datoteka prihvaćena u bazu podataka Hrvatske narodne banke i nakon toga su konstatirane logičke pogreške pri ponovnoj dostavi datoteke s ispravljenim logičkim pogreškama, obveznik izvješćivanja datoteku označuje rednim brojem 2. Dakle, druga i svaka eventualna daljnja datoteka koja se dostavlja u izvještajnom mjesecu, a koja predstavlja ispravljanje logičkih pogrešaka ili ispravljanje pogrešnih podataka u slogu koje konstatira sam obveznik, nosit će redni broj datoteke povećan za jedan u odnosu na prethodno dostavljenu.

Označavanjem rednog broja datoteke omogućit će se praćenje redoslijeda dostavljenih datoteka, lakše komuniciranje s obveznikom referiranjem na određenu datoteku koja sadržava pogrešku te praćenje dinamike kojom obveznik popravlja pogrešno dostavljene podatke.

Ponovimo; svaka datoteka koja se dostavlja Hrvatskoj narodnoj banci nosi oznaku rednog broja u izvještajnom mjesecu. Ako je datoteka odbijena iz formalnih razloga, pri ponovnoj dostavi datoteke ponavlja se i redni broj datoteke jer se datoteka koja sadržava formalne pogreške uopće ne preuzima u bazu podataka Hrvatske narodne banke.

Obveznik izvješćivanja obavezan je u najranijem mogućem roku, a najkasnije istodobno s dostavom podataka za novo izvještajno razdoblje, dostaviti ispravljene podatke prethodnog razdoblja. Ako pogrešno dostavljeni podaci prethodnih razdoblja nisu dopunjeni slogovima koji ih ispravljaju, neće biti moguće niti preuzimanje podataka za novo izvještajno razdoblje te će se smatrati da oni nisu niti dostavljeni.

7. NAČIN GENERIRANJA LOZINKE ZA PRISTUP APLIKACIJI ZA DOSTAVU

Lozinka se dodjeljuje za svakog obveznika izvješćivanja – pravnu osobu. Dakle, istom se lozinkom mogu pri pristupu aplikaciji koristiti osobe čije će podatke obveznik izvješćivanja pri prvoj dostavi podataka putem novog sustava navesti u Tablici 1. "Osobe za kontakt".

Hrvatska narodna banka obveznicima izvješćivanja također putem posebne procedure omogućuje izmjenu lozinke.

Naime, s obzirom na fluktuaciju djelatnika, i iz jedne pravne osobe u drugu i s jednoga radnog mjesta na drugo u okviru istoga trgovačkog društva, očekujemo da će se pojaviti potreba izmjene lozinke, a možda i korisničkog imena.

Odluka o potrebi promjene korisničkog imena i lozinke odnosno e-adrese pritom leži na obvezniku izvješćivanja. Naime, o promjeni odgovorne osobe ili osobe odgovorne za dostavu podataka obveznik obavještava Hrvatsku narodnu banku dostavom novih podataka Tablice 1. Istodobno, ako smatra potrebnim, pristupom proceduri za izmjenu lozinke u aplikaciji za dostavu podataka, u skladu s uputama procedure, mijenja lozinku. Isto tako ako smatra nužnim provesti i izmjenu korisničkog imena, treba uputiti zahtjev Hrvatskoj narodnoj banci.

Odgovornost je obveznika izvješćivanja da promjenom korisničkog imena i lozinke zapriječi pristup aplikaciji i podacima koje dostavlja neovlaštenim osobama.

8. PRIHVAT PODATAKA U HRVATSKOJ NARODNOJ BANCII

Po prijehu podataka koje obveznici dostave Hrvatska narodna banka provest će formalnu kontrolu ispravnosti dostavljenih podataka. Formalna kontrola pritom podrazumijeva provjeru odgovara li uneseni sadržaj obilježja instrumenata sadržaju "šifrnika", tj. mogućih vrijednosti za određena polja (npr. nepostojeći OIB u nazivu datoteke, nepostojeći modalitet unutar obilježja i sl.).

Ako podaci ne udovoljavaju uvjetima formalne kontrole (minimalni uvjeti ispravnosti), neće se moći preuzeti u bazu podataka Hrvatske narodne banke i smatrat će se kao da podaci nisu niti dostavljeni. Istodobno se generira ekranska poruka kojom se obveznik izvješćivanja obavještava da datoteka nije zaprimljena.

Ako dostavljeni podaci udovolje uvjetima formalne kontrole, preuzimaju se u bazu podataka Hrvatske narodne banke i u sljedećem koraku prolaze logičku kontrolu.

Logička kontrola podrazumijeva, prije svega, provjeru dostavljenih numeričkih podataka odnosno provjere dostavljenih podataka o stanjima i transakcijama kao i dodatne provjere polja sa šifrnica i slično.

Nakon logičkih kontrola, ako je potrebno, porukom se obveznik izvješćivanja upozorava da putem aplikacije preuzme datoteku koja će sadržavati poruke o greškama koje su ustanovljene formalnom i logičkom kontrolom dostavljenih podataka.

9. PRIMJER DOSTAVE PODATAKA

U siječnju 2023. poduzeće "Y" od obrtnika "A" iz Mađarske uvezlo je robu s odgodom plaćanja od 6 do 12 mjeseci u vrijednosti 300.000 eura. U istom razdoblju od privatnih nepovezanih poduzeća "B" i "C" iz Njemačke uvezeno je robe u vrijednosti 500.000 eura odnosno 400.000 eura s odgodom plaćanja od 6 do 12 mjeseci.

U veljači 2023. od obrtnika "A" uvezeno je još robe s odgodom plaćanja od 6 do 12 mjeseci u vrijednosti 50.000 eura i otplaćeno je 30.000 eura. Od istog je dobavljača primljeno odobrenje u

iznosu od 340.000,00 eura. U istom razdoblju poduzeću "B" otplaćeno je 25.000 eura, a poduzeću "C" 40.000 eura.

U siječnju 2023. poduzeće "Y" izvezlo je obrtniku "D" iz Švicarske robu s odgodom plaćanja od 6 do 12 mjeseci u vrijednosti od 250.000 eura. Također je privatnom poduzeću "E" iz Bosne i Hercegovine, u kojemu ima vlasnički udio 25%, izvezlo robu s odgodom plaćanja do 6 mjeseci u vrijednosti 400.000 eura.

U veljači 2023. poduzeću "E" izvezlo je s odgodom plaćanja do 6 mjeseci robu u iznosu od 75.000 eura. Tada je od istog poduzeća naplaćeno 45.000 eura. U veljači je još nepovezanim poduzećima "F", "G" i "H" iz Bosne i Hercegovine, s odgodom plaćanja od 6 do 12 mjeseci, izvezena roba u vrijednosti od 200.000 eura, 150.000 eura odnosno 300.000 eura. Tada je također od obrtnika "D" naplaćeno 25.000 eura.

Prikaz u T3 za veljaču 2023. (i posredno za siječanj 2023. kroz početna stanja veljače) daje se u sljedećoj tablici.

Oznaka tablice	Oznaka sloga	Razdoblje	Oznaka segmenta izvještavanja	Vrsta instrumenta	Država nerezidenta	Sektor nerezidenta	Tip ulaganja
T3	01	202302	01	03	EU	11	01
T3	01	202302	01	01	EU	11	01
T3	01	202302	01	03	EM	01	01
T3	01	202302	02	06	OS	11	01
T3	01	202302	02	05	OS	01	02
T3	01	202302	02	06	OS	01	01

Završno stanje prethodnog mjeseca	Korištenje (nastanak obveze)	Otplata (prestanak obveze)	Prilagodba	Završno stanje
300.000,00	50.000,00	30.000,00	-320.000,00	0,00
0,00	0,00	0,00	20.000,00	20.000,00
900.000,00		65.000,00		835.000,00
250.000,00		25.000,00		225.000,00
400.000,00	75.000,00	45.000,00		43.000,00
0,00	650.000,00			650.000,00

11. OBILJEŽJA OBRASCA KD-ZO I LOGIČKE KONTROLE

Tablica 1. Osobe za kontakt

Tablica 1. Osobe za kontakt						
Red. br. obilježja	Obilježje	Sadržaj polja / modaliteti	Tip polja	Maks. duljina polja	Obveznost polja	Objašnjenje / kontrola
1	Oznaka tablice	T1	AN	2	O	
2	Oznaka sloga	01 – redovan	AN	2	O	
		02 – storno				
3	Oznaka osobe	OS1	AN	3	O	
		OS2				
4	Razdoblje početka odgovornosti	GGGGMM	N	6	O	
5	Ime i prezime		AN	50	O	
6	Broj telefona		AN	10	O	
7	Broj mobitela		AN	10	N	
8	E-adresa		AN	30	N	

Tablica 2. Ukupan uvoz i ukupan izvoz

Tablica 2. Ukupan uvoz i ukupan izvoz						
Red. br. obilježja	Obilježje	Sadržaj polja / modaliteti	Tip polja	Maks. duljina polja	Obveznost polja	Objašnjenje / kontrola
1	Oznaka tablice	T2	AN	2	O	
2	Oznaka sloga	01 – redovan	AN	2	O	
		02 – storno				
3	Razdoblje	GGGGMM	AN	6	O	
4	Ukupan uvoz	0	N	15	O	ne smije biti <0
5	Ukupan izvoz	0	N	15	O	ne smije biti <0

Tablica 3. Stanja i transakcije

Tablica 3. Stanja i transakcije – 1. dio						
Red. br. obilježja	Obilježje	Sadržaj polja / modaliteti	Tip polja	Maks. duljina polja	Obveznost polja	Objašnjenje / kontrola
1	Oznaka tablice	T3	AN	2	O	
2	Oznaka sloga	01 – redovan	AN	2	O	
		02 – storno				
3	Razdoblje izvješća	GGGGMM	AN	6	O	
4	Oznaka segmenta izvještavanja	01 uvoz	AN	2	O	
		02 izvoz				
5	Vrsta instrumenta	01 dani avansi za uvoz robe i usluga	AN	2	O	ako je oznaka segmenta izvještavanja = 01, vrsta instrumenta ne smije biti 04, 05 ili 06; ako je oznaka segmenta izvještavanja = 02, vrsta instrumenta ne smije biti 01, 02 ili 03
		02 uvoz robe i usluga s odgodom plaćanja 0 – 6 mjeseci				
		03 uvoz robe i usluga s odgodom plaćanja 6 – 12 mjeseci				
		04 primljeni avansi za izvoz robe i usluga				
		05 izvoz robe i usluga s odgodom naplate 0 – 6 mjeseci				
		06 izvoz robe i usluga s odgodom naplate 6 – 12 mjeseci				
6	Država nerezidenta	EM – države članice EMU-a	A	2	O	prema izborniku (samo EMU, EU ili OS) i popisu zemalja Europske monetarne unije i Europske unije
		EU – države članice EU-a koje nisu dio EMU-a				
		OS – ostale države				

Tablica 3. Stanja i transakcije – 2. dio

Red. br. obilježja	Obilježje	Sadržaj polja / modaliteti	Tip polja	Maks. duljina polja	Obveznost polja	Objašnjenje / kontrola
7	Sektor nerezidenta	01 Nefinancijska društva	AN	2	O	sektor nerezidenta u skladu sa šifarnikom ESA 2010
		02 Središnja banka				
		03 Ostale monetarne financijske institucije				
		04 Ostali financijski posrednici, osim osiguravajućih društava i mirovinskih fondova				
		05 Financijske pomoćne institucije				
		06 Osiguravajuća društva i mirovinski fondovi				
		07 Središnja država				
		08 Federalna država				
		09 Lokalna država				
		10 Fondovi socijalnog osiguranja				
		11 Stanovništvo				
		12 Nefinancijske institucije koje služe stanovništvu				

Tablica 3. Stanja i transakcije – 3. dio

Red. br. obilježja	Obilježje	Sadržaj polja / modaliteti	Tip polja	Maks. duljina polja	Obveznost polja	Objašnjenje / kontrola
8	Tip ulaganja	01 Ostala ulaganja (ne postoji izravna vlasnička povezanost kupaca/dobavljača – vlasnički udio manji od 10%)	AN	2	O	
		02 Direktna ulaganja (postoji vlasnička povezanost kupaca/dobavljača – vlasnički udio jednak ili veći od 10%)	N	15	O	
9	Završno stanje prethodnog mjeseca	0	N	15	O	ne smije biti <0
10	Korištenje (nastanak obveze ili potraživanja)	0	N	15	O	
11	Otplata (prestanak obveze ili potraživanja)	0	N	15	O	
12	Prilagodba	0	N	15	O	
13	Završno stanje	0				ne smije biti <0

4. UPUTA ZA IZRADU I DOSTAVLJANJE MJESEČNOG IZVJEŠĆA O PRIHODIMA I RASHODIMA OD RAZMJENE USLUGA S INOZEMSTVOM I POSEBNIM TRANSAKCIJAMA S INOZEMSTVOM TE TROMJESEČNOG IZVJEŠĆA O PRIHODIMA I RASHODIMA OD RAZMJENE USLUGA S INOZEMSTVOM I POSEBNIM TRANSAKCIJAMA S INOZEMSTVOM (OBRAZAC US-PB)

1. Opće napomene

Izvještajna jedinica jest institucija u čije se ime izvještaj popunjava.

Sve transakcije koje su predmet ovog izvještaja moraju biti posljedica odnosa između izvještajnog subjekta i nerezidenta. Poslovni odnosi s rezidentima nisu predmet ovog izvještaja. Pojmovi **rezidenta** i **nerezidenta** definirani su člankom 3. Zakona o deviznom poslovanju. Ulaskom Hrvatske u Europsku uniju tretman inozemstva ostaje isti. Također, razmjena usluga i posebnih transakcija s nerezidentima koji u RH posluju pod hrvatskim PDV identifikacijskim brojem predmet je ovog istraživanja. Kako bi se njihove transakcije mogle izdvojiti, iznimno se u tom slučaju ne primjenjuje zemlja njihove rezidentnosti, već posebna oznaka na popisu zemalja XX – NEREZIDENTNI PDV BROJ.¹

Izvještaj se sastoji od dva dijela:

1.1. Prihodi i rashodi od razmjene usluga s inozemstvom (tablice 2. i 3.)

U ovaj dio izvještaja podaci se unose na obračunskom principu, odnosno evidentiraju se u trenutku nastanka prihoda/potraživanja odnosno obveze/rashoda, a ne u trenutku plaćanja odnosno naplate. Drugim riječima, prihodi i rashodi od usluga evidentiraju se u pravilu na temelju fakture prema inozemstvu, odnosno iz inozemstva ili obračunatih prihoda i rashoda s inozemstvom ako faktura nije izdana. Podaci se prikazuju u izvještajnom razdoblju (mjesecu, tromjesečju) u kojemu je faktura izdana/primljena.

Iznimno, u slučajevima kad je usluga obavljena, ali je ne prati faktura, već kao temelj za naplatu služi ugovor, obračun ili sličan dokument, prihodi ili rashodi evidentiraju se na temelju takvog dokumenta.

U izvještaju se transakcije uvijek evidentiraju na neto principu, odnosno evidentira se samo vrijednost usluge bez obračunatog PDV-a. PDV koji se obračunava na primljenu/pruženu uslugu ne uključuje

¹ PDV identifikacijski broj jest osobni identifikacijski broj (OIB) kojemu se dodaje predznak "HR", a rabi se u sustavu VIES, tj. u informatičkom sustavu za razmjenu podataka između zemalja članica Europske unije o prometu dobara i usluga oporezivom PDV-om.

se u vrijednost usluge. U slučaju da je primatelj usluge fizička osoba nerezident, potrebno je iznos PDV-a koji se iskazuje na fakturi evidentirati u dijelu B. pod šifrom 6 Porezi.

Definicija rezidentnosti podružnicu inozemne matice u Republici Hrvatskoj smatra rezidentom, a podružnicu domaće matice u inozemstvu smatra nerezidentom. U tom su smislu sve transakcije uslugama između matice i podružnice predmet ovog istraživanja. Predmet su istraživanja i usluge koje domaća podružnica inozemne matice pruži nerezidentima, a fakturira ih matična institucija iz inozemstva te usluge koje pruži inozemna podružnica domaće matice rezidentima, a fakturira ih matična institucija iz RH bez obzira na to što podružnica nije samostalno izdala fakturu niti će ju naplatiti. U tom je slučaju podloga za evidenciju iznos s fakture koju matično poduzeće izdaje trećoj osobi.

Obratno, ako inozemna podružnica domaće matice obavi uslugu trećoj osobi u inozemstvu, a uslugu fakturira i naplati domaće matično poduzeće ili ako domaća podružnica inozemne matice pruži uslugu rezidentu, a uslugu fakturira i naplati inozemna matica, takvu fakturu ne treba prikazivati kao prihod!

Sve navedene transakcije predmet su izvještavanja i u obrascu IU-IPP ili obrascu IU-P.

Transakcije se izražavaju u eurima, a pri preračunavanju iz originalnih valuta primjenjuje se srednji tečaj Hrvatske narodne banke na dan fakture.

U izvještaj je potrebno unijeti sve usluge koje je izvještajna jedinica obavila za nerezidenta i za to mu izdala fakturu (prihodi) ili obrnuto (rashodi), osim usluga vezanih uz turizam. Detaljan opis usluga koje su vezane uz turizam kao i detaljan opis svake pojedinačne usluge koju treba uključiti u izvješće nalaze se u dijelu A. ove Upute.

1.2. Posebne transakcije s inozemstvom (tablice 4. i 5.)

U ovom dijelu prikazuju se transakcije s inozemstvom sljedećega karaktera:

- kupoprodaja licencija, koncesija, franšiza i druge nematerijalne imovine
- transferi s osnove osiguranja
- novčani transferi – financiranje predstavništava u inozemstvu
- pokloni, pomoći, donacije i sl.
- porezi
- kazne i naknade
- realizirane činidbene garancije
- povrati po uvozu/izvozu robe
- ostali transferi naknade zaposlenicima.

Ove se transakcije prikazuju u izvještajnom razdoblju (mjesecu ili tromjesečju) u kojemu je transakcija obavljena.

Transakcije se izražavaju u eurima, a pri preračunavanju iz originalnih valuta primjenjuje se srednji tečaj Hrvatske narodne banke na dan fakture.

Detaljan opis svih transakcija koje se prikazuju u ovom dijelu izvještaja nalazi se u dijelu B. ove Upute.

Napomena: Transakcije evidentirane u dijelu B. ne mogu ujedno biti sadržane u dijelu A. ove Upute. Drugim riječima, posebne transakcije nisu transakcije koje su vezane uz plaćanje usluga iz dijela A.

2. Upute za popunjavanje izvještajnih tablica

Izvještajne tablice (tablice USLUGE) nalaze se na internetskoj stranici Hrvatske narodne banke

<http://www.hnb.hr/statistika/informacije-za-obveznike-izvjestavanja/statistika-odnosa-s-inozemstvom>. Prije popunjavanja tablicu USLUGE potrebno je snimiti lokalno na računalo.

Podaci o prihodima i rashodima unose se za svako izvještajno razdoblje zasebno, a ne kumulativno. Primjerice, kod mjesečnih obveznika podaci za ožujak sadržavaju samo one fakture koje su primljene ili izdane u razdoblju od 1. do 31. ožujka.

Sva dodatna pitanja upućuju se na e-adresu: usluge@hnb.hr.

Tablica 1. Osoba za kontakt

Ova tablica sadržava podatke o osobama koje su odgovorne za dostavljanje podataka. U slučaju potrebe dodatnih pojašnjenja dostavljenih podataka, ispravka već dostavljenih podataka ili u slučaju da podaci uopće nisu dostavljeni, djelatnici Direkcije za statistiku odnosa s inozemstvom Hrvatske narodne banke kontaktirat će osobe čiji su podaci navedeni u ovoj tablici.

Sva obilježja u Tablici 1. popunjavaju se za dvije osobe:

- osobu koja je popunila tablicu (OS1) i
- odgovornu osobu (OS2).

Slogovi u Tablici 1. sadržavaju sljedeća obilježja:

1. Oznaka osobe

U ovom se polju s padajućeg izbornika odabire "OS1-izvještaj popunio/la" ili "OS2-odgovorna osoba" ovisno za koju se osobu podaci popunjavaju. Važno je napomenuti da su podaci za obje osobe obvezni.

Ako je osoba koja popunjava izvještaj ujedno i odgovorna osoba, podaci se moraju popuniti u dva retka. Ovo polje je polje obveznog unosa te, ostane li prazno, datoteku neće biti moguće dostaviti.

2. Ime i prezime

Ovo obilježje popunjava se imenom i prezimenom, pri čemu se ime i prezime razdvajaju jednim praznim mjestom. Ovo polje je polje obveznog unosa te, ostane li prazno, datoteku neće biti moguće dostaviti.

3. Broj telefona

Ovo obilježje popunjava se u zadanom formatu: pozivni broj, broj telefona, pri čemu su tri znamenke rezervirane za pozivni broj (grad ili mobilna mreža), a preostalih devet znamenaka za broj telefona. Ovo polje je polje obveznog unosa te, ostane li prazno, datoteku neće biti moguće dostaviti.

4. E- adresa

Ovo obilježje popunjava se podatkom o e-adresi osobe za kontakt. E-adresa unesena u ovom polju jest adresa na koju će se slati potvrde o primitku datoteke. Važno je provjeriti je li adresa ispravno upisana jer u protivnome potvrda neće biti dostavljena. Ovo polje je polje obveznog unosa te, ostane li prazno, datoteku neće biti moguće dostaviti.

Napomena: Promjene u podacima za kontakt za odgovorne osobe ili za osobe koje izvještaj popunjavaju evidentirat će se tako da se u sljedećem izvještajnom razdoblju unesu podaci za nove osobe. Pritom nije potrebno mijenjati podatke o korisničkom računu (zaporka i korisničko ime koje je inicijalno dodijeljeno) jer su podaci o korisničkom računu vezani uz OIB izvještajne institucije, a ne za osobu. Ako se podaci za kontakt ne mijenjaju, Tablica 1. ostaje ista.

Tablica 2. Prihodi od razmjene usluga s inozemstvom

Ova tablica sadržava podatke o prihodima koje su rezidenti ostvarili od pružanja usluga nerezidentima.

Slog u Tablici 2. sadržava sljedeća obilježja:

1. Vrsta obavljene usluge – oznaka

Ovo obilježje popunjava se troznamenastom oznakom usluge i njezinim nazivom s padajućeg izbornika pružanjem koje su ostvareni prihodi u odnosima s inozemstvom. Detaljan opis svih usluga s padajućeg izbornika nalazi se u dijelu A. ove Upute.

2. Zemlja – oznaka

Ovo obilježje popunjava se prema abecednom popisu država i zemalja i njihovih oznaka.

Abecedni popis država i zemalja i njihovih oznaka vodi se u elektroničkom obliku i objavljuje na internetskim stranicama Hrvatske narodne banke. Obilježje se popunjava unosom dvoslovne oznake države ili međunarodne financijske institucije sa spomenutih popisa.

Popis država i zemalja sastavljen je na temelju normi HRN EN ISO 3166-1:2020, a mijenja se na temelju izmjena i dopuna koje objavljuje Međunarodna organizacija za normizaciju (ISO).

Iznimno, za Kosovo se rabi posebna oznaka XK, a za transakcije ostvarene s nerezidentima koji imaju hrvatski PDV identifikacijski broj rabi se posebna oznaka XX – NEREZIDENTNI PDV BROJ.

3. Iznos

U ovo se polje unosi iznos u eurima, a pri preračunavanju iz originalnih valuta primjenjuje se srednji tečaj Hrvatske narodne banke na dan fakture.

Tablica 3. Rashodi od razmjene usluga s inozemstvom

Ova tablica sadržava podatke o rashodima koje su rezidenti ostvarili primanjem usluga od nerezidenata.

Slog u Tablici 3. sadržava sljedeća obilježja:

1. Vrsta obavljene usluge – oznaka

Ovo obilježje popunjava se troznamenkastom oznakom usluge i njezinim nazivom s padajućeg izbornika primanjem koje su ostvareni rashodi u odnosima s inozemstvom. Detaljan opis svih usluga s padajućeg izbornika nalazi se u dijelu A. ove Upute.

2. Zemlja – oznaka

Ovo obilježje popunjava se prema abecednom popisu država i zemalja i njihovih oznaka.

Abecedni popis država i zemalja i njihovih oznaka vodi se u elektroničkom obliku i objavljuje na internetskim stranicama Hrvatske narodne banke. Obilježje se popunjava unosom dvoslovne oznake države ili međunarodne financijske institucije sa spomenutih popisa.

Popis država i zemalja sastavljen je na temelju normi HRN EN ISO 3166-1:2020, a mijenja se na temelju izmjena i dopuna koje objavljuje Međunarodna organizacija za normizaciju (ISO).

Iznimno, za Kosovo se rabi posebna oznaka XK, a za transakcije ostvarene s nerezidentima koji imaju hrvatski PDV identifikacijski broj rabi se posebna oznaka XX – NEREZIDENTNI PDV BROJ.

3. Iznos

U ovo se polje unosi iznos u eurima, a pri preračunavanju iz originalnih valuta primjenjuje se srednji tečaj Hrvatske narodne banke na dan fakture.

Napomena: Svaki slog u tablici potrebno je popuniti. Ako postoji više faktura koje imaju istu zemlju i istu vrstu usluge, mogu se zbrojiti i unijeti kao jedan slog.

Napomena: U polja *Vrsta obavljene usluge – oznaka* i *Zemlja – oznaka* predviđeno je upisivanje vrijednosti s pridruženih padajućih izbornika. Svojevoljno upisivanje nekih drugih vrijednosti u navedena polja rezultirat će nemogućnošću prihvaćanja izvještaja u bazu u Hrvatskoj narodnoj banci.

Tablica 4. Posebne transakcije s inozemstvom – priljevi

Ova tablica sadržava podatke o priljevima koje su rezidenti ostvarili isključivo po transakcijama koje su navedene i opisane u dijelu B. ove Upute.

Slog u Tablici 4. sadržava sljedeća obilježja:

1. Vrsta priljeva

Ovo obilježje popunjava se brojčanom oznakom vrste priljeva i njegovim opisom s padajućeg izbornika.

2. Zemlja – oznaka

Ovo obilježje popunjava se prema abecednom popisu država i zemalja i njihovih oznaka.

Abecedni popis država i zemalja i njihovih oznaka vodi se u elektroničkom obliku i objavljuje na internetskim stranicama Hrvatske narodne banke. Obilježje se popunjava unosom dvoslovne oznake države ili međunarodne financijske institucije sa spomenutih popisa.

Popis država i zemalja sastavljen je na temelju normi HRN EN ISO 3166-1:2020, a mijenja se na temelju izmjena i dopuna koje objavljuje Međunarodna organizacija za normizaciju (ISO).

Iznimno, za Kosovo se rabi posebna oznaka XK, a za transakcije ostvarene s nerezidentima koji imaju hrvatski PDV identifikacijski broj rabi se posebna oznaka XX – NEREZIDENTNI PDV BROJ.

3. Iznos

U ovo se polje unosi iznos u eurima, a pri preračunavanju iz originalnih valuta primjenjuje se srednji tečaj Hrvatske narodne banke na dan fakture.

Tablica 5. Posebne transakcije s inozemstvom – odljevi

Ova tablica sadržava podatke o odljevima koje su rezidenti ostvarili po transakcijama koje su navedene i opisane u dijelu B. ove Upute.

Slog u Tablici 5. sadržava sljedeća obilježja:

1. Vrsta odljeva

Ovo obilježje popunjava se brojčanom oznakom vrste odljeva i njegovim opisom s padajućeg izbornika.

2. Zemlja – oznaka

Ovo obilježje popunjava se prema abecednom popisu država i zemalja i njihovih oznaka.

Abecedni popis država i zemalja i njihovih oznaka vodi se u elektroničkom obliku i objavljuje na internetskim stranicama Hrvatske narodne banke. Obilježje se popunjava unosom dvoslovne oznake države ili međunarodne financijske institucije sa spomenutih popisa.

Popis država i zemalja sastavljen je na temelju normi HRN EN ISO 3166-1:2020, a mijenja se na temelju izmjena i dopuna koje objavljuje Međunarodna organizacija za normizaciju (ISO).

Iznimno, za Kosovo se rabi posebna oznaka XK, a za transakcije ostvarene s nerezidentima koji imaju hrvatski PDV identifikacijski broj rabi se posebna oznaka XX – NEREZIDENTNI PDV BROJ.

3. Iznos

U ovo se polje unosi iznos u eurima, a pri preračunavanju iz originalnih valuta primjenjuje se srednji tečaj Hrvatske narodne banke na dan fakture.

Napomena: U polja *Vrsta priljeva*, *Vrsta odljeva* i *Zemlja – oznaka* predviđeno je upisivanje vrijednosti s pridruženih padajućih izbornika. Svojevoljno upisivanje nekih drugih vrijednosti u navedena polja rezultirat će nemogućnošću prihvaćanja izvještaja u bazu u Hrvatskoj narodnoj banci.

Tablica 6. Kreiranje datoteke

U Tablici 6. potrebno je popuniti polja:

- zeleno polje – u ovo polje unosi se matični broj izvještajne institucije u formatu od osam znamenaka (s vodećom nulom)
- narančasto polje – u ovo polje unosi se OIB izvještajne institucije u formatu od 11 znamenaka
- žuto polje – u ovo polje unosi se godina, a u polju pokraj s padajućeg izbornika odabire se mjesec ili tromjesečje za koje se podaci dostavljaju (mjesečni obveznici odabiru mjesec, dok tromjesečni odabiru Q1, Q2, Q3 ili Q4)
- plavo polje – u ovo polje unosi se redni broj podnošenja izvještaja za predmetno izvještajno razdoblje. Ovo je polje važno pri evidentiranju ispravaka.

Nakon što su podaci uneseni u tablice, potrebno je popunjenu datoteku u Excelu "tablice usluge" (<http://www.hnb.hr/statistika/informacije-za-obveznike-izvjestavanja/statistika-odnosa-s-inozemstvom>) pretvoriti u tekstnu datoteku. Pretvaranje se obavlja u radnom listu "Kreiranje datoteke" u kojemu je opisan sam postupak (za pretvaranje u tekstnu datoteku potrebno je omogućiti makronaredbe). Tako kreirana tekstna datoteka automatski se sprema u istu mapu kao i prvotna datoteka u Excelu i spremna je za slanje u Hrvatsku narodnu banku putem web-aplikacije koja se nalazi na stranici <https://www.hnb.hr/hnbapp/>.

Detaljne Upute za rad s aplikacijom za dostavu datoteka s podacima o prihodima i rashodima od razmjene usluga s inozemstvom kao i najčešća pitanja i odgovori nalaze se na internetskoj stranici Hrvatske narodne banke: <http://www.hnb.hr/statistika/informacije-za-obveznike-izvjestavanja/statistika-odnosa-s-inozemstvom>.

3. Posebne napomene

3.1. Ispravak poslanog izvještaja

U slučaju da dođe do promjene u izvještaju koji je već poslan (storno fakture, odobrenje i sl.), omogućeno je višestruko slanje datoteke. Dakle, ako dođe do promjene u izvještaju koji je već poslan, datoteka u Excelu s ispravljenim podacima može se ponovo poslati, s time da u "Tablici 6. Kreiranje datoteke" u plavo polje treba upisati redni broj slanja izvještaja za predmetno izvještajno razdoblje.

Potrebno je naglasiti da se kao ispravak šalje kompletna datoteka, a ne datoteka koja sadržava samo ispravljeni podatak!

3.2. Slučaj da u izvještajnom razdoblju nije bilo prometa

Ako u izvještajnom razdoblju nije bilo prometa, izvještaj svejedno treba poslati. U tom slučaju tablice 2., 3., 4. i 5. bit će prazne, dok se tablice 1. i 6. trebaju popuniti te se takav izvještaj šalje po istom postupku.

3.3. Promjena osobe za kontakt

Korisnički račun vezan je uz OIB izvještajne institucije i služi samo za prijenos podataka. S obzirom na to korisnički se račun izdaje samo jedan i njime se može koristiti više osoba. Nova osoba za kontakt svoje će podatke unijeti u izvještajnu tablicu te će novi podaci time biti preneseni u evidenciju HNB-a. Pritom nije potrebno obavještavati Hrvatsku narodnu banku o promjenama osoba za kontakt.

DIO A. IZVJEŠĆE O PRIHODIMA I RASHODIMA OD RAZMJENE USLUGA S INOZEMSTVOM – OPIS POJEDINAČNIH USLUGA

Predmet su ovog dijela istraživanja sve usluge za koje je izdana/primljena faktura u odnosima s nerezidentima, osim usluga vezanih uz **turizam**, a to su:

- usluge smještaja, organizacija izleta, krstarenja, usluge prijevoza u turističke svrhe, usluge turističke animacije, usluga smještaja na plovilima i sl.
- plaćanja povezana sa službenim putovanjima u inozemstvo osim kotizacija za seminare i kongrese te naknada za obrazovne programe i stručno osposobljavanje koji su opisani šifrom 895.

Sve ostale usluge treba uključiti u izvješće i rasporediti prema opisima koji slijede.

102 Usluge popravaka i održavanja imovine

Odnosi se na popravke i održavanje (servisiranje) imovine, bez obzira na lokaciju na kojoj se usluga pruža. Pod vrijednošću usluge podrazumijeva se vrijednost obavljenog posla, a ne vrijednost imovine nakon obavljene usluge. U vrijednost usluge treba uključiti vrijednost materijala koji se eventualno ugrađuje.

Uključuje:

- remont ili dokiranje brodova (najam prostora za smještaj broda za obavljanje određenih završnih radova ili popravaka na brodu) te otklanjanje štete nastale na plovidu kao i bilo kakve druge popravke na brodovima i ostalim transportnim sredstvima

- redovne kontrole i održavanje zrakoplova i letjelica (nakon odgovarajućeg naleta) uključujući i tekuće popravke zrakoplova i letjelica
- popravak strojeva i pokretne robe (npr. automobila) u garantnom i izvangarantnom roku
- ostale popravke i održavanje bez obzira na to je li riječ o manjim popravcima ili popravcima koji povećavaju efikasnost ili iskoristivost imovine odnosno produljuju njezin životni vijek.

Ne uključuje:

- popravke koje izvode građevinska i montažerska poduzeća (uključiti u 249a Građevinske usluge u inozemstvu ili 249b Građevinske usluge u Republici Hrvatskoj)
- popravke računalne opreme (uključiti u 263 Računalne usluge)
- održavanje uređaja i opreme na terminalima (luke, zračne luke, kolodvori i sl.) (uključiti u 205 Usluge prijevoza)

103 Usluge dorade robe u tuđem vlasništvu

Odnosi se na doradu, preradu i oplemenjivanje robe, što uključuje rafiniranje nafte, preradu prirodnog plina, sastavljanje elektronike, šivanje, poslove dorade u brodogradnji, označavanje, pakiranje i sl. na robi u tuđem vlasništvu. Uključuje samo vrijednost usluge i korištenog materijala, a ne i vrijednost robe koja se doraduje, preraduje ili oplemenjuje.

Ne uključuje:

- montažu građevinskih elemenata (uključiti u 249a Građevinske usluge u inozemstvu ili 249b Građevinske usluge u Republici Hrvatskoj) niti montažu strojeva koji nisu vezani uz građevinske projekte (uključiti u 280 Arhitektonske, inženjerske i tehničke usluge).

205 Usluge prijevoza

Odnosi se na postupak prijevoza ljudi i tereta s jedne lokacije na drugu kao i na sve povezane pomoćne i prateće usluge. Obuhvaća:

Prijevoz tereta: prijevoz tereta u vlasništvu nerezidenta u međunarodnom prometu prijevoznim sredstvima rezidenta, prijevoz tereta u vlasništvu rezidenta prijevoznim sredstvima u vlasništvu nerezidenta, prijevoz tereta u vlasništvu rezidenta unutar Republike Hrvatske prijevoznim sredstvima nerezidenta. Uključuje i usluge utovara na prijevozno sredstvo te istovara, ako je ugovorom između vlasnika robe i prijevoznika dogovoreno da prijevoznik obavi tu uslugu, kao i iznajmljivanje

prijevoznih sredstava s posadom u vlasništvu rezidenta nerezidentima za prijevoz tereta i obratno, usluga pri tranzitu struje, usluga prijevoza pošte u ime poštanskih ureda i kurirskih tvrtki.

Prijevoz putnika: prijevoz nerezidenata u međunarodnom prometu prijevoznim sredstvima u vlasništvu rezidenta, prijevoz rezidenata prijevoznim sredstvima nerezidenta, prijevoz putnika unutar Republike Hrvatske prijevoznim sredstvima u vlasništvu nerezidenta. Uključuju se prateći troškovi koji nastaju pri prijevozu putnika (npr. troškovi za višak prtljage, za hranu i piće u prijevoznim sredstvima – osobna potrošnja putnika).

Ostale prateće i pomoćne usluge: sve usluge povezane s uslugama prijevoza u lukama i zračnim lukama te na kolodvorima i na drugim terminalima. Ove usluge obuhvaćaju: utovarivanje, istovarivanje, pohranjivanje, skladištenje, parkiranje, održavanje i čišćenje prijevozne opreme, manevriranje, vuču i spašavanje prijevoznih sredstava, troškove priveza i iznajmljivanja veza (npr. godišnji vez), tegljenje u lukama, pilotažu, usluge otpremništva i ostale agentske usluge, marže i provizije, pristojbe za provoz i prelet te eksploatacijske troškove prijevoznika, trošak cestarine.

Ne uključuje:

- usluge financijskog *leasinga* prijevoznog sredstva (nije predmet ovog istraživanja)
- naknade za iznajmljivanje zrakoplova, željezničkih kompozicija i ostalih prijevoznih sredstava bez posade odnosno najam takvih sredstava (uključiti u 272 Usluge operativnog *leasinga*)
- naknade za iznajmljivanje plovila i *rent-a car* usluge (nije predmet ovog istraživanja)
- naknade za iznajmljivanje nerezidentima prijevoznih sredstava s posadom koja su u vlasništvu rezidenata za prijevoz putnika u turističke svrhe (nije predmet ovog istraživanja)
- operativni najam (*leasing*) transportnih sredstava (uključiti u 272 Usluge operativnog *leasinga*)
- kurirske usluge koje pružaju kurirske tvrtke (uključiti u 959 Kurirske usluge)
- usluge prijevoza putnika koje rezidenti pružaju nerezidentima unutar svojeg teritorija (nije predmet ovog istraživanja)
- krstarenja unutar zemlje koja su dio kružnog putovanja (nije predmet ovog istraživanja)
- vrijednost isporučenog plina, nafte i električne energije (nije predmet ovog istraživanja)
- osiguranje tereta (uključiti u 253 Usluge osiguranja i mirovinskih fondova)
- robu koju prijevoznici nabavljaju u lukama (nije predmet ovog istraživanja)

- popravke željezničkih postrojenja, luka i uzletišnih postrojenja (uključiti u 249a Građevinske usluge u inozemstvu ili 249b Građevinske usluge u Republici Hrvatskoj)
- trošak provedbe carinskog postupka
- trošak goriva.

205a Usluge prijevoza koje se ne odnose na prijevoz robe pri uvozu

Ovdje treba izdvojiti prihode i rashode koji se odnose samo na usluge prijevoza robe koje nisu vezane uz prijevoz robe pri uvozu!

249a Građevinske usluge u inozemstvu

Odnosi se na prihode i rashode od građevinskih usluga u inozemstvu.

Prihodi uključuju:

Prihode od građevinskih usluga koje rezidentne tvrtke obavljaju u inozemstvu, npr. priprema lokacije, građevinski radovi na visokogradnji ili niskogradnji kao i instalacije i montaže strojeva, opreme i postrojenja koje su povezane s građevinskim projektima.

Uključuje:

- usluge iznajmljivanja građevinske opreme ili opreme za rušenje zajedno s rukovateljem
- radove vanjskog čišćenja građevina
- građevinske popravke
- pripremu lokacije
- građevinske radove u visokogradnji i niskogradnji
- instalacije i montaže strojeva, opreme i postrojenja koje su povezane s građevinskim projektima.

Ne uključuje:

- pripremu lokacije za rudarstvo, vađenje nafte i plina (uključiti u 283 Poljoprivredne i rudarske usluge i ostale usluge prerade na terenu; ostalo)

- uklanjanje kontaminiranoga gornjeg sloja tla (uključiti u 282 Poljoprivredne i rudarske usluge i ostale usluge prerade na terenu; zbrinjavanje otpada i uklanjanje onečišćenja)
- izgradnju tornjeva na naftnim bušotinama (uključiti u 283 Poljoprivredne i rudarske usluge i ostale usluge prerade na terenu; ostalo)
- građevinske radove koje podružnice hrvatskih tvrtki izvode u inozemstvu (nije predmet ovog istraživanja)
- vrijednost izvezene robe koja je predmet montaže.

Rashodi uključuju:

vrijednost robe i usluga koju rezidentnim poduzećima fakturiraju nerezidenti za uporabu na inozemnom gradilištu.

Uključuje:

- robu i usluge kojom se rezidentna poduzeća koriste na inozemnom gradilištu, a nabavljaju se od nerezidenata
- naknade zaposlenima i druge ovisne troškove koje nerezidenti fakturiraju rezidentima povezane s građevinskim radovima u inozemstvu, uključujući i usluge smještaja radnika.

249b Građevinske usluge u Republici Hrvatskoj

Odnosi se na prihode i rashode od građevinskih usluga koje nerezidenti pružaju rezidentima u Republici Hrvatskoj.

Prihodi uključuju:

vrijednost robe, usluga i plaća koje nerezidentna poduzeća plaćaju rezidentima pri izvođenju građevinskih radova na gradilištima u Republici Hrvatskoj.

Uključuje:

- fakturiranu robu i usluge kojima se nerezidentna poduzeća koriste na gradilištima u Republici Hrvatskoj, a nabavljaju se od rezidenata
- naknade zaposlenima i druge ovisne troškove koje nerezidenti plaćaju rezidentima, a povezani su s građevinskim radovima u Republici Hrvatskoj.

Rashodi uključuju:

građevinske usluge koje nerezidentna poduzeća pružaju rezidentima u Republici Hrvatskoj.

Uključuje:

- usluge iznajmljivanja građevinske opreme ili opreme za rušenje zajedno s rukovateljem
- radove vanjskog čišćenja građevina
- građevinske popravke
- pripremu lokacije
- građevinske radove u visokogradnji i niskogradnji
- instalacije i montaže strojeva, opreme i postrojenja povezane s građevinskim projektima.

Ne uključuje:

- pripremu lokacije za rudarstvo, vađenje nafte i plina (uključiti u 283 Poljoprivredne i rudarske usluge i ostale usluge prerade na terenu; ostalo)
- uklanjanje kontaminiranoga gornjeg sloja tla (uključiti u 282 Poljoprivredne i rudarske usluge i ostale usluge prerade na terenu; zbrinjavanje otpada i uklanjanje onečišćenja)
- izgradnju tornjeva na naftnim bušotinama (uključiti u 283 Poljoprivredne i rudarske usluge i ostale usluge prerade na terenu; ostalo)
- građevinske radove koje podružnice inozemnih tvrtki izvode u Republici Hrvatskoj (nije predmet ovog istraživanja)
- vrijednost uvezene robe koja je predmet montaže.

253a Premije osiguranja i potraživanja iz osiguranja

Odnosi se na premije koje rezidentni vlasnici polica plaćaju nerezidentnim društvima za osiguranje i mirovinskim fondovima te na potraživanja iz osiguranja koja nerezidentna društva za osiguranje i mirovinski fondovi plaćaju rezidentu na temelju njegove police za pokriće osiguranog događaja.

Uključuje:

- životno osiguranje
- mirovinske fondove
- osiguranje prijevoza robe od krađe, štete ili potpunoga gubitka tereta
- osiguranje vozila koja se rabe za prijevoz robe
- osiguranje od posljedica nesretnog slučaja i zdravstveno osiguranje
- osiguranje na svim prijevoznim sredstvima (brodovima, kamionima itd.)
- pomorsko, avionsko i ostalo transportno osiguranje
- osiguranje od požara i ostalih oštećenja imovine
- osiguranje od novčanih gubitaka
- osiguranje od opće odgovornosti
- ostale vrste osiguranja kao što je osiguranje od nezgoda na putovanju i osiguranje povezano s kreditima i kreditnim karticama.

Ne uključuje:

- potraživanja iz osiguranja koja rezidentu isplaćuju rezidentna društva za osiguranje za štete koje je prouzrokovao nerezident
- naknade štete iz komercijalnih odnosa (nije predmet ovog istraživanja).

NAPOMENA: Hrvatska društva za osiguranje i reosiguranje kao i podružnice inozemnih društava za osiguranje **ne izvještavaju** po ovoj usluzi, s obzirom na to da su ona uključena u Statističko istraživanje o međunarodnim transakcijama povezanima s osiguranjem.

253b Pomoćne i prateće usluge u osiguranju

Odnosi se na pomoćne i prateće usluge u osiguranju.

Uključuje:

- provizije za posredovanje i zastupanje u osiguranju te agencijske usluge
- usluge obavljanja poslova pripreme i sklapanja ugovora o osiguranju

- konzultantske usluge u vezi s osiguranjem i mirovinskim osiguranjem
- usluge vrednovanja i usklađivanja
- aktuarske usluge
- usluge upravljanja spasilačkim operacijama
- pravne usluge i usluge nadzora u vezi s odštetama i povratom.

Ne uključuje:

- iznose premija osiguranja i potraživanja iz osiguranja.

NAPOMENA: Hrvatska društva za osiguranje i reosiguranje kao i podružnice inozemnih društava za osiguranje **ne izvještavaju** po ovoj usluzi, s obzirom na to da su ona uključena u Statističko istraživanje o međunarodnim transakcijama povezanima s osiguranjem.

247 Telekomunikacijske usluge

Odnose se na usluge prijenosa zvuka, slike, podataka i drugih informacija preko telefona, telefaksa, telegrama, radija, tv kabela i elektromagnetskih valova, satelita, elektroničke pošte, mobilnih telefona, internetom i sl.

Uključuje:

- usluge poslovnih mreža
- telekonferencije
- prateće usluge (npr. popravak i održavanje satelita, iznajmljivanje komunikacijskih linija)
- usluge on-line pristupa internetu
- iznajmljivanje veze prema satelitima
- usluge pozivnih centara.

Ne uključuje:

- usluge instalacije telekomunikacijske opreme (uključiti u 249a Građevinske usluge u inozemstvu ili 249b Građevinske usluge u Republici Hrvatskoj)

- usluge povezane s bazama podataka za pristup podacima i njihovu obradu koje osiguravaju serveri baza podataka (uključiti u 890 Informacijske usluge; ostalo)
- vrijednost informacija koje se prenose.

958 Poštanske usluge

Odnose se na usluge preuzimanja, prijevoza i dostave pisama, novina, časopisa, brošura, ostalih tiskovina, omota i paketa.

Uključuje:

- poštanske šalterske usluge (kao što su prodaja poštanskih maraka, poštanskih uputnica i sl.)
- usluge iznajmljivanja poštanskih sandučića
- usluge povezane s neisporučenom poštom.

Ne uključuje:

- financijske usluge koje pruža nacionalna poštanska uprava (uključiti u 260 Financijske usluge, osim usluga društava za osiguranje i mirovinskih fondova)
- usluge pripreme pošte (uključiti u 284 Ostale poslovne usluge)
- skladištenje robe i povezane usluge (uključiti u 205 Usluge prijevoza)
- poslove koje su ugovorom o međunarodnom prijevozu pošte zaključili poštanski uredi ili kurirske tvrtke, a koje obavljaju transportna poduzeća (uključiti u 205 Usluge prijevoza).

959 Kurirske usluge

Odnose se na usluge preuzimanja, prijevoza i dostave pisama, novina, časopisa, brošura, ostalih tiskovina, omota i paketa, ali za razliku od poštanskih usluga odnose se isključivo na usluge brze ili *door-to-door* dostave koje obavljaju kurirske tvrtke.

Ne uključuje:

Poslove koje su ugovorom o međunarodnom prijevozu pošte zaključili poštanski uredi ili kurirske tvrtke, a koje obavljaju transportna poduzeća (uključiti u 205 Usluge prijevoza).

260 Financijske usluge, osim usluga društava za osiguranje i mirovinskih fondova

Odnose se na sve usluge financijskog posredovanja i pomoćne usluge kao npr. provizije i naknade povezane s primanjem depozita i davanjem kredita, hipotekarnim i nehipotekarnim kreditiranjem, akreditivima, garancijama, bankovnim akceptima, kreditnim linijama i sličnim instrumentima, financijskim najmom (*leasing*), faktoringom, transakcijama s financijskim derivatima, pokroviteljstvom i plasiranjem izdanja, brokerskim uslugama, klirinškim plaćanjima i deviznim transakcijama. Također uključuje usluge financijskog savjetovanja, usluge skrbništva nad financijskom imovinom, usluge pohrane financijske imovine ili zlatnih poluga, usluge vezane uz spajanje i pripajanje, usluge povezane s platnim karticama, usluge upravljanja financijskom imovinom, burzovne usluge, otkup natječajne dokumentacije povezane s financijskim proizvodima, usluge određivanja kreditnog rejtinga, usluge procjene boniteta i sl.

U financijske usluge potrebno je uključiti i marže u trgovanju financijskom imovinom (engl. *margins on buying and selling financial assets*). Riječ je o prihodima koje financijske institucije, ponajprije banke, ostvaruju kao razliku između kupovne i prodajne cijene (tzv. *bid-ask spread*) pri trgovanju financijskim instrumentima u ime i za račun klijenata.

Ne uključuje:

- operativni najam – *leasing* (uključiti u 272 Usluge najma, uključujući i usluge operativnog *leasinga*)
- nefinancijske savjetodavne usluge koje pružaju banke
- dobitke i gubitke ostvarene kupnjom ili prodajom vrijednosnih papira i financijskih derivata za vlastiti račun te kupoprodajom deviza koje banka obavlja u svoje ime i za svoj račun
- prihod od kamata.

263 Računalne usluge

Odnose se na usluge vezane uz hardver i softver odnosno obradu podataka.

Uključuje:

- instalaciju hardvera i softvera
- savjetovanje u vezi s korištenjem hardvera i softvera
- analizu, dizajn, programiranje i instalaciju sustava za neposrednu uporabu
- razvijanje, proizvodnju i isporuku softvera prilagođenoga kupcu (po narudžbi)

- ostali softver koji je moguće skinuti s interneta odnosno pružanje dozvole korištenja takvim softverom na ograničeno vrijeme
- održavanje i popravak računala i prateće opreme
- usluge obrade podataka i virtualnu podršku
- usluge izrade internetske stranice i udomljavanja (*hostinga* odnosno nuđenja serverskoga kapaciteta za udomljavanje korisnikovih internetskih stranica)
- usluge upravljanja računalnim kapacitetima.

Ne uključuje:

- isporuku softvera na mediju (CD, DVD i sl.) (nije predmet ovog upitnika)
- standardne tečajeve računalne izobrazbe (uključiti u 895 Ostale osobne usluge, kultura i razonoda; usluge obrazovanja)
- autorske i licencijske naknade za uporabu računalnih programa (uključiti u 892 Naknade za prava na korištenje intelektualnog vlasništva – patenti, licencije i ostalo).

889 Informacijske usluge; usluge novinskih agencija

Odnose se na usluge novinskih agencija kao što su npr. kupnja ili prodaja novosti, ekskluzivnih informacija, fotografija, članaka, prodaju novina i časopisa u inozemstvu u nematerijalnom obliku. Uključuje i prihode od novina i časopisa koji ne podliježu carinjenju.

Ne uključuje:

- prodaju novina i časopisa koji podliježu carinjenju.

890 Informacijske usluge; ostalo

Odnose se na usluge vezane uz baze podataka kao što su koncipiranje, pohranjivanje i davanje podataka na raspolaganje *on-line*, na magnetskim, optičkim ili u tiskanim medijima. Uključuju i web-pretraživače te pretplate na novine, časopise i sl. kroz elektroničku dostavu (poruka e-pošte ili sl.), ostale *on-line* pristupe različitim sadržajima, arhivama, pretplate za usluge novinskih i burzovnih agencija.

891 Naknade za prava na korištenje intelektualnog vlasništva – franšize i slična prava

Odnosi se na naknade vezane uz korištenje franšiza koje uključuju i naknade za izobrazbu, pomoć, oglašavanje. Osim toga, uključuju i autorske naknade koje se plaćaju za uporabu registriranih robnih marki, tj. riječi, simbola, dizajna ili njihovih kombinacija, po kojima se proizvodi ili usluge njihova vlasnika razlikuju od proizvoda ili usluga drugih pružatelja.

Ne uključuje:

- kupnju i prodaju konkretne nematerijalne imovine, npr. franšiza, robnih marki i sl. (uključiti u dio B. ovog izvještaja, šifra 1 – kupoprodaja licencija, koncesija, franšiza i druge nematerijalne imovine).

892 Naknade za prava na korištenje intelektualnog vlasništva – patenti, licencije i ostalo

Odnosi se na naknade za uporabu nematerijalne, neproizvedene i nefinancijske imovine koja proizlazi iz procesa istraživanja i razvoja kao što su patenti, industrijski procesi, naknade za uporabu prema sporazumu o licenciranju, proizvedenih originala ili prototipova (npr. prava na korištenje rukopisa i sl.), televizijska prava prijenosa sportskih, koncertnih i drugih sličnih događanja, naknada za pravo na korištenje intelektualnog vlasništva, tantijemi, naknada za korištenje licencija u industriji i sl.

Ne uključuje:

- distributivna prava na audiovizualne proizvode u ograničenom razdoblju ili području (uključiti u 288 Audiovizualne usluge)
- kupnju i prodaju rezultata istraživanja i razvoja npr. patenata, autorskih prava, industrijskih procesa i sl. (uključiti u 279 Usluge istraživanja i razvoja)
- kupnju i prodaju nematerijalne imovine kao npr. licencije, koncesije, franšize, trgovačke marke (uključiti u dio B. ovog izvještaja, šifra 1 – kupoprodaja licencija, koncesija, franšiza i druge nematerijalne imovine).

270 Usluge povezane s trgovinom; preprodaja robe (engl. *merchandising*)

Preprodaja robe ili *merchandising* postoji u slučajevima kad rezident kupi robu od nerezidenta s namjerom da je preproda drugom nerezidentu uz uvjet da roba nikad ne prijeđe granicu i uđe na teritorij rezidenta. Drugim riječima, fizičko posjedovanje robe u ovom je slučaju irelevantno, ali trgovac mora robu posjedovati u pravnom smislu između trenutaka kupnje i prodaje.

Odnosi se na provizije za robu/usluge odnosno razliku u cijeni između prodaje i kupnje koju rezident ostvari. Po ovoj usluzi izvještavaju samo institucije koje ostvaruju prihode od usluga preprodaje robe. Rashodi po ovoj usluzi nisu predmet ovog istraživanja.

271 Usluge povezane s trgovinom; ostalo

Odnosi se na provizije agentima, zastupnicima i posrednicima, robnim brokerima, dilerima i komisionarima, provizije povezane s prodajom robe na aukcijama, usluge vještačenja vezane uz trgovinu, naknade posrednicima u punjenju turističkih kapaciteta i sl. Vrijedi samo za slučajeve kad osoba koja obavi uslugu ne posjeduje robu koja se prodaje.

Ne uključuje:

- brokerske usluge povezane s financijskim uslugama (uključiti u 260 Financijske usluge, osim društava za osiguranje i mirovinskih fondova)
- provizije povezane s prijevozom (uključiti u 205 Usluge prijevoza)
- posredovanje u osiguranju (uključiti u 253b Pomoćne i prateće usluge u osiguranju).

272 Usluge najma, uključujući i usluge operativnog *leasinga*

Odnosi se na naknade za iznajmljivanje prijevoznih sredstava bez posade i iznajmljivanje na temelju ugovora o operativnom najmu (*leasingu*) prijevoznih sredstava bez posade i opreme, kao što su zrakoplovi, željeznički kontejnerski vagoni, platforme; najam platformi i zakup domena. Također uključuje iznajmljivanje bilo koje druge vrste strojeva i opreme bez rukovatelja te iznajmljivanje nekretnina npr. poslovnih prostora, zemljišta, stanova, naftnih terminala i sl.

Ne uključuje:

- financijski najam – *leasing* (nije predmet ovog istraživanja)
- iznajmljivanje telekomunikacijskih linija ili kapaciteta (uključiti u 247 Telekomunikacijske usluge)
- iznajmljivanje smještajnih kapaciteta na plovilima bez posade
- iznajmljivanje cestovnih motornih vozila (*rent-a-car*)
- iznajmljivanje prijevoznih sredstava s posadom (uključiti u 205 Usluge prijevoza)
- prodaju cestovnih motornih vozila na kredit (nije predmet ovog istraživanja).

275 Pravne usluge

Odnose se na usluge koje se obavljaju između rezidenata i nerezidenata kao što su:

- pravno savjetovanje i zastupanje u svim pravnim, sudskim i zakonskim postupcima
- izrada nacrtu pravne dokumentacije i instrumenata
- usluge čuvanja pologa i namire
- usluge odvjetnika i javnog bilježnika uključujući odvjetničke ugovorne naknade
- usluge sudskih i sudskomedicinskih vještačenja.

Ne uključuje:

- plaćanja sudskih troškova i drugih pristojbi po sudskim rješenjima i nagodbama (uključiti u dio B. izvještaja pod šifrom 7. Kazne i naknade)
- vrijednosti pologa deponiranih kod odvjetnika ili javnih bilježnika (uključiti u dio B. izvještaja pod šifrom 7. Kazne i naknade).

276 Računovodstvene usluge, revizija, porezno savjetovanje

Odnose se na usluge koje se obavljaju između rezidenata i nerezidenata kao što su:

- evidentiranje komercijalnih transakcija za tvrtke i ostale komitente
- provjeru računovodstvene evidencije i financijskih izvješća
- planiranje i konzultantske usluge u vezi s poreznim obvezama
- pripremu poreznih dokumenata
- usluge revizije, planiranja i kontrole organizacije, poslovne politike i strategije.

277 Usluge savjetovanja i upravljanja, uključujući i usluge odnosa s javnošću

Odnose se na usluge koje se obavljaju između rezidenata i nerezidenata kao što su:

- usluge povezane s poboljšanjem ugleda (imidža) klijenata i njihovim odnosima s javnošću
- savjetovanja za upravljanje i osnivanje tvrtke, upravljanje tržištem, ljudskim resursima i proizvodnjom

- konzultantske usluge povezane s upravljanjem projektima
- usluge povezane s izdavanjem potvrda (certifikata)
- usluge savjetovanja i posredovanja kod sklapanja poslova s inozemstvom
- priprema i pribavljanje dokumentacije za posao (npr. priprema pomoraca za ukrcaj na strane brodove)
- korporativni troškovi vezani uz upravljanje
- usluge i autorski honorari za prevođenje, objave znanstvenih članaka u časopisima i održavanje stručnih predavanja
- oglašavanje na burzi.

Ne uključuje:

- usluge oglašavanja (uključiti u 278 Usluge oglašavanja, istraživanje tržišta).

278 Usluge oglašavanja, istraživanje tržišta

Odnose se na usluge koje se obavljaju između rezidenata i nerezidenata kao što su:

- dizajn, kreiranje i plasiranje oglasa na tržište, usluge plakatiranja, priprema i distribucija oglednih materijala
- medijsko plasiranje (uključuje kupnju i prodaju oglasnog prostora, promidžbenog vremena te sponzorstva)
- izložbene usluge koje pružaju trgovinski sajmovi
- promociju proizvoda (uključujući katalošku prodaju i organizaciju igara na sreću)
- marketing povezan s prodajom i distribucijom izvezene robe
- istraživanje tržišta, ispitivanje i anketiranje javnog mnijenja.

Ne uključuje:

- usluge odnosa s javnošću (uključiti u 277 Usluge savjetovanja, odnosi s javnošću).

279 Usluge istraživanja i razvoja

Usluge koje se obavljaju između rezidenata i nerezidenata povezane s osnovnim istraživanjem, s primijenjenim istraživanjem ili s eksperimentalnim razvojem novih proizvoda i procesa. U načelu obuhvaća ovakve djelatnosti u prirodnim znanostima te u društvenim i humanističkim znanostima.

Osim toga, uključuje i vrijednost kupljene odnosno prodane nematerijalne imovine koja je nastala kao rezultat ovakvih djelatnosti (npr. patenti, autorska prava (*copyright*), industrijski procesi).

Uključuje također:

- laboratorijske i druge usluge, analize, dijagnostike, projekte, studije i elaborate
- kliničko ispitivanje lijekova u zdravstvenim institucijama
- registraciju lijekova i medicinskih proizvoda kod nadležnih zdravstvenih institucija odnosno agencija.

Ne uključuje:

- tehničke usluge (uključiti u 280 Arhitektonske, inženjerske i tehničke usluge).

280 Arhitektonske, inženjerske i tehničke usluge

Usluge koje se obavljaju između rezidenata i nerezidenata, a povezane s arhitektonskim dizajnom urbanih i ostalih razvojnih projekata, s planiranjem i dizajnom projekta, s nadgledanjem izgradnje brana, mostova, zračnih luka, projekata "ključ u ruke", s mjerenjem (npr. geodetskim), kartografijom, testiranjem i certifikacijom proizvoda te tehničkom kontrolom (npr. kalibracija).

Uključuje također:

- savjetodavne i konzultantske građevinske studije: studije o tehničkoj izvedivosti, studije o učinku projekta, elaborate analize tehničkog stanja elemenata, ispitivanje materijala, tehničku asistenciju u cestogradnji i brodogradnji i sl.
- usluge građevinskog projektiranja za mehaničke i električne instalacije u zgradama
- usluge građevinskog projektiranja za industrijski proces i proizvodnju: planiranje i specifikaciju za instalacije strojeva, projekte povezane s podzemnim vodama, naftne projekte, tvornička postrojenja, sustave instrumentacije
- usluge uređenja izložbenog prostora, grafičke usluge, usluge zavarivanja, atestiranja, otkupa natječajne i aukcijske dokumentacije, nadzora i sl.

- montažu strojeva i opreme koja nije povezana s građevinskim projektima
- zaštitarsku uslugu robe i imovine
- ispitivanje instalirane opreme
- tjelesnu i tehničku zaštitu osoba i njihove imovine
- arhiviranje dokumentacije.

Ne uključuje:

- rudarski inženjering (uključiti u 283 Poljoprivredne, rudarske usluge i ostale usluge prerade na terenu, ostalo)
- usluge procjene štete (uključiti u 253b Pomoćne i prateće usluge u osiguranju)
- usluge dizajna i montaže strojeva, opreme i postrojenja koje su vezane uz građevinske projekte (uključiti u 249a Građevinske usluge u inozemstvu ili 249b Građevinske usluge u Republici Hrvatskoj).

282 Poljoprivredne i rudarske usluge i ostale usluge prerade na terenu; zbrinjavanje otpada i uklanjanje onečišćenja

Usluge koje se obavljaju između rezidenata i nerezidenata kao što su obrada i zbrinjavanje radioaktivnoga i ostalog otpada, recikliranje i uništavanje ambalaže, uklanjanje kontaminiranoga gornjeg sloja tla, razminiranje terena, čišćenje od onečišćenja zbog izlivanja nafte, obnova rudničkih lokacija, usluge dekontaminacije i sanacije i sve ostale usluge povezane s čišćenjem i obnovom okoliša.

283 Poljoprivredne i rudarske usluge i ostale usluge prerade na terenu; ostalo

Usluge koje se obavljaju između rezidenata i nerezidenata, kao što su žetva, obrada usjeva, kontrola nametnika, usluge smještaja, skrbi, uzgoja i cijepljenja životinja, usluge povezane s lovom, šumarstvom, sječom drva te ribolovom, usluge proizvodnje nafte i plina, uključujući bušenje, izgradnju tornjeva, usluge popravaka, demontiranja i cementiranja izvora nafte i plina, usluge istraživanja povezane s mineralnim gorivima i rudarski inženjering i geološko mjerenje (npr. istraživanje tla).

Uključuje također:

- preradu na terenu ili rad na robi koja je uvezena bez promjene vlasništva i prerađena, ali ne i ponovo izvezena u zemlju iz koje je poslana (nego je prodana u zemlji u kojoj je prerađena ili u trećoj zemlji)
- preradu na terenu ili rad na robi koja je izvezena bez promjene vlasništva i prerađena, ali ne i ponovo uvezena u zemlju iz koje je poslana (nego je prodana u zemlji u kojoj je prerađena ili u trećoj zemlji).

284 Ostale poslovne usluge

Odnose se na razne poslovne usluge koje se obavljaju između rezidenata i nerezidenata, a koje nisu dovoljno precizno objašnjene pod drugim oznakama i rabe se samo u **iznimnim** slučajevima.

Ne uključuje:

- usluge povezane s **turizmom** (nisu predmet ovog izvještaja)
- ulazne i izlazne fakture za izaslane radnike u zemlju različitu od zemlje u kojoj imaju ugovor o radu – evidentiraju se oznakom odgovarajuće usluge
- razne bonuse – evidentiraju se oznakom odgovarajuće usluge
- korporativne troškove – raspoređuju se na konkretne usluge.

288 Audiovizualne usluge

Usluge koje se odnose na proizvodnju filmova te radijskih i televizijskih programa i snimanje glazbe.

Uključuje:

- distributivna prava na audiovizualne proizvode (npr. filmske i televizijske programe) u ograničenom razdoblju ili na ograničenom području
- televizijska prava prijenosa sportskih, koncertnih i drugih sličnih događanja
- distributivna prava i naknade za videoigre koje se učitavaju preko televizijskih kanala
- pretplatničke usluge za kodirane televizijske kanale, kao što su kabelsko emitiranje, emitiranje zrakom ili besplatno emitiranje

- prava glazbenih kompozitora koja su povezana s prodajom ploča i koja se plaćaju preko naplatnih društava
- prava povezana s glazbenim predstavama ili kazališnim predstavama
- prava na izvođenje kazališnih djela u inozemstvu u izvedbi kazališnih družina
- naknade koje se plaćaju rezidentnim glumcima, producentima i dr. za produkcije u inozemstvu (ili koje se plaćaju nerezidentima za rad obavljen u Republici Hrvatskoj)
- prodaju filmskih prava.

895 Ostale osobne usluge; usluge obrazovanja

Odnose se na usluge između rezidenata i nerezidenata povezane s obrazovanjem kao što su:

- kotizacije za seminare, kongrese, troškovi za organiziranje konferencija i stručno osposobljavanje u inozemstvu
- održavanje dopisnih tečajeva i e-tečajeva (*e-learning*)
- emitiranje obrazovnih programa
- plaćanje nastavnika koji pružaju obrazovne usluge izravno u zemlji učenika.

Ne uključuje:

- rashode putnika za obrazovanje (nije predmet ovog istraživanja).

896 Ostale osobne usluge; zdravstvene usluge

Odnose se na usluge između rezidenata i nerezidenata kao npr. usluge koje pružaju liječnici, veterinari, medicinske sestre, pomoćno medicinsko osoblje i sl. kao i laboratorijske i slične usluge, pružene na daljinu ili na mjestu nesretnog događaja.

Ne uključuje:

- rashode putnika za zdravlje (nije predmet ovog istraživanja).

897 Ostale osobne usluge; kultura i razonoda, ostalo

Odnosi se na usluge između rezidenata i nerezidenata povezane s muzejima, knjižnicama, arhivima i ostalim kulturnim, sportskim i rekreacijskim djelatnostima.

Uključuje:

- međunarodne transfere profesionalnih sportaša, naknade za razvoj i formiranje sportaša
- kotizacije i naknade sportskim institucijama za nastup na međunarodnim susretima
- organiziranje modnih revija, koncerata, sportskih susreta i sl.
- nagrade na filmskim i drugim festivalima.

DIO B. POSEBNE TRANSAKCIJE S INOZEMSTVOM – UPUTE

1. Kupoprodaja licencija, koncesija, franšiza i druge nematerijalne imovine

Uključuje plaćanja koja rezultiraju iz kupoprodaje licencija, koncesija, franšiza, trgovačkih marki (engl. *trademarks*) i druge nematerijalne imovine između rezidenata i nerezidenata.

Također uključuje i trgovanje emisijskim jedinicama stakleničkih plinova.

Ne uključuje:

- naknade za korištenje licencija, koncesija, franšiza i druge nematerijalne imovine (šifre 891 i 892 dijela A. ove Upute)
- prodaju patenata, autorskih prava i druge imovine koja je nastala kao rezultat istraživanja i razvoja (uključiti u šifru 279 Usluge istraživanja i razvoja).

2. Transferi s osnove osiguranja

Uključuje isplate šteta koje rezidentima neposredno isplaćuju nerezidentna društva za osiguranje po policama drugih rezidenata i nerezidenata.

Po ovoj transakciji izvještavaju samo institucije koje ostvaruju priljeve od transfera s osnove osiguranja. Odljevi po ovoj transakciji nisu predmet ovog istraživanja.

NAPOMENA: Hrvatska osiguravateljska i reosiguravateljska društva te podružnice inozemnih društava za osiguranje **ne izvještavaju** po ovoj stavci, s obzirom na to da su ona uključena u Statističko istraživanje o međunarodnim transakcijama povezanima s osiguranjem.

4. Novčani transferi – financiranje predstavništava u inozemstvu

Uključuje novčane transakcije od domaćih trgovačkih društava prema svojim predstavništvima u inozemstvu za potrebe pokrivanja operativnih troškova, plaća i sl.

NAPOMENA:

Fakture izdane od inozemnih pružatelja usluga predstavništvu, a nisu predmet ovog dijela Upute, evidentiraju se pod odgovarajućom oznakom usluge.

5. Pokloni, pomoći, donacije i sl.

Uključuje novčane i nenovčane transfere s karakterom poklona, pomoći, donacija, nasljedstva, alimentacija, sponzoriranja sportskih natjecanja, kulturnih i drugih priredaba, novčanih dobitaka od igara na sreću, članarine i doprinose za članstvo u vjerskim, humanitarnim, znanstvenim, gospodarskim, kulturnim i drugim organizacijama i udruženjima (uključujući međunarodne organizacije).

5.a. Uključuje priljeve prikazane u točki 5., a koji se odnose isključivo na sektor Neprofitnih organizacija koje služe kućanstvima. Ovaj sektor uključuje neprofitne institucije koje služe stanovništvu i koje se uglavnom bave proizvodnjom netržišne robe i usluga namijenjenih određenim grupama stanovništva. Primjer: sindikati, vjerske organizacije, političke stranke, nevladine udruge i sl.

6. Porezi

Uključuje plaćanja raznih poreza na dohodak odnosno dobit, poreza na dodanu vrijednost ili poreza na imovinu koje rezidenti plaćaju tijelima stranih državnih uprava. Uključuje npr. poreze na kapitalnu dobit, porez na dividendu, porez na imovinu, nasljedstva i slično. Uključuje iznos PDV-a koji je iskazan na fakturama na kojima je primatelj usluge fizička osoba nerezident.

7. Kazne i naknade

Uključuju plaćanja raznih kazni ili naknada na temelju ugovora, sudskih ili izvansudskih nagodbi ili sudskih presuda te ostala plaćanja po sudskim presudama, sudskih depozita, jamčevina, troškove naknade za postupke arbitraže i sl. Uključuje također i zatezne kamate, penale i ostale kazne zbog nepravodobnog plaćanja.

8. Realizirane činidbene garancije

Uključuje naplatu i plaćanja po realiziranim činidbenim garancijama.

9. Povrati po uvozu/izvozu robe

Povrati sredstava na osnovi uvezene/izvezene robe kao bonus za uspješan plasman robe na tržištu.

10. Ostali transferi

Uključuje sve ostale priljeve i odljeve izvještajne jedinice iz inozemstva ili u inozemstvo za koje ne postoji protučinidba (roba ili usluga), a koji nisu obuhvaćeni opisima navedenima u dijelu B ove Upute. To mogu biti npr. naknade za štete nanosene ljudima ili imovini kao i druge naknade za štete koje nisu pokrivena policama osiguranja i sl.

11. Naknade zaposlenicima

Uključuju ukupan iznos plaća, dodataka na plaću i ostalih naknada na osnovi rada uključujući i doprinose u fondove socijalne sigurnosti. Odnosi se na naknade zaposlenicima koje isplaćuju hrvatske institucije radnicima na radu u inozemstvu duljem od godinu dana, nerezidentima koji rade u RH na temelju ugovora o radu, ugovora o djelu, članstava u nadzornim odborima i slično. Također, odnosi se na priljeve iz inozemstva na osnovi plaća koji se ne isplaćuju izravno na račun fizičkih osoba, već na račun pravnih osoba koje posluju u svojstvu posrednika, čime postaju obveznici izvještavanja.

Uključuje:

- plaće izaslanih radnika koji borave u inozemstvu dulje od godinu dana (postaju nerezidenti).

Ne uključuje:

- **naknade zaposlenicima na temelju ugovora dvaju poslovnih subjekata o pružanju usluge prema kojemu su radnici izaslani na rad u inozemstvo, ali ostaju u radnom odnosu u svojoj matičnoj instituciji. Ovakve isplate treba uključiti u odgovarajuću šifru usluge koja se obavlja.** Primjerice, ako je izvještajna institucija sklopila ugovor s inozemnim društvom o primanju računalne usluge te su u sklopu tog ugovora poslani radnici na rad na određeno vrijeme u izvještajnu instituciju, eventualne isplate radnicima nisu uključene u ovu transakciju, već ih treba uključiti u računalne usluge (rashod).
- isplate plaća nerezidentima koji rade u predstavništvima u inozemstvu. Naime, plaćanja za troškove poslovanja predstavništva u inozemstvu već su obuhvaćena u US-PB izvješću, u okviru posebnih transakcija (dio B., 3. Novčani transferi – financiranje predstavništva u inozemstvu).

5. UPUTA ZA POPUNJAVANJE OBRASCA OS-HO (Transakcije rezidenata s nerezidentima povezane s osiguranjem)

1. OPĆE NAPOMENE

Ovim se obrascem prikupljaju podaci o prihodima i rashodima na osnovi transakcija povezanih s osiguranjem hrvatskih društava za osiguranje i reosiguranje te podružnica inozemnih društava za osiguranje u poslovanju s nerezidentima. Podaci se prikupljaju tromjesečno, radi sastavljanja pozicije *Osiguranje* i drugih s njom povezanih pozicija u platnoj bilanci Republike Hrvatske kao i radi sastavljanja međunarodne investicijske pozicije Republike Hrvatske.

Podatke je potrebno iskazivati u **trenutku izvršenja (fakturiranja) usluge, a ne u trenutku plaćanja**, i to *posebno za svaki mjesec tromjesečja* za koje se obrazac popunjava. Osim po mjesecima, podatke je potrebno iskazati i prema zemljama nerezidenata kojima je pružena usluga odnosno od kojih je usluga primljena. Razdvajanje po mjesecima važno je za sastavljanje platne bilance Republike Hrvatske na mjesečnoj razini, a razdvajanje prema zemljama potrebno je kako bi se udovoljilo zahtjevima koje postavljaju Eurostat i Europska središnja banka.

Traženi podaci trebaju biti izraženi u **eurima**, pri čemu je iznose obračunate u stranoj valuti potrebno konvertirati u eure primjenjujući srednji tečaj Hrvatske narodne banke na dan fakture.

Obrazac se sastoji od pet tablica koje je potrebno popuniti u skladu s uputama navedenima u nastavku.

2. UPUTE ZA POPUNJAVANJE IZVJEŠTAJNIH TABLICA

Izvještajne tablice (obrazac OS-HO – Transakcije rezidenata s nerezidentima povezanim s osiguranjem) nalaze se na internetskoj stranici Hrvatske narodne banke <http://www.hnb.hr/statistika/informacije-za-obveznike-izvjestavanja/statistika-odnosa-s-inozemstvom>. Prije popunjavanja obrazac OS-HO potrebno je snimiti lokalno na računalo.

Podaci se unose za svako izvještajno razdoblje zasebno, a ne kumulativno.

Sva dodatna pitanja upućuju se na e-adresu usluge@hnb.hr.

Tablica P. Podaci o osobama za kontakt

Ova tablica sadržava podatke o osobama za kontakt: osobi odgovornoj za dostavljene podatke kao i osobi koja popunjava izvještaj. U slučaju potrebe za dodatnim pojašnjenjima dostavljenih podataka ili

ispravkom već dostavljenih podataka ili ako podaci uopće nisu dostavljeni, zaposlenici Odjela za statistiku platne bilance HNB-a obratit će se osobama čiji su podaci navedeni u ovoj tablici.

Slog u Tablici P. sadržava sljedeća obilježja:

1. Oznaka osobe

Unosi se šifra osobe s pridruženog padajućeg izbornika:

OS1 – Izvještaj popunio/popunila

OS2 – Odgovorna osoba

Važno je napomenuti da su podaci za obje osobe obvezni. Ako je osoba koja popunjava izvještaj ujedno i odgovorna osoba, podaci se moraju upisati u dva retka. Ovo polje je polje obveznog unosa te, ostane li prazno, datoteku neće biti moguće dostaviti.

2. Ime i prezime

Ovo obilježje popunjava se imenom i prezimenom osobe koja je popunila izvještaj i odgovorne osobe, pri čemu se ime i prezime razdvajaju jednim praznim mjestom. Ovo polje je polje obveznog unosa te, ostane li prazno, datoteku neće biti moguće dostaviti.

3. Broj telefona

Ovo obilježje popunjava se u zadanom formatu: pozivni broj, broj telefona, pri čemu su tri znamenke rezervirane za pozivni broj (grad ili mobilna mreža), a preostale znamenke za broj telefona. Ovo polje je polje obveznog unosa te, ostane li prazno, datoteku neće biti moguće dostaviti.

4. E-adresa

Ovo obilježje popunjava se podatkom o e-adresi osobe za kontakt. E-adresa unesena u ovom polju adresa je na koju će biti poslana potvrda o primitku datoteke. Važno je provjeriti je li adresa ispravno upisana jer u protivnom potvrda neće biti dostavljena. Ovo polje je polje obveznog unosa te, ostane li prazno, datoteku neće biti moguće dostaviti.

Tablica A. Ukupne usluge osiguranja

Ova tablica sadržava podatke o ukupnim zaračunatim bruto premijama i likvidiranim štetama u bruto iznosu za tri vrste osiguranja: osiguranje robe u prijevozu, neživotno osiguranje i životno osiguranje.

Slog u Tablici A. Ukupne usluge osiguranja:

1. Naziv stavke

Unosi se naziv stavke s pridruženog padajućeg izbornika:

A.1.1. Zaračunate bruto premije za osiguranje robe u prijevozu – ukupne zaračunate bruto premije za osiguranje robe u prijevozu

A.1.2. Likvidirane štete u bruto iznosu za osiguranje robe u prijevozu – ukupan bruto iznos likvidiranih šteta za osiguranje robe u prijevozu

A.2.1. Zaračunate bruto premije za neživotno osiguranje – ukupne zaračunate bruto premije za ostala neživotna osiguranja

A.2.2. Likvidirane štete u bruto iznosu za neživotno osiguranje – ukupan bruto iznos likvidiranih šteta za ostala neživotna osiguranja

A.3.1. Zaračunate bruto premije za životno osiguranje – ukupne zaračunate bruto premije za životna osiguranja

A.3.2. Likvidirane štete u bruto iznosu za životno osiguranje – ukupan bruto iznos likvidiranih šteta za životna osiguranja

2. Godina

Ovo obilježje popunjava se četveroznamenkastom oznakom godine s padajućeg izbornika na koju se podaci odnose.

3. Mjesec

Ovo obilježje popunjava se oznakom mjeseca s padajućeg izbornika na koji se podaci odnose.

4. Iznos

U ovo se polje unosi pripadajući iznos za pojedinu stavku u izvještajnom mjesecu. Iznosi se unose u eurima, a pri preračunavanju iz originalnih valuta primjenjuje se srednji tečaj Hrvatske narodne banke na dan fakture.

Tablica B. Transakcije s nerezidentima

U ovu se tablicu unose podaci o zaračunatim bruto premijama i likvidiranim štetama u bruto iznosu hrvatskih društava za osiguranje i reosiguranje i podružnica inozemnih društava za osiguranje nerezidentima prema navedenim vrstama osiguranja i prema zemljama nerezidenata te podaci o

transakcijama po prijelaznim računima. (Primjer: Nerezident prouzroči prometnu nezgodu u RH, a oštećeni rezident traži isplatu štete od domaćeg osiguravatelja. Domaći osiguravatelj isplaćuje štetu, ali refundira taj iznos, uvećan za proviziju, od inozemnog osiguravatelja s kojim ima korespondentni ugovor. Ukupni refundirani iznos upisuje se u poziciju 1.2. *Priljev*. Obratan je slučaj kada rezident prouzroči prometnu nezgodu nerezidentu. Oštećeni nerezident traži isplatu štete od svojega nerezidentnog osiguravatelja. Nerezidentni osiguravatelj refundira iznos štete od rezidentnog osiguravatelja. Refundirani iznos upisuje se u poziciju 1.1. *Odljev*.)

Slog u Tablici B. Transakcije s nerezidentima sadržava sljedeća obilježja:

1. Naziv stavke

Unosi se naziv stavke s pridruženog padajućeg izbornika.

B.1.1. Osiguranje robe u prijevozu – zaračunate bruto premije nerezidentima za osiguranje robe u prijevozu.

B.1.2.1. Osiguranje robe u prijevozu – likvidirane štete u bruto iznosu – nerezidentu na temelju njegove police – likvidirane štete nerezidentima na temelju njihovih polica za osiguranje robe u prijevozu (npr. nerezident osigura robu u prijevozu kroz RH kod domaćeg osiguravatelja, pretrpi štetu i traži na temelju te police isplatu štete).

B.1.2.2. Osiguranje robe u prijevozu – Likvidirane štete u bruto iznosu – nerezidentu na temelju police rezidenta – likvidirane štete nerezidentima na temelju polica rezidenata za osiguranje robe u prijevozu (npr. rezident osigura robu kod domaćeg osiguravatelja, proda robu strancu, a ta roba bude izgubljena ili oštećena; domaći osiguravatelj isplaćuje štetu stranom vlasniku robe na temelju police rezidenta).

B.2.1. Neživotno osiguranje – zaračunate bruto premije nerezidentima po neživotnim osiguranjima isključujući osiguranje robe u prijevozu.

B.2.2.1. Neživotno osiguranje – likvidirane štete u bruto iznosu – nerezidentu na temelju njegove police – likvidirane štete nerezidentima na temelju njihovih polica po neživotnim osiguranjima isključujući osiguranje robe u prijevozu (npr. nerezident osigura brodicu kod domaćeg osiguravatelja, pretrpi štetu i traži na temelju te police isplatu štete).

B.2.2.2. Neživotno osiguranje – likvidirane štete u bruto iznosu – nerezidentu na temelju police rezidenta – likvidirane štete nerezidentima na temelju polica rezidenata po neživotnim osiguranjima isključujući osiguranje robe u prijevozu (npr. nerezident doživi prometnu nezgodu u RH, a krivac za nesreću je rezident koji ima policu kod domaćeg osiguravatelja; domaći osiguravatelj isplaćuje štetu nerezidentu na temelju police rezidenta).

B.3.1. Životno osiguranje – zaračunate bruto premije za životno osiguranje.

B.3.2. Životno osiguranje – likvidirane štete u bruto iznosu – bruto likvidirane štete za životno osiguranje.

B.3.3. Dodatne osigurane svote – uključuje dohodak od investiranja matematičke pričuve osiguranja života koji pripada nerezidentima.

B.4.1. Pružene pomoćne usluge – prihodi koje su domaći osiguravatelji i reosiguravatelji ostvarili od pružanja pomoćnih usluga nerezidentima. Ova pozicija obuhvaća i provizije koje su rezidentna društva za osiguranje i reosiguranje ostvarila od nerezidentnih društava za reosiguranje kao doprinos reosiguravatelja u troškovima cedenta.

B.4.2. Primljene pomoćne usluge – odnosi se na iznose koje su zaračunali nerezidentni posrednici i zastupnici za pomoćne usluge pružene domaćim društvima za osiguranje i reosiguranje. Ova pozicija obuhvaća i provizije koje su nerezidentni posrednici, zastupnici, društva za osiguranje i reosiguranje zaračunali hrvatskim društvima za osiguranje i reosiguranje za pribavljanje usluga osiguranja i reosiguranja.

Napomena: Pomoćne usluge obuhvaćaju usluge posredovanja i zastupanja u osiguranju koje obavljaju posrednici i zastupnici te zastupničke usluge koje su pomoć kod osiguranja, kao što su konzultantske usluge, aktuarske usluge, procjena rizika i sl. U poziciju *Pomoćne usluge* ne treba uključiti provizije po prijelaznim računima.

B.5.1. Premije predane u reosiguranje – premije koje su predane u reosiguranje inozemnom reosiguravatelju.

B.5.2. Udio reosiguravatelja u likvidiranim štetama – udjeli inozemnog reosiguravatelja u likvidiranim štetama.

C.1.1. Prijelazni račun – odljev – ukupne vrijednosti isplata nerezidentnim osiguravajućim društvima po prijelaznim računima, uvećane za eventualnu proviziju.

C.1.2. Prijelazni račun – priljev – ukupne vrijednosti naplata od nerezidentnih osiguravajućih društava po prijelaznim računima, uvećane za naplaćenu proviziju.

2. Godina

Ovo obilježje popunjava se četveroznamenkastom oznakom godine s padajućeg izbornika na koju se podaci odnose.

3. Mjesec

Ovo obilježje popunjava se oznakom mjeseca s padajućeg izbornika na koji se podaci odnose.

4. Zemlja

Ovo obilježje popunjava se prema abecednom popisu država i zemalja i njihovih oznaka.

Abecedni popis država i zemalja i njihovih oznaka vodi se u elektroničkom obliku i objavljuje na internetskim stranicama Hrvatske narodne banke. Obilježje se popunjava unosom dvoslovne oznake države ili međunarodne financijske institucije sa spomenutih popisa. Iznimno, za Kosovo se unosi oznaka XK.

Popis država i zemalja sastavljen je na temelju normi HRN EN ISO 3166-1:2020, a mijenja se na temelju izmjena i dopuna koje objavljuje Međunarodna organizacija za normizaciju (ISO).

5. Iznos

U ovo se polje unosi iznos za pojedinu stavku u izvještajnom mjesecu. Iznosi se unose u eurima, a pri preračunavanju iz originalnih valuta primjenjuje se srednji tečaj Hrvatske narodne banke na dan fakture.

Bitna napomena: Molimo da se svi odljevi i priljevi po prijelaznim računima ne iskazuju ni u jednoj stavci osim u stavkama C.1.1. Prijelazni račun – odljevi C.1.2. Prijelazni račun – priljev, koje su predviđene za transakcije po prijelaznim računima.

Tablica D. Stanje matematičke pričuve

U ovaj se dio obrasca unose podaci o stanju matematičke pričuve osiguranja života, i to onaj dio koji pripada **nerezidentima**.

Slog u Tablici D. Stanje mat. pričuve sadržava sljedeća obilježja:

1. Naziv stavke

Unosi se naziv stavke s pridruženog padajućeg izbornika:

D.1.1. Stanje matematičke pričuve osiguranja života koja pripada nerezidentima

2. Godina

Ovo obilježje popunjava se četveroznamenkastom oznakom godine s padajućeg izbornika na koju se podaci odnose.

3. Mjesec

Ovo obilježje popunjava se oznakom mjeseca s padajućeg izbornika na koji se podaci odnose.

4. Zemlja

Ovo obilježje popunjava se prema abecednom popisu država i zemalja i njihovih oznaka.

Abecedni popis država i zemalja i njihovih oznaka vodi se u elektroničkom obliku i objavljuje na internetskim stranicama Hrvatske narodne banke. Obilježje se popunjava unosom dvoslovne oznake države ili međunarodne financijske institucije sa spomenutih popisa. Iznimno, za Kosovo se unosi oznaka XK.

Popis država i zemalja sastavljen je na temelju normi HRN EN ISO 3166-1:2020, a mijenja se na temelju izmjena i dopuna koje objavljuje Međunarodna organizacija za normizaciju (ISO).

5. Stanje na kraju mjeseca

U ovo se polje unosi stanje matematičke pričuve osiguranja života koja pripada nerezidentima na kraju mjeseca. Iznosi se unose u eurima, a pri preračunavanju iz originalnih valuta primjenjuje se srednji tečaj Hrvatske narodne banke u tom izvještajnom razdoblju.

Važno!

Društva za reosiguranje u Tablicu A. Ukupne usluge osiguranja i u Tablicu B. Transakcije s nerezidentima od stavke B.1.1. do stavke B.3.3. upisuju transakcije aktivnih poslova reosiguranja, dok u Tablicu B. Transakcije s nerezidentima u stavke B.5.1. i B.5.2. upisuju transakcije pasivnih poslova reosiguranja (retrocesiju).

Napomena: U polja kojima je pridružen padajući izbornik predviđeno je upisivanje vrijednosti s pridruženih padajućih izbornika. Svojevoljno upisivanje nekih drugih vrijednosti u navedena polja rezultirat će nemogućnošću prihvaćanja izvještaja u bazu u Hrvatskoj narodnoj banci.

Tablica E. Kreiranje datoteke

U Tablici E. Kreiranje datoteke potrebno je popuniti polja:

zeleno polje – u ovo polje unosi se matični broj izvještajne institucije u formatu od osam znamenaka (s vodećom nulom)

narančasto polje – u ovo polje unosi se OIB izvještajne institucije u formatu od 11 znamenaka

žuto polje – u ovo polje unosi se godina, a u polju pokraj s padajućeg izbornika odabire se tromjesečje za koje se podaci dostavljaju (Q1, Q2, Q3 ili Q4)

plavo polje – u ovo polje unosi se redni broj podnošenja izvještaja za predmetno izvještajno razdoblje.
Ovo je polje važno pri evidentiranju ispravaka.

Nakon što su podaci uneseni u tablice, potrebno je popunjenu datoteku u Excelu "Obrazac OS-HO" (<http://www.hnb.hr/statistika/informacije-za-obveznike-izvjestavanja/statistika-odnosa-s-inozemstvom>) pretvoriti u .xml datoteku. Pretvaranje se obavlja u radnom listu "Kreiranje datoteke" u kojemu je opisan sam postupak (za pretvaranje u .xml datoteku potrebno je omogućiti izvođenje makronaredbi). Tako kreirana .xml datoteka automatski se sprema u istu mapu kao i prvotna datoteka i spremna je za slanje u Hrvatsku narodnu banku putem web-aplikacije koja se nalazi na stranici <https://www.hnb.hr/hnbapp/>.

Detaljne Upute za rad s aplikacijom za dostavu datoteka o transakcijama hrvatskih rezidenata s nerezidentima povezanim s osiguranjem nalaze se na internetskoj stranici Hrvatske narodne banke <http://www.hnb.hr/statistika/informacije-za-obveznike-izvjestavanja/statistika-odnosa-s-inozemstvom>.

3. POSEBNE NAPOMENE

3.1. Ispravak poslanog izvještaja

U slučaju da dođe do promjene u izvještaju koji je već poslan (naknadno pristigli podaci, storno police i sl.), omogućeno je višestruko slanje datoteke. Dakle, ako dođe do promjene u izvještaju koji je već poslan, datoteku u Excelu s ispravljenim podacima može se ponovo poslati s time da se u "Tablici E. Kreiranje datoteke" u plavo polje upisuje redni broj slanja izvještaja za predmetno izvještajno razdoblje.

Potrebno je naglasiti da se kao ispravak šalje kompletna datoteka, a ne datoteka koja sadržava samo ispravljeni podatak!

3.2. Slučaj da u izvještajnom razdoblju nije bilo podataka koji su predmet ovog istraživanja

Ako u izvještajnom razdoblju nije bilo podataka, izvještaj svejedno treba poslati. U tom slučaju tablice A., B. i D. bit će prazne, a tablice P. i E. trebaju se popuniti te se takav izvještaj šalje po istom postupku.

3.3. Promjena osobe za kontakt

Korisnički račun vezan je uz OIB izvještajne institucije i služi samo za prijenos podataka. S obzirom na to izdaje se samo jedan korisnički račun i njime se može koristiti više osoba. Nova osoba za kontakt svoje će podatke unijeti u izvještajnu tablicu te će novi podaci time biti preneseni u našu evidenciju. Pritom nije potrebno obavještavati HNB o promjenama osoba za kontakt. Ako se podaci za kontakt ne mijenjaju, Tablica P. ostaje ista.

6. UPUTA ZA POPUNJAVANJE OBRASCA TR-HT (Prihodi i rashodi rezidentnih prijevoznika od pružanja transportnih usluga nerezidentima)

1. OPĆE NAPOMENE

Ovim obrascem prikupljaju se podaci o transportnim uslugama koje hrvatska transportna poduzeća pružaju **nerezidentima**. Ove informacije prikupljaju se tromjesečno, isključivo u svrhu kompilacije pozicije "Transport" i drugih s njom povezanih pozicija u platnoj bilanci Republike Hrvatske.

Pojmovi rezidenta i nerezidenta definirani su člankom 3. Zakona o deviznom poslovanju.

U ovaj obrazac informacije o prihodima i rashodima od pružanja transportnih usluga nerezidentima trebaju se iskazivati u **trenutku njihova nastanka**, a ne u trenutku plaćanja. Ove informacije trebaju biti izražene u **eurima**, a pri preračunavanju iz originalnih valuta primjenjuje se srednji tečaj Hrvatske narodne banke na dan fakture (za nekonvertibilne valute treba primijeniti tržišni tečaj za američki dolar (USD), koji se potom konvertira u eure). Ako precizni iznosi nastalih prihoda i/ili rashoda nisu poznati, **dostatna je i pozorna procjena** njihova iznosa.

Informacije se trebaju unositi **odvojeno za svaki mjesec tromjesečja** za koje se obrazac popunjava. Osim po mjesecima, podatke je potrebno iskazati i *prema zemljama* nerezidenata kojima je pružena usluga odnosno od kojih je usluga primljena. Razdvajanje po mjesecima važno je za sastavljanje platne bilance Republike Hrvatske na mjesečnoj razini, dok je razdvajanje prema zemljama potrebno kako bi se udovoljilo zahtjevima koje postavljaju Eurostat i Europska središnja banka.

2. UPUTE ZA POPUNJAVANJE IZVJEŠTAJNIH TABLICA

Tablica P. Podaci o osobama za kontakt

Ova tablica sadržava podatke o osobama za kontakt: osobi odgovornoj za dostavljene podatke i osobi koja popunjava izvještaj. U slučaju potrebe za dodatnim pojašnjenjima dostavljenih podataka ili ispravkom već dostavljenih podataka ili ako podaci uopće nisu dostavljeni, zaposlenici Odjela za statistiku platne bilance Hrvatske narodne banke obratit će se osobama čiji su podaci navedeni u ovoj tablici.

Sva dodatna pitanja upućuju se na e-adresu usluge@hnb.hr.

Slog u Tablici P. sadržava sljedeća obilježja:

1. Oznaka osobe

Unosi se šifra osobe s pridruženog padajućeg izbornika:

OS1 – Izvještaj popunio/popunila

OS2 – Odgovorna osoba

Važno je napomenuti da su podaci za obje osobe obvezni. Ako je osoba koja popunjava izvještaj ujedno i odgovorna osoba, podaci se moraju upisati u dva retka. Ovo polje je polje obveznog unosa te, ostane li prazno, datoteku neće biti moguće dostaviti.

2. Osoba za kontakt

Ovo obilježje popunjava se imenom i prezimenom osobe koja je popunila izvještaj i odgovorne osobe, pri čemu se ime i prezime razdvajaju jednim praznim mjestom. Ovo polje je polje obveznog unosa te, ostane li prazno, datoteku neće biti moguće dostaviti.

3. Broj telefona

Ovo obilježje popunjava se u zadanom formatu: pozivni broj, broj telefona, pri čemu su tri znamenke rezervirane za pozivni broj (grad ili mobilna mreža), a preostale znamenke za broj telefona. Ovo polje je polje obveznog unosa te, ostane li prazno, datoteku neće biti moguće dostaviti.

4. E-adresa

Ovo obilježje popunjava se podatkom o e-adresi osobe za kontakt. E-adresa unesena u ovo polje adresa je na koju će se slati potvrde o primitku datoteke. Važno je provjeriti je li adresa ispravno upisana jer u protivnome potvrda neće biti dostavljena. Ovo polje je polje obveznog unosa te, ostane li prazno, datoteku neće biti moguće dostaviti.

Tablica 1. Prihodi

Ova tablica sadržava podatke o prihodima koje su rezidenti iz TR-HT uzorka ostvarili od pružanja usluga nerezidentima. Ako poduzeće koje popunjava obrazac obavlja transportne usluge putem različitih vrsta prijevoza, potrebno je za svaku vrstu prijevoza zasebno popuniti vrste prihoda.

Slog u Tablici 1. Prihodi sadržava sljedeća obilježja:

1. Vrsta prijevoza

Unosi se šifra i naziv vrste prijevoza s pridruženog padajućeg izbornika:

1 – cestovni

2 – pomorski

3 – riječni

- 4 – zračni
- 5 – željeznički
- 6 – cjevovodni
- 7 – prijenos električne energije
- 8 – ostalo.

2. Naziv stavke

U ovo se polje s pridruženog padajućeg izbornika odabire vrsta prihoda za koju se upisuju podaci:

- A.1. Prihodi od prodaje karata u inozemstvu
- A.2. Prihodi od prodaje karata nerezidentima u Republici Hrvatskoj
- B.1. Prihodi pri uvozu u Republiku Hrvatsku
- B.2. Prihodi pri izvozu iz Republike Hrvatske
- B.3. Ostali prijevoz robe za račun nerezidenta
- C.1. Trajno iznajmljivanje transportne opreme
 - C.2.1.1. Iznajmljivanje transportne opreme s posadom za prijevoz putnika
 - C.2.1.2. Iznajmljivanje transportne opreme s posadom za prijevoz robe
 - C.2.2. Iznajmljivanje transportne opreme bez posade
- C.3. Agencijske usluge i usluge otpremništva
- C.4. Spasilačke operacije i tegljenje
- C.5. Ostali prihodi – specifikacija pozicije

U dijelu **A.** unose se podaci o prihodima od prodaje putničkih karata nerezidentima (uključujući i pristojbe za prtljagu i slične pristojbe te prihode od osobne potrošnje putnika tijekom putovanja).

Budući da se pretpostavlja da rezidentnost putnika nije poznata, potrebno je popuniti samo poziciju A.1., u koju se unosi ukupan prihod od prodaje putničkih karata u inozemstvu.

Iznimno, ako je poduzeću poznata rezidentnost svakog putnika, popunjava se i pozicija A.2., u koju se unosi prihod od prodaje putničkih karata nerezidentima u RH (u tom slučaju i u poziciju A.1. upisuje se samo prihod od prodaje putničkih karata nerezidentima u inozemstvu).

U dijelu **B.** unose se podaci o prihodima od međunarodnoga prijevoza robe. Izdvojeno se iskazuju prihodi vezani uz prijevoz robe koja se uvozi u RH, prijevoz robe koja se izvozi iz RH (bez obzira na to je li usluga obavljena za račun rezidenta ili za račun nerezidenta) te ostali prijevoz robe za račun nerezidenta (prijevoz robe između trećih zemalja, prijevoz robe u tranzitu kroz RH, prijevoz poštanskih pošiljaka inozemnih pošiljatelja i slično).

U dijelu **C.** unose se prihodi od pružanja ostalih usluga nerezidentima. U pozicije C.1., C.2.1.1., C.2.1.2. i C.2.2. upisuju se prihodi od iznajmljivanja transportne opreme nerezidentima. U poziciju C.1. unosi se trajno iznajmljivanje, pod čime se podrazumijeva iznajmljivanje opreme na vrlo dugi rok, koji približno odgovara ekonomskom vijeku te opreme. Kod iznajmljivanja opreme na kraći rok razdvajaju se prihodi od iznajmljivanja opreme s posadom (pozicije C.2.1.1. i C.2.1.2., ovisno o namjeni opreme) od onog bez posade (pozicija C.2.2.). Pozicija C.3. uključuje prihode koje ostvaruju rezidenti od organizacije prijevoza, prodaje karata, usluge otpremništva i sl. Pozicija C.4. obuhvaća usluge tegljenja, pilotiranja, spasilačke operacije, usluge vučne službe i sl. U poziciju C.5. unose se ostali prihodi od pružanja usluga nerezidentima, pri čemu ova pozicija treba obuhvatiti samo one usluge koje su (izravno ili neizravno) vezane uz pružanje transportnih usluga. Za ovu poziciju potrebno je prikazati i specifikaciju po elementima od kojih se sastoji. Naziv specifikacije upisuje se u polje *Napomena*.

3. Godina

Ovo obilježje popunjava se četveroznamenkastom oznakom godine s padajućeg izbornika na koju se podaci odnose.

4. Mjesec

Ovo obilježje popunjava se oznakom mjeseca s padajućeg izbornika na koji se podaci odnose.

5. Zemlja

Ovo obilježje popunjava se prema abecednom popisu država i zemalja i njihovih oznaka.

Abecedni popis država i zemalja i njihovih oznaka vodi se u elektroničkom obliku i objavljuje na internetskim stranicama Hrvatske narodne banke. Obilježje se popunjava unosom dvoslovne oznake države ili međunarodne financijske institucije sa spomenutih popisa. Iznimno, za Kosovo se unosi oznaka XK.

Popis država i zemalja sastavljen je na temelju normi HRN EN ISO 3166-1:2020, a mijenja se na temelju izmjena i dopuna koje objavljuje Međunarodna organizacija za normizaciju (ISO).

6. Iznos

U ovo se polje unosi iznos prihoda za odabranu stavku i zemlju ostvaren u mjesecu za koji se izvještava od pružanja usluga nerezidentima. Iznosi se izražavaju u eurima, a pri preračunavanju iz originalnih valuta primjenjuje se srednji tečaj Hrvatske narodne banke na dan fakture.

7. Napomena

U ovo polje unosi se dodatni opis pojedine stavke, a obavezan je za stavku C5. Ostali prihodi – specifikacija pozicije.

Tablica 2. Rashodi

Ova tablica sadržava podatke o rashodima koje su rezidenti iz TR-HT uzorka ostvarili obavljanjem transportnih usluga, a koji su plaćeni ili će biti plaćeni nerezidentima. Ako poduzeće koje popunjava obrazac obavlja transportne usluge putem različitih vrsta prijevoza, potrebno je za svaku vrstu prijevoza zasebno popuniti vrste rashoda.

Slog u Tablici 2. Rashodi sadržava sljedeća obilježja:

1. Vrsta prijevoza

Unosi se šifra i naziv vrste prijevoza s pridruženog padajućeg izbornika:

- 1 – cestovni
- 2 – pomorski
- 3 – riječni
- 4 – zračni
- 5 – željeznički
- 6 – cjevovodni
- 7 – prijenos električne energije
- 8 – ostalo.

2. Naziv stavke

U ovo se polje s pridruženog padajućeg izbornika odabire vrsta rashoda za koju se upisuju podaci:

- D.1. Trajno unajmljivanje transportne opreme

- D.2.1.1. Unajmljivanje transportne opreme s posadom za prijevoz putnika
- D.2.1.2. Unajmljivanje transportne opreme s posadom za prijevoz robe
- D.2.2. Unajmljivanje transportne opreme bez posade
- D.3. Manipulacija i kontrola robe
- D.4. Lučke, terminalske i druge pristojbe
- D.5. Održavanje transportne opreme i manji popravci u inozemstvu
- D.6. Spasilačke operacije i tegljenje
- D.7. Agencijske usluge i usluge otpremništva
- D.8. Gorivo i opskrba
- D.9. Nadnice inozemne posade
- D.10. Ostali troškovi – specifikacija pozicije.

Pozicije D.1., D.2.1.1., D.2.1.2. i D.2.2. popunjavaju se analogno istovjetnim pozicijama u Tablici 1. *Prihodi* u dijelu C (vidjeti upute koje se odnose na taj dio).

Pozicija D.3. Manipulacija i kontrola robe uključuje usluge kao što su: ukrcavanje i iskrcavanje tereta, skladištenje, pakiranje i prepakiranje te slične usluge povezane s manipulacijom i kontrolom robe u prijevozu.

Pozicija D.4. Lučke, terminalske i druge pristojbe uključuje usluge povezane s lučkim uslugama, uslugama priveza i unajmljivanja veza, aerodromske usluge, pristojbe za prelet, navigacijske usluge, usluge na željezničkoj postaji, usluge autobusnih terminala i usluge korištenja garaža, usluge parkiranja, cestarine, tunelarine i mostarine i sl.

Pozicija D.5. Održavanje i manji popravci opreme uključuje usluge održavanja, čišćenja prijevoznih sredstava i opreme te manje popravke prijevoznih sredstava i opreme.

Pozicija D.6. Spasilačke operacije i tegljenje uključuje usluge tegljenja, usluge pilotiranja, spasilačke operacije, usluge vučne službe i sl.

Pozicija D.7. Agencijske usluge i usluge otpremništva uključuje rashode koje ostvaruju rezidenti pri organizaciji prijevoza, prodaji karata, otpremništva i sl.

Pozicija D.8. Gorivo i opskrba uključuje vrijednost goriva i ostale robe kupljene u inozemstvu kojom se opskrbljuju prijevozna sredstva.

Pozicija D.9. Nadnice inozemne posade uključuje iznose nadnica koje su plaćene posadi – nerezidentima.

Pozicija D.10. treba sadržavati sve ostale troškove plaćene nerezidentima, koji su vezani uz obavljanje transportnih usluga. Ovu poziciju potrebno je i specificirati po elementima od kojih se sastoji. Naziv specifikacije upisuje se u polje *Napomena*.

3. Godina

Ovo obilježje popunjava se četveroznamenkastom oznakom godine s padajućeg izbornika na koju se podaci odnose.

4. Mjesec

Ovo obilježje popunjava se oznakom mjeseca s padajućeg izbornika na koji se podaci odnose.

5. Zemlja

Ovo obilježje popunjava se prema abecednom popisu država i zemalja i njihovih oznaka.

Abecedni popis država i zemalja i njihovih oznaka vodi se u elektroničkom obliku i objavljuje na internetskim stranicama Hrvatske narodne banke. Obilježje se popunjava unosom dvoslovne oznake države ili međunarodne financijske institucije sa spomenutih popisa. Iznimno, za Kosovo se unosi oznaka XK.

Popis država i zemalja sastavljen je na temelju normi HRN EN ISO 3166-1:2020, a mijenja se na temelju izmjena i dopuna koje objavljuje Međunarodna organizacija za normizaciju (ISO).

6. Iznos

U ovo se polje unosi iznos rashoda za odabranu stavku i zemlju ostvaren u mjesecu za koji se izvještava od obavljanja transportnih usluga, a koji su plaćeni ili će biti plaćeni nerezidentima. Iznosi se izražavaju u eurima, a pri preračunavanju iz originalnih valuta primjenjuje se srednji tečaj Hrvatske narodne banke na dan fakture.

7. Napomena

U ovo polje unosi se dodatni opis pojedine stavke, a obavezan je za stavku D10. Ostali troškovi – specifikacija pozicije.

Napomena: U polja kojima je pridružen padajući izbornik predviđeno je upisivanje vrijednosti s pridruženih padajućih izbornika. Svojevoljno upisivanje nekih drugih vrijednosti u navedena polja rezultat će nemogućnošću prihvaćanja izvještaja u bazu u Hrvatskoj narodnoj banci.

Tablica E. Kreiranje datoteke

U Tablici E. Kreiranje datoteke potrebno je popuniti polja:

- zeleno polje – u ovo polje unosi se matični broj izvještajne institucije u formatu od osam znamenaka (s vodećom nulom)
- narančasto polje – u ovo polje unosi se OIB izvještajne institucije u formatu od 11 znamenaka
- žuto polje – u ovo polje unosi se godina, a u polju pokraj s padajućeg izbornika odabire se tromjesečje za koje se podaci dostavljaju (Q1, Q2, Q3 ili Q4)
- plavo polje – u ovo polje unosi se redni broj podnošenja izvještaja za predmetno izvještajno razdoblje. Ovo je polje važno pri evidentiranju ispravaka.

Nakon što su podaci uneseni u tablice, potrebno je popunjenu datoteku u Excelu "Obrazac TR-HT" (<http://www.hnb.hr/statistika/informacije-za-obveznike-izvjestavanja/statistika-odnosa-s-inozemstvom>) pretvoriti u .xml datoteku. Pretvaranje se obavlja u radnom listu "E. Kreiranje datoteke", u kojemu je opisan sam postupak (za pretvaranje u .xml datoteku potrebno je omogućiti izvođenje makronaredbi). Tako kreirana .xml datoteka automatski se sprema u istu mapu kao i prvotna datoteka u Excelu i spremna je za slanje u Hrvatsku narodnu banku putem web-aplikacije koja se nalazi na stranici <https://www.hnb.hr/hnbapp/>.

Detaljne Upute za rad s aplikacijom za dostavu datoteka o transakcijama povezanim s međunarodnim prijevozom nalaze se na internetskoj stranici Hrvatske narodne banke <http://www.hnb.hr/statistika/informacije-za-obveznike-izvjestavanja/statistika-odnosa-s-inozemstvom>.

3. POSEBNE NAPOMENE

3.1. Ispravak poslanog izvještaja

U slučaju da dođe do promjene u izvještaju koji je već poslan (naknadno pristigli podaci, storno računa i sl.), omogućeno je višestruko slanje datoteke. Dakle, ako dođe do promjene u izvještaju koji je već poslan, datoteku u Excelu s ispravljenim podacima može se ponovo poslati s time da u "Tablici E. Kreiranje datoteke" u plavo polje treba upisati redni broj slanja izvještaja za predmetno izvještajno razdoblje.

Potrebno je naglasiti da se kao ispravak šalje kompletna datoteka, a ne datoteka koja sadržava samo ispravljeni podatak!

3.2. Slučaj da u izvještajnom razdoblju nije bilo podataka koji su predmet ovog istraživanja

Ako u izvještajnom razdoblju nije bilo podataka, izvještaj svejedno treba poslati. U tom slučaju tablice 1. i 2. bit će prazne, dok se tablice P. i E. trebaju popuniti te se takav izvještaj šalje po istom postupku.

3.3. Promjena osobe za kontakt

Korisnički račun vezan je uz OIB izvještajne institucije i služi samo za prijenos podataka. S obzirom na to izdaje se samo jedan korisnički račun i njime se može koristiti više osoba. Nova osoba za kontakt svoje će podatke unijeti u izvještajnu tablicu te će novi podaci time biti preneseni u evidenciju HNB-a. Pritom nije potrebno obavještavati Hrvatsku narodnu banku o promjenama osoba za kontakt. Ako se podaci za kontakt ne mijenjaju, Tablica P. ostaje ista.

7. UPUTA ZA POPUNJAVANJE OBRASCA TR-HO (Prateće usluge u transportu nerezidentnim prijevoznicima i drugim nerezidentima)

1. OPĆE NAPOMENE

Ovim obrascem prikupljaju se podaci o pratećim uslugama koje hrvatska poduzeća pružaju inozemnim prijevoznicima i drugim nerezidentima. Ove informacije prikupljaju se tromjesečno, isključivo u svrhu kompilacije pozicije "Transport" i drugih s njom povezanih pozicija u platnoj bilanci Republike Hrvatske.

Pojmovi rezidenta i nerezidenta definirani su člankom 3. Zakona o deviznom poslovanju.

U ovom obrascu informacije o prihodima i rashodima od pružanja usluga povezanih s transportom nerezidentima trebaju se iskazivati u **trenutku njihova nastanka**, a ne u trenutku plaćanja. Ove informacije trebaju biti izražene u **eurima**, a pri preračunavanju iz originalnih valuta primjenjuje se srednji tečaj Hrvatske narodne banke na dan fakture (za nekonvertibilne valute treba primijeniti tržišni tečaj za američki dolar (USD), koji se potom konvertira u eure). Ako precizni iznosi nastalih prihoda i/ili rashoda nisu poznati, **dostatna je i pozorna procjena** njihova iznosa.

Informacije se trebaju unositi **zasebno za svaki mjesec tromjesečja** za koje se obrazac popunjava. Osim po mjesecima, podatke je potrebno iskazati i *prema zemljama* nerezidenata kojima je pružena usluga odnosno od kojih je usluga primljena. Razdvajanje po mjesecima važno je za sastavljanje platne bilance Republike Hrvatske na mjesečnoj razini, dok je razdvajanje prema zemljama potrebno kako bi se udovoljilo zahtjevima koje postavljaju Eurostat i Europska središnja banka.

2. UPUTE ZA POPUNJAVANJE IZVJEŠTAJNIH TABLICA

Tablica P. Podaci o osobama za kontakt

Ova tablica sadržava podatke o osobama za kontakt: osobi odgovornoj za dostavljene podatke i osobi koja izvještaj popunjava. U slučaju potrebe za dodatnim pojašnjenjima dostavljenih podataka ili ispravkom već dostavljenih podataka ili ako podaci uopće nisu dostavljeni, zaposlenici Odjela za statistiku platne bilance Hrvatske narodne banke obratit će se osobama čiji su podaci navedeni u ovoj tablici.

Sva dodatna pitanja upućuju se na e-adresu usluge@hnb.hr.

Slog u Tablici P. sadržava sljedeća obilježja:

1. Oznaka osobe

Unosi se šifra osobe s pridruženog padajućeg izbornika:

OS1 – Izvještaj popunio/popunila

OS2 – Odgovorna osoba

Važno je napomenuti da su podaci za obje osobe obvezni. Ako je osoba koja popunjava izvještaj ujedno i odgovorna osoba, podaci se moraju upisati u dva retka. Ovo polje je polje obveznog unosa te, ostane li prazno, datoteku neće biti moguće dostaviti.

2. Osoba za kontakt

Ovo obilježje popunjava se imenom i prezimenom osobe koja je popunila izvještaj i odgovorne osobe, pri čemu se ime i prezime razdvajaju jednim praznim mjestom. Ovo polje je polje obveznog unosa te, ostane li prazno, datoteku neće biti moguće dostaviti.

3. Broj telefona

Ovo obilježje popunjava se u zadanom formatu: pozivni broj, broj telefona, pri čemu su tri znamenke rezervirane za pozivni broj (grad ili mobilna mreža), a preostale znamenke za broj telefona. Ovo polje je polje obveznog unosa te, ostane li prazno, datoteku neće biti moguće dostaviti.

4. E-adresa

Ovo obilježje popunjava se podatkom o e-adresi osobe za kontakt. E-adresa unesena u ovo polje adresa je na koju će se slati potvrde o primitku datoteke. Važno je provjeriti je li adresa ispravno upisana jer u protivnome potvrda neće biti dostavljena. Ovo polje je polje obveznog unosa te, ostane li prazno, datoteku neće biti moguće dostaviti.

Tablica 1. Prihodi

Ova tablica sadržava podatke o prihodima koje su rezidenti iz TR-HO uzorka ostvarili od pružanja usluga nerezidentima. Ako poduzeće koje popunjava obrazac obavlja prateće usluge u transportu putem različitih vrsta prijevoza, potrebno je za svaku vrstu prijevoza zasebno popuniti vrste prihoda.

Slog u Tablici 1. Prihodi sadržava sljedeća obilježja:

1. Vrsta prijevoza

Unose se šifra i naziv vrste prijevoza s pridruženog padajućeg izbornika:

- 1 – cestovni
- 2 – pomorski
- 3 – riječni
- 4 – zračni
- 5 – željeznički
- 6 – cjevovodni
- 7 – prijenos električne energije
- 8 – ostalo.

2. Naziv stavke

U ovo se polje s pridruženog padajućeg izbornika odabire vrsta prihoda za koju se upisuju podaci:

- A.1. Manipulacija i kontrola robe
- A.2. Lučke, terminalske i druge pristojbe
- A.3. Održavanje i manji popravci opreme
- A.4. Spasilačke operacije i tegljenje
- A.5. Agencijske usluge i usluge otpremništva
- A.6. Gorivo i opskrba
- A.7. Ostali prihodi – specifikacija pozicije.

Prihodi od pružanja pratećih usluga u transportu inozemnim prijevoznicima i drugim nerezidentima jesu:

A.1. Manipulacija i kontrola robe uključuju usluge kao što su: ukrcavanje i iskrcavanje tereta, skladištenje, pakiranje i prepakiranje te slične usluge povezane s manipulacijom i kontrolom robe u prijevozu.

A.2. Lučke, terminalske i druge pristojbe uključuju usluge povezane s lučkim uslugama, uslugama priveza i iznajmljivanja veza, aerodromske usluge, pristojbe za prelet, navigacijske usluge, usluge na željezničkoj postaji, usluge autobusnih terminala i usluge korištenja garaža, usluga parkiranja, cestarine, tunelarine i mostarine i sl.

A.3. Održavanje i manji popravci opreme uključuju usluge održavanja, čišćenja prijevoznih sredstava i opreme te manje popravke prijevoznih sredstava i opreme.

A.4. Spasilačke operacije i tegljenje uključuju usluge tegljenja, usluge pilotiranja, spasilačke operacije, usluge vučne službe i sl.

A.5. Agencijske usluge i usluge otpremništva uključuju provizije koje ostvaruju rezidenti kod organizacije prijevoza, prodaje karata i sl.

A.6. Gorivo i opskrba uključuju vrijednost goriva i ostale robe kojom se opskrbljuju nerezidentna prijevozna sredstva.

A.7. Ostali prihodi trebaju sadržavati sve ostale prihode naplaćene od inozemnih prijevoznika, a koji su vezani uz obavljanje transportnih usluga. Ovu uslugu potrebno je i specificirati po elementima od kojih se sastoji. Naziv specifikacije upisuje se u polje *Napomena*.

3. Godina

Ovo obilježje popunjava se četveroznamenkastom oznakom godine s padajućeg izbornika na koju se podaci odnose.

4. Mjesec

Ovo obilježje popunjava se oznakom mjeseca s padajućeg izbornika na koji se podaci odnose.

5. Zemlja

Ovo obilježje popunjava se prema abecednom popisu država i zemalja i njihovih oznaka.

Abecedni popis država i zemalja i njihovih oznaka vodi se u elektroničkom obliku i objavljuje na internetskim stranicama Hrvatske narodne banke. Obilježje se popunjava unosom dvoslovne oznake države ili međunarodne financijske institucije sa spomenutih popisa. Iznimno, za Kosovo se unosi oznaka XK.

Popis država i zemalja sastavljen je na temelju normi HRN EN ISO 3166-1:2020, a mijenja se na temelju izmjena i dopuna koje objavljuje Međunarodna organizacija za normizaciju (ISO).

6. Iznos

U ovo se polje unosi iznos prihoda za odabranu stavku i zemlju ostvaren u mjesecu za koji se izvještava od pružanja usluga nerezidentima. Iznosi se izražavaju u eurima, a pri preračunavanju iz originalnih valuta primjenjuje se srednji tečaj Hrvatske narodne banke na dan fakture.

7. Napomena

U ovo polje unosi se dodatni opis pojedine stavke, a obvezan je za stavku A7. Ostali prihodi – specifikacija pozicije.

Tablica 2. Rashodi

U ovu tablicu upisuju se eventualni troškovi plaćeni inozemnim prijevoznicima, a koji su vezani uz obavljanje pratećih usluga u transportu nerezidentima. Ako poduzeće koje popunjava obrazac obavlja pomoćne transportne usluge putem različitih vrsta prijevoza, potrebno je za svaku vrstu prijevoza zasebno popuniti vrste rashoda.

Slog u Tablici 2. Rashodi sadržava sljedeća obilježja:

1. Vrsta prijevoza

Unosi se šifra i naziv vrste prijevoza s pridruženog padajućeg izbornika:

- 1 – cestovni
- 2 – pomorski
- 3 – riječni
- 4 – zračni
- 5 – željeznički
- 6 – cjevovodni
- 7 – prijenos električne energije
- 8 – ostalo.

2. Naziv stavke

Unose se šifra i naziv stavke s pridruženog padajućeg izbornika:

B1. Plaćanja inozemnim prijevoznicima – specifikacija pozicije

3. Godina

Ovo obilježje popunjava se četveroznamenkastom oznakom godine s padajućeg izbornika na koju se podaci odnose.

4. Mjesec

Ovo obilježje popunjava se oznakom mjeseca s padajućeg izbornika na koji se podaci odnose.

5. Zemlja

Ovo obilježje popunjava se prema abecednom popisu država i zemalja i njihovih oznaka.

Abecedni popis država i zemalja i njihovih oznaka vodi se u elektroničkom obliku i objavljuje na internetskim stranicama Hrvatske narodne banke. Obilježje se popunjava unosom dvoslovne oznake države ili međunarodne financijske institucije sa spomenutih popisa. Iznimno, za Kosovo se unosi oznaka XK.

Popis država i zemalja sastavljen je na temelju normi HRN EN ISO 3166-1:2020, a mijenja se na temelju izmjena i dopuna koje objavljuje Međunarodna organizacija za normizaciju (ISO).

6. Iznos

U ovo se polje unosi iznos rashoda ostvaren u mjesecu za koji se izvještava, a koji su plaćeni ili će biti plaćeni nerezidentima i vezani su uz obavljanje pratećih usluga u transportu. Iznosi se izražavaju u eurima, a pri preračunavanju iz originalnih valuta primjenjuje se srednji tečaj Hrvatske narodne banke na dan fakture.

7. Napomena

U ovo polje obvezno se unosi dodatni opis stavke B1. Plaćanja inozemnim prijevoznicima – specifikacija pozicije.

Napomena: U polja kojima je pridružen padajući izbornik predviđeno je upisivanje vrijednosti s pridruženih padajućih izbornika. Svojevoljno upisivanje nekih drugih vrijednosti u navedena polja rezultirat će nemogućnošću prihvaćanja izvještaja u bazu u Hrvatskoj narodnoj banci.

Tablica E. Kreiranje datoteke

U Tablici E. Kreiranje datoteke potrebno je popuniti polja:

- zeleno polje – u ovo polje unosi se matični broj izvještajne institucije u formatu od osam znamenaka (s vodećom nulom)
- narančasto polje – u ovo polje unosi se OIB izvještajne institucije u formatu od 11 znamenaka
- žuto polje – u ovo polje unosi se godina, a u polju pokraj s padajućeg izbornika odabire se tromjesečje za koje se podaci dostavljaju (Q1, Q2, Q3 ili Q4)

- plavo polje – u ovo polje unosi se redni broj podnošenja izvještaja za predmetno izvještajno razdoblje. Ovo je polje važno pri evidentiranju ispravaka.

Nakon što su podaci uneseni u tablice, potrebno je popunjenu datoteku u Excelu "Obrazac TR-HO" (<http://www.hnb.hr/statistika/informacije-za-obveznike-izvjestavanja/statistika-odnosa-s-inozemstvom>) pretvoriti u .xml datoteku. Pretvaranje se obavlja u radnom listu "Kreiranje datoteke" u kojemu je opisan sam postupak (za pretvaranje u .xml datoteku potrebno je omogućiti izvođenje makronaredbi). Tako kreirana .xml datoteka automatski se sprema u istu mapu kao i prvotna datoteka u Excelu i spremna je za slanje u Hrvatsku narodnu banku putem web-aplikacije koja se nalazi na stranici <https://www.hnb.hr/hnbapp/>.

Detaljne Upute za rad s aplikacijom za dostavu datoteka o transakcijama povezanim s međunarodnim prijevozom nalaze se na internetskoj stranici Hrvatske narodne banke <http://www.hnb.hr/statistika/informacije-za-obveznike-izvjestavanja/statistika-odnosa-s-inozemstvom>.

3. POSEBNE NAPOMENE

3.1. Ispravak poslanog izvještaja

U slučaju da dođe do promjene u izvještaju koji je već poslan (naknadno pristigli podaci, storno računa i sl.), omogućeno je višestruko slanje datoteke. Dakle, ako dođe do promjene u izvještaju koji je već poslan, datoteku u Excelu s ispravljenim podacima može se ponovo poslati s time da u "Tablici E. Kreiranje datoteke" u plavo polje treba upisati redni broj slanja izvještaja za predmetno izvještajno razdoblje.

Potrebno je naglasiti da se kao ispravak šalje kompletna datoteka, a ne datoteka koja sadržava samo ispravljeni podatak!

3.2. Slučaj da u izvještajnom razdoblju nije bilo podataka koji su predmet ovog istraživanja

Ako u izvještajnom razdoblju nije bilo podataka, izvještaj svejedno treba poslati. U tom slučaju tablice 1. i 2. bit će prazne, a tablice P. i E. trebaju se popuniti te se takav izvještaj šalje po istom postupku.

3.3. Promjena osobe za kontakt

Korisnički račun vezan je za OIB izvještajne institucije i služi samo za prijenos podataka. S obzirom na to izdaje se samo jedan korisnički račun i njime se može koristiti više osoba. Nova osoba za kontakt svoje će podatke unijeti u izvještajnu tablicu te će novi podaci time biti preneseni u našu evidenciju. Pritom nije potrebno obavještavati Hrvatsku narodnu banku o promjenama osoba za kontakt. Ako se podaci za kontakt ne mijenjaju, Tablica P. ostaje ista.

8. UPUTA ZA POPUNJAVANJE OBRASCA TR-IT (Usluge nerezidentnih prijevoznika rezidentima)

1. OPĆE NAPOMENE

Ovim obrascem prikupljaju se informacije o transportnim uslugama koje nerezidentne pravne osobe koje pružaju transportne usluge pružaju rezidentima. Ove informacije prikupljaju se tromjesečno, isključivo u svrhu kompilacije pozicije "Transport" i drugih s njom povezanih pozicija u platnoj bilanci Republike Hrvatske.

Pojmovi rezidenta i nerezidenta definirani su člankom 3. Zakona o deviznom poslovanju.

U ovom obrascu informacije o prihodima i rashodima koji su predmet ovog izvještaja trebaju se iskazivati u **trenutku njihova nastanka**, a ne u trenutku plaćanja. Ove informacije trebaju biti izražene u **eurima**, a pri preračunavanju iz originalnih valuta primjenjuje se srednji tečaj Hrvatske narodne banke na dan fakture (za nekonvertibilne valute treba primijeniti tržišni tečaj za američki dolar (USD), koji se potom konvertira u eure. Ako precizni iznosi nastalih prihoda i/ili rashoda nisu poznati, **dostatna je i pozorna procjena** njihova iznosa.

Informacije se trebaju unositi **odvojeno za svaki mjesec tromjesečja** za koje se obrazac popunjava. Osim po mjesecima, podatke je potrebno iskazati i *prema zemljama* nerezidenata kojima je pružena usluga odnosno od kojih je usluga primljena. Razdvajanje po mjesecima važno je za sastavljanje platne bilance Republike Hrvatske na mjesečnoj razini, dok je razdvajanje prema zemljama potrebno kako bi se udovoljilo zahtjevima koje postavljaju Eurostat i Europska središnja banka.

2. UPUTE ZA POPUNJAVANJE IZVJEŠTAJNIH TABLICA

Tablica P. Podaci o osobama za kontakt

Ova tablica sadržava podatke o osobama za kontakt: osobi odgovornoj za dostavljene podatke i osobi koja popunjava izvještaj. U slučaju potrebe za dodatnim pojašnjenjima dostavljenih podataka ili ispravkom već dostavljenih podataka ili ako podaci uopće nisu dostavljeni, zaposlenici Odjela za statistiku platne bilance Hrvatske narodne banke obratit će se osobama čiji su podaci navedeni u ovoj tablici.

Sva dodatna pitanja upućuju se na e-adresu usluge@hnb.hr.

Slog u Tablici P. sadržava sljedeća obilježja:

1. Oznaka osobe

Unosi se šifra osobe s pridruženog padajućeg izbornika:

OS1 – Izvještaj popunio/popunila

OS2 – Odgovorna osoba

Važno je napomenuti da su podaci za obje osobe obvezni. Ako je osoba koja popunjava izvještaj ujedno i odgovorna osoba, podaci se moraju upisati u dva retka. Ovo polje je polje obveznog unosa te, ostane li prazno, datoteku neće biti moguće dostaviti.

2. Osoba za kontakt

Ovo obilježje popunjava se imenom i prezimenom osobe koja je popunila izvještaj i odgovorne osobe, pri čemu se ime i prezime razdvajaju jednim praznim mjestom. Ovo polje je polje obveznog unosa te, ostane li prazno, datoteku neće biti moguće dostaviti.

3. Broj telefona

Ovo obilježje popunjava se u zadanom formatu: pozivni broj, broj telefona, pri čemu su tri znamenke rezervirane za pozivni broj (grad ili mobilna mreža), a preostale znamenke za broj telefona. Ovo polje je polje obveznog unosa te, ostane li prazno, datoteku neće biti moguće dostaviti.

4. E-adresa

Ovo obilježje popunjava se podatkom o e-adresi osobe za kontakt. E-adresa unesena u ovo polje adresa je na koju će se slati potvrde o primitku datoteke. Važno je provjeriti je li adresa ispravno upisana jer u protivnome potvrda neće biti dostavljena. Ovo polje je polje obveznog unosa te, ostane li prazno, datoteku neće biti moguće dostaviti.

Tablica 1. Prihodi

Ova tablica sadržava podatke o prihodima koje su nerezidenti ostvarili od pružanja usluga rezidentima.

Ako poduzeće koje popunjava upitnik izvještava o različitim vrstama prijevoza, potrebno je za svaku vrstu prijevoza zasebno popuniti vrste prihoda.

Slog u Tablici 1. Prihodi sadržava sljedeća obilježja:

1. Vrsta prijevoza

Unosi se šifra i naziv vrste prijevoza s pridruženog padajućeg izbornika:

- 1 – cestovni
- 2 – pomorski
- 3 – riječni
- 4 – zračni
- 5 – željeznički
- 6 – cjevovodni
- 7 – prijenos električne energije
- 8 – ostalo.

2. Naziv stavke

U ovo se polje s pridruženog padajućeg izbornika odabire vrsta prihoda za koju se popunjavaju podaci:

- A.1. Prodaja karata u Republici Hrvatskoj
- A.2. Prodaja karata hrvatskim rezidentima u inozemstvu
- B.1. Prijevoz robe hrvatskih poduzeća unutar RH ili u tranzitu kroz druge zemlje
- B.2. Prijevoz poštanskih pošiljki iz RH
- C.1. Ostali prihodi inozemnih prijevoznika – specifikacija pozicije.

U dio A. unose se podaci o prihodima nerezidentnih prijevoznika od prodaje putničkih karata rezidentima (uključujući i pristojbe za prtljagu i slične pristojbe te prihode od osobne potrošnje putnika tijekom putovanja). S obzirom na to da se pretpostavlja da rezidentnost putnika nije poznata, potrebno je popuniti samo poziciju A.1., u koju se unosi ukupan prihod od prodaje putničkih karata u Republici Hrvatskoj.

Iznimno, ako je poduzeću poznata rezidentnost svakog putnika, popunjava se i pozicija A.2., u koju se unosi prihod od prodaje putničkih karata hrvatskim rezidentima u inozemstvu (u tom slučaju, i u poziciju A.1. upisuje se samo prihod od prodaje putničkih karata rezidentima u Republici Hrvatskoj).

Dio B. odnosi se na prihode nerezidentnih prijevoznika od prijevoza robe rezidenata. U poziciju B.1. unose se prihodi od prijevoza robe rezidenata unutar Republike Hrvatske i u tranzitu kroz druge zemlje. VAŽNO: U ovu poziciju ne unose se prihodi od prijevoza robe pri uvozu u Republiku Hrvatsku niti pri izvozu iz Republike Hrvatske.

U poziciju B.2. unose se prihodi od prijevoza poštanskih pošiljki iz Republike Hrvatske u inozemstvo ili unutar Republike Hrvatske (ali ne i prihodi od prijevoza poštanskih pošiljki iz inozemstva u Republiku Hrvatsku).

U dio C. unose se eventualni prihodi nerezidentnih prijevoznika od pružanja ostalih usluga rezidentima, a koje su vezane uz pružanje transportnih usluga. Za ovu poziciju potrebno je prikazati i specifikaciju po elementima od kojih se sastoji. Naziv specifikacije upisuje se u kolonu *Napomena*.

3. Godina

Ovo obilježje popunjava se četveroznamenkastom oznakom godine s padajućeg izbornika na koju se podaci odnose.

4. Mjesec

Ovo obilježje popunjava se oznakom mjeseca s padajućeg izbornika na koji se podaci odnose.

5. Zemlja

Ovo obilježje popunjava se prema abecednom popisu država i zemalja i njihovih oznaka.

Abecedni popis država i zemalja i njihovih oznaka vodi se u elektroničkom obliku i objavljuje na internetskim stranicama Hrvatske narodne banke. Obilježje se popunjava unosom dvoslovne oznake države ili međunarodne financijske institucije sa spomenutih popisa. Iznimno, za Kosovo se unosi oznaka XK.

Popis država i zemalja sastavljen je na temelju normi HRN EN ISO 3166-1:2020, a mijenja se na temelju izmjena i dopuna koje objavljuje Međunarodna organizacija za normizaciju (ISO).

6. Iznos

U ovo se polje unosi iznos prihoda nerezidenata za odabranu stavku i zemlju ostvaren u mjesecu za koji se izvještava od pružanja usluga rezidentima. Iznosi se izražavaju u eurima, a pri preračunavanju iz originalnih valuta primjenjuje se srednji tečaj Hrvatske narodne banke na dan fakture.

7. Napomena

U ovo polje unosi se dodatni opis pojedine stavke, a obavezan je za stavku C.1. Ostali prihodi inozemnih prijevoznika – specifikacija pozicije.

Tablica 2. Rashodi

Ova tablica sadržava podatke o rashodima koje su nerezidenti ostvarili od pružanja usluga rezidentima.

Ako poduzeće koje popunjava upitnik izvještava o različitim vrstama prijevoza, potrebno je za svaku vrstu prijevoza zasebno popuniti vrste rashoda.

Slog u Tablici 2. Rashodi sadržava sljedeća obilježja:

1. Vrsta prijevoza

Unosi se šifra i naziv vrste prijevoza s pridruženog padajućeg izbornika:

1 – cestovni

2 – pomorski

3 – riječni

4 – zračni

5 – željeznički

6 – cjevovodni

7 – prijenos električne energije

8 – ostalo.

2. Naziv stavke

U ovo se polje s pridruženog padajućeg izbornika odabire vrsta rashoda za koju se upisuju podaci:

D.1. Agencijske provizije

D.2. Ostali rashodi inozemnih prijevoznika – specifikacija pozicije.

U dijelu D. iskazuju se troškovi nerezidentnih prijevoznika pri obavljanju transportnih usluga, a koji su plaćeni (ili će biti plaćeni) rezidentima.

U poziciju D.1. unose se agencijske provizije koje rezidentne agencije naplaćuju nerezidentnim prijevoznicima za prodaju njihovih usluga u Republici Hrvatskoj.

Pozicija D.2. treba sadržavati sve ostale troškove nerezidentnih prijevoznika plaćene rezidentima, koji su vezani uz obavljanje transportnih usluga. Ovu poziciju potrebno je i specificirati po elementima od kojih se sastoji. Naziv specifikacije upisuje se u polje *Napomena*.

3. Godina

Ovo obilježje popunjava se četveroznamenkastom oznakom godine s padajućeg izbornika na koju se podaci odnose.

4. Mjesec

Ovo obilježje popunjava se oznakom mjeseca s padajućeg izbornika na koji se podaci odnose.

5. Zemlja

Ovo obilježje popunjava se prema abecednom popisu država i zemalja i njihovih oznaka.

Abecedni popis država i zemalja i njihovih oznaka vodi se u elektroničkom obliku i objavljuje na internetskim stranicama Hrvatske narodne banke. Obilježje se popunjava unosom dvoslovne oznake države ili međunarodne financijske institucije sa spomenutih popisa. Iznimno, za Kosovo se unosi oznaka XK.

Popis država i zemalja sastavljen je na temelju normi HRN EN ISO 3166-1:2020, a mijenja se na temelju izmjena i dopuna koje objavljuje Međunarodna organizacija za normizaciju (ISO).

6. Iznos

U ovo se polje unosi iznos rashoda nerezidentnih prijevoznika ostvaren u mjesecu za koji se izvještava, a koji su plaćeni rezidentima. Iznosi se izražavaju u eurima, a pri preračunavanju iz originalnih valuta primjenjuje se srednji tečaj Hrvatske narodne banke na dan fakture.

7. Napomena

U ovo polje unosi se dodatni opis pojedine stavke, a obavezan je za stavku D.2. Ostali rashodi inozemnih prijevoznika – specifikacija pozicije.

Napomena: U polja kojima je pridružen padajući izbornik predviđeno je upisivanje vrijednosti s pridruženih padajućih izbornika. Svojevoljno upisivanje nekih drugih vrijednosti u navedena polja rezultirat će nemogućnošću prihvatanja izvještaja u bazu u Hrvatskoj narodnoj banci.

Tablica E. Kreiranje datoteke

U Tablici E. Kreiranje datoteke potrebno je popuniti polja:

- zeleno polje – u ovo polje unosi se matični broj izvještajne institucije u formatu od osam znamenaka (s vodećom nulom)
- narančasto polje – u ovo polje unosi se OIB izvještajne institucije u formatu od 11 znamenaka
- žuto polje – u ovo polje unosi se godina, a u polju pokraj s padajućeg izbornika odabire se tromjesečje za koje se podaci dostavljaju (Q1, Q2, Q3 ili Q4)
- plavo polje – u ovo polje unosi se redni broj podnošenja izvještaja za predmetno izvještajno razdoblje. Ovo je polje važno pri evidentiranju ispravaka.

Nakon što su podaci uneseni u tablice, potrebno je popunjenu datoteku u Excelu "Obrazac TR-IT" (<http://www.hnb.hr/statistika/informacije-za-obveznike-izvjestavanja/statistika-odnosa-s-inozemstvom>) pretvoriti u .xml datoteku. Pretvaranje se obavlja u radnom listu "Kreiranje datoteke" u kojemu je opisan sam postupak (za pretvaranje u .xml datoteku potrebno je omogućiti izvođenje makronaredbi). Tako kreirana .xml datoteka automatski se sprema u istu mapu kao i prvotna datoteka u Excelu i spremna je za slanje u Hrvatsku narodnu banku putem web-aplikacije koja se nalazi na stranici <https://www.hnb.hr/hnbapp/>.

Detaljne Upute za rad s aplikacijom za dostavu datoteka o transakcijama povezanim s međunarodnim prijevozom nalaze se na internetskoj stranici Hrvatske narodne banke <http://www.hnb.hr/statistika/informacije-za-obveznike-izvjestavanja/statistika-odnosa-s-inozemstvom>.

3. POSEBNE NAPOMENE

3.1. Ispravak poslanog izvještaja

U slučaju da dođe do promjene u izvještaju koji je već poslan (naknadno pristigli podaci, storno računa i sl.), omogućeno je višestruko slanje datoteke. Dakle, ako dođe do promjene u izvještaju koji je već poslan, datoteku u Excelu s ispravljenim podacima može se ponovo poslati s time da u "Tablici E. Kreiranje datoteke" u plavo polje treba upisati redni broj slanja izvještaja za predmetno izvještajno razdoblje.

Potrebno je naglasiti da se kao ispravak šalje kompletna datoteka, a ne datoteka koja sadržava samo ispravljeni podatak!

3.2. Slučaj da u izvještajnom razdoblju nije bilo podataka koji su predmet ovog istraživanja

Ako u izvještajnom razdoblju nije bilo podataka, izvještaj svejedno treba poslati. U tom slučaju tablice 1. i 2. bit će prazne, dok se tablice P. i E. trebaju popuniti te se takav izvještaj šalje po istom postupku.

3.3. Promjena osobe za kontakt

Korisnički račun vezan je za OIB izvještajne institucije i služi samo za prijenos podataka. S obzirom na to izdaje se samo jedan korisnički račun i njime se može koristiti više osoba. Nova osoba za kontakt svoje će podatke unijeti u izvještajnu tablicu te će novi podaci time biti preneseni u evidenciju HNB-a. Pritom nije potrebno obavještavati Hrvatsku narodnu banku o promjenama osoba za kontakt. Ako se podaci za kontakt ne mijenjaju, Tablica P. ostaje ista.

9. UPUTA ZA POPUNJAVANJE OBRASCA OPL-M (Upitnik o poslovima oplemenjivanja s inozemstvom)

1. OPĆE NAPOMENE

Ovim se obrascem prikupljaju podaci o uslugama oplemenjivanja koje rezidenti pružaju nerezidentima i obratno te o tokovima robe povezanim s uslugama oplemenjivanja. Pod uslugama oplemenjivanja smatraju se operacije transformacije, dogradnje, sastavljanja, obnavljanja, poboljšanja i sl., s ciljem proizvodnje nove ili znatno poboljšane robe. To nužno ne uključuje promjenu u klasifikaciji proizvoda. Iznosi se iskazuju u eurima, a pri preračunavanju iz originalnih valuta primjenjuje se srednji tečaj Hrvatske narodne banke na dan fakture.

Pojmovi rezidenta i nerezidenta definirani su člankom 3. Zakona o deviznom poslovanju.

2. UPUTE ZA POPUNJAVANJE IZVJEŠTAJNIH TABLICA

Tablica P. Podaci o osobama za kontakt

Ova tablica sadržava podatke o osobama za kontakt: osobi odgovornoj za dostavljene podatke i osobi koja izvještaj popunjava. U slučaju potrebe za dodatnim pojašnjenjima dostavljenih podataka ili ispravkom već dostavljenih podataka ili ako podaci uopće nisu dostavljeni, zaposlenici Odjela za statistiku platne bilance HNB-a obratit će se osobama čiji su podaci navedeni u ovoj tablici. Sva dodatna pitanja upućuju se na e-adresu oplemenjivanje@hnb.hr.

Slog u Tablici P. sadržava sljedeća obilježja:

1. Oznaka osobe

Unosi se šifra osobe s pridruženog padajućeg izbornika:

OS1 – Izvještaj popunio/popunila

OS2 – Odgovorna osoba.

Važno je napomenuti da su podaci za obje osobe obvezni. Ako je osoba koja popunjava izvještaj ujedno i odgovorna osoba, podaci se moraju upisati u dva retka. Ovo polje je polje obveznog unosa te, ostane li prazno, datoteku neće biti moguće dostaviti.

2. Osoba za kontakt

Ovo obilježje popunjava se imenom i prezimenom osobe koja je popunila izvještaj i odgovorne osobe, pri čemu se ime i prezime razdvajaju jednim praznim mjestom. Ovo polje je polje obveznog unosa te, ostane li prazno, datoteku neće biti moguće dostaviti.

3. Broj telefona

Ovo obilježje popunjava se u zadanom formatu: pozivni broj, broj telefona, pri čemu su tri znamenke rezervirane za pozivni broj (grad ili mobilna mreža), a preostale znamenke za broj telefona. Ovo polje je polje obveznog unosa te, ostane li prazno, datoteku neće biti moguće dostaviti.

4. E-adresa

Ovo obilježje popunjava se podatkom o e-adresi osobe za kontakt. E-adresa unesena u ovo polje adresa je na koju će se slati potvrde o primitku datoteke. Važno je provjeriti je li adresa ispravno upisana jer u protivnome potvrda neće biti dostavljena. Ovo polje je polje obveznog unosa te, ostane li prazno, datoteku neće biti moguće dostaviti.

Oplemenjivanje u Republici Hrvatskoj

Tablica A.1. Vrijednost robe koja se uvozi na oplemenjivanje i izvozi nakon oplemenjivanja

Poslovni subjekti koji nisu obveznici Intrastata za jedan ili oba toka robe ne popunjavaju Tablicu A.1. za te tokove, ali popunjavaju Tablicu A.2. U mjesecu u kojemu postanu obveznici Intrastata počinju popunjavati i Tablicu A.1.

Slog u Tablici A.1. sadržava sljedeća obilježja:

1. Vrsta transakcije

Unosi se jedna ili više oznaka koje označavaju odgovarajuću vrstu transakcije robom s pridruženog padajućeg izbornika:

1 – roba uvezena na oplemenjivanje bez promjene vlasništva – za koju se očekuje da će se, nakon završetka procesa oplemenjivanja, vratiti u inozemstvo vlasniku robe ili nekoj trećoj osobi; u tom slučaju u polje Iznos unosi se vrijednost uvezene robe na oplemenjivanje iz dokumenata koji je prate (fakturna vrijednost robe iz Intrastat obrasca ili statistička vrijednost robe iz carinske deklaracije).

2 – roba izvezena nakon oplemenjivanja u inozemstvo vlasniku robe ili trećoj osobi – koju odredi vlasnik robe; u tom slučaju u polje Iznos unosi se bruto vrijednost robe koja sadržava vrijednost robe prije oplemenjivanja uvećanu za dodanu vrijednost materijala i usluge pružene od strane izvještajne institucije (fakturna vrijednost robe iz Intrastat obrasca ili statistička vrijednost robe iz carinske deklaracije).

3 – roba uvezena na oplemenjivanje koja ostaje u Republici Hrvatskoj – odnosi se na robu koja se uveze na oplemenjivanje, a nakon oplemenjivanja ne vraća se u inozemstvo, već ostaje u vlasništvu izvještajne institucije ili se prosljeđuje drugom kupcu unutar RH. U polje Iznos unosi se vrijednost

uvezene robe na oplemenjivanje iz dokumenata koji je prate (fakturna vrijednost robe iz Intrastat obrasca ili statistička vrijednost robe iz carinske deklaracije).

2. Zemlja

Ovo obilježje popunjava se prema abecednom popisu država i zemalja i njihovih oznaka.

Abecedni popis država i zemalja i njihovih oznaka vodi se u elektroničkom obliku i objavljuje na internetskim stranicama Hrvatske narodne banke. Obilježje se popunjava unosom dvoslovne oznake države ili međunarodne financijske institucije sa spomenutih popisa.

Popis država i zemalja sastavljen je na temelju normi HRN EN ISO 3166-1:2020, a mijenja se na temelju izmjena i dopuna koje objavljuje Međunarodna organizacija za normizaciju (ISO). Popis je također raspoloživ na internetskim stranicama Hrvatske narodne banke u dokumentu "Odnosi s inozemstvom – prilozi i popisi". Iznimno, za Kosovo se rabi posebna šifra XK. Predstavlja zemlju namjene/ispоруke iz Intrastat obrasca ili namjene/podrijetla iz carinske deklaracije.

3. Iznos

Unosi se vrijednost robe uvezene na oplemenjivanje ili vrijednost robe izvezene nakon oplemenjivanja. Treba prikazati ukupnu vrijednost robe, što znači da vrijednost robe nakon oplemenjivanja uključuje vrijednost uvezene robe (materijala) na oplemenjivanje uvećanu za vrijednost ugrađenog materijala i vrijednost domaće usluge (fakturna vrijednost robe iz Intrastat obrasca ili statistička vrijednost robe iz carinske deklaracije).

(statistička vrijednost robe koja je prikazana u Intrastat obrascu ili carinskoj deklaraciji pri uvozu/izvozu robe). Iznos se iskazuje u eurima, a pri preračunavanju iz originalnih valuta primjenjuje se srednji tečaj Hrvatske narodne banke na dan fakture.

Tablica A.2. Prihod od pružene usluge oplemenjivanja u RH ili inozemstvu (domaće tvrtke katkad samo pružaju uslugu oplemenjivanja u inozemstvu, bez izvoza/uvoza robe)

Slog u Tablici A.2. sadržava sljedeća obilježja:

1. Vrsta transakcije

Ovo obilježje popunjava se oznakom vrste transakcije s pridruženog padajućeg izbornika:

1a – prihod od usluge oplemenjivanja za robu koja se nakon oplemenjivanja vraća u inozemstvo i prihod od usluge oplemenjivanja u inozemstvu bez izvoza/uvoza robe)

1b – prihod od usluge oplemenjivanja za robu koja nakon oplemenjivanja ostaje u Republici Hrvatskoj.

2. Zemlja

Ovo obilježje popunjava se prema abecednom popisu država i zemalja i njihovih oznaka.

Abecedni popis država i zemalja i njihovih oznaka vodi se u elektroničkom obliku i objavljuje na internetskim stranicama Hrvatske narodne banke. Obilježje se popunjava unosom dvoslovne oznake države ili međunarodne financijske institucije sa spomenutih popisa.

Popis država i zemalja sastavljen je na temelju normi HRN EN ISO 3166-1:2020, a mijenja se na temelju izmjena i dopuna koje objavljuje Međunarodna organizacija za normizaciju (ISO). Popis je također raspoloživ na internetskim stranicama Hrvatske narodne banke u dokumentu "Odnosi s inozemstvom – prilozi i popisi". Iznimno, za Kosovo se rabi posebna šifra XK. Predstavlja zemlju namjene/isporuke iz Intrastat obrasca ili namjene/podrijetla iz carinske deklaracije.

3. Iznos

Unosi se iznos koji je naveden u fakturi ispostavljenoj vlasniku robe za obavljenju uslugu oplemenjivanja, a u koji obvezno treba biti uključena i vrijednost eventualno ugrađenoga vlastitog materijala. Iznos se iskazuje u eurima, a pri preračunavanju iz originalnih valuta primjenjuje se srednji tečaj Hrvatske narodne banke na dan fakture.

Oplemenjivanje u inozemstvu

Tablica B.1. Vrijednost robe koja se izvozi na oplemenjivanje i uvozi nakon oplemenjivanja

Slog u Tablici B.1. sadržava sljedeća obilježja:

1. Vrsta transakcije

Unosi se jedna ili više oznaka koje označavaju odgovarajuću vrstu transakcije robom s pridruženog padajućeg izbornika:

1 – roba izvezena na oplemenjivanje u inozemstvo bez promjene vlasništva – za koju se očekuje da će se, nakon završetka procesa oplemenjivanja, vratiti izvještajnoj instituciji; u tom slučaju u polje Iznos unosi se vrijednost izvezene robe iz dokumenata koji ju prate (fakturna vrijednost robe iz Intrastat obrasca ili statistička vrijednost robe iz carinske deklaracije).

2 – roba uvezena nakon oplemenjivanja u inozemstvu, vlasniku robe u Republici Hrvatskoj – u tom slučaju u polje Iznos unosi se bruto vrijednost robe koja uključuje vrijednost robe prije oplemenjivanja uvećanu za dodanu vrijednost materijala i usluge pružene od strane oplemenjivača u inozemstvu (fakturna vrijednost robe iz Intrastat obrasca ili statistička vrijednost robe iz carinske deklaracije).

2a – roba kupljena u inozemstvu, oplemenjena u inozemstvu te nakon oplemenjivanja vraćena u Republiku Hrvatsku (šifra vrste posla 52) – u polje Iznos unosi se vrijednost kupljene robe uvećana za vrijednost usluge oplemenjivanja obavljene u inozemstvu (fakturna vrijednost robe iz Intrastat obrasca ili statistička vrijednost robe iz carinske deklaracije).

3 – roba izvezena na oplemenjivanje koja ostaje u inozemstvu – u polje Iznos unosi se vrijednost robe koja je izvezena na oplemenjivanje te se nakon oplemenjivanja ne vraća u Republiku Hrvatsku, već je izvještajna institucija (vlasnik robe) prodaje oplemenjivaču ili nekom drugom kupcu u inozemstvu. To je vrijednost izvezene robe iz dokumenata koji ju prate (fakturna vrijednost robe iz Intrastat obrasca ili statistička vrijednost robe iz carinske deklaracije).

2. Zemlja

Ovo obilježje popunjava se prema abecednom popisu država i zemalja i njihovih oznaka.

Abecedni popis država i zemalja i njihovih oznaka vodi se u elektroničkom obliku i objavljuje na internetskim stranicama Hrvatske narodne banke. Obilježje se popunjava unosom dvoslovne oznake države ili međunarodne financijske institucije sa spomenutih popisa.

Popis država i zemalja sastavljen je na temelju normi HRN EN ISO 3166-1:2020, a mijenja se na temelju izmjena i dopuna koje objavljuje Međunarodna organizacija za normizaciju (ISO). Popis je također raspoloživ na internetskim stranicama Hrvatske narodne banke u dokumentu "Odnosi s inozemstvom – prilozi i popisi". Iznimno, za Kosovo se rabi posebna šifra XK. Predstavlja zemlju namjene/ispоруke iz Intrastat obrasca ili namjene/podrijetla iz carinske deklaracije.

3. Iznos

Unosi se vrijednost robe uvezene na oplemenjivanje ili vrijednost robe izvezene nakon oplemenjivanja. Treba prikazati ukupnu vrijednost robe, što znači da roba uvezena nakon oplemenjivanja uključuje vrijednost izvezene robe (materijala) na oplemenjivanje, vrijednost ugrađenog materijala i vrijednost inozemne usluge oplemenjivanja (fakturna vrijednost robe iz Intrastat obrasca ili statistička vrijednost robe iz carinske deklaracije).

Napomena: Ako je tijekom nekog mjeseca bilo više istovrsnih transakcija s istom zemljom, one se sumiraju na razini mjeseca.

Tablica B.2. Rashod za primljenu uslugu oplemenjivanja

Slog u Tablici B.2. sadržava sljedeća obilježja:

Vrsta transakcije

Unosi se jedna od ponuđenih oznaka za vrstu transakcije s pridruženog padajućeg izbornika:

1a – rashod za primljenu uslugu oplemenjivanja na robi koja se vraća u Republiku Hrvatsku

1b – rashod za primljenu uslugu oplemenjivanja na robi koja nakon oplemenjivanja ostaje u inozemstvu.

2. Zemlja

Ovo obilježje popunjava se prema abecednom popisu država i zemalja i njihovih oznaka.

Abecedni popis država i zemalja i njihovih oznaka vodi se u elektroničkom obliku i objavljuje na internetskim stranicama Hrvatske narodne banke. Obilježje se popunjava unosom dvoslovne oznake države ili međunarodne financijske institucije sa spomenutih popisa.

Popis država i zemalja sastavljen je na temelju normi HRN EN ISO 3166-1:2020, a mijenja se na temelju izmjena i dopuna koje objavljuje Međunarodna organizacija za normizaciju (ISO). Popis je također raspoloživ na internetskim stranicama Hrvatske narodne banke u dokumentu "Odnosi s inozemstvom – prilozi i popisi". Iznimno, za Kosovo se rabi posebna šifra XK. Predstavlja zemlju namjene/ispоруke iz Intrastat obrasca ili namjene/podrijetla iz carinske deklaracije.

3. Iznos

Unosi se iznos koji je naveden u fakturi primljenoj od inozemnog pružatelja usluge oplemenjivanja.

Napomena: U polja kojima je pridružen padajući izbornik predviđeno je upisivanje vrijednosti s pridruženih padajućih izbornika. Svojevoljno upisivanje nekih drugih vrijednosti u navedena polja rezultat će nemogućnošću prihvaćanja izvještaja u bazu u Hrvatskoj narodnoj banci.

Tablica E. Kreiranje datoteke

U Tablici E. Kreiranje datoteke potrebno je popuniti polja:

- zeleno polje – u ovo polje unosi se matični broj izvještajne institucije u formatu od osam znamenaka (s vodećom nulom)
- narančasto polje – u ovo polje unosi se OIB izvještajne institucije u formatu od 11 znamenaka
- žuto polje – u ovo polje unosi se godina, a u polju pokraj s padajućeg izbornika odabire se mjesec za koji se podaci dostavljaju (01, 02, ..., 12)
- plavo polje – u ovo polje unosi se redni broj podnošenja izvještaja za predmetno izvještajno razdoblje. Ovo polje je važno pri evidentiranju ispravaka.

Nakon što su podaci uneseni u tablice, potrebno je popunjenu datoteku u Excelu "Obrazac OPL-M" (<http://www.hnb.hr/statistika/informacije-za-obveznike-izvjestavanja/statistika-odnosa-s->

inozemstvom) pretvoriti u .xml datoteku. Pretvaranje se obavlja u radnom listu "Kreiranje datoteke" u kojemu je opisan sam postupak (za pretvaranje u .xml datoteku potrebno je omogućiti izvođenje makronaredbi). Tako kreirana .xml datoteka automatski se sprema u istu mapu kao i prvotna datoteka u Excelu i spremna je za slanje u Hrvatsku narodnu banku putem web-aplikacije koja se nalazi na stranici <https://www.hnb.hr/hnbapp/>.

Detaljne Upute za rad s aplikacijom za dostavu datoteka o transakcijama povezanim s uslugama oplemenjivanja nalaze se na internetskoj stranici Hrvatske narodne banke <http://www.hnb.hr/statistika/informacije-za-obveznike-izvjestavanja/statistika-odnosa-s-inozemstvom>.

3. POSEBNE NAPOMENE

3.1. Ispravak poslanog izvještaja

U slučaju da dođe do promjene u izvještaju koji je već poslan (naknadno pristigli podaci, storno računa ili ako se naknadno utvrdi da je došlo do promjene vrste transakcije, zemlje ili iznosa, npr. ako se u nekom mjesecu prijavi izvoz robe na oplemenjivanje bez promjene vlasništva, a naknadno se ispostavi da će roba ostati u inozemstvu i promijeniti vlasnika), omogućeno je višestruko slanje datoteke. Dakle, ako dođe do promjene u izvještaju koji je već poslan, datoteku u Excelu s ispravljenim podacima može se ponovo poslati s time da u "Tablici E. Kreiranje datoteke" u plavo polje treba upisati redni broj slanja izvještaja za predmetno izvještajno razdoblje.

Potrebno je naglasiti da se kao ispravak šalje kompletna datoteka, a ne datoteka koja sadržava samo ispravljeni podatak!

3.2. Slučaj da u izvještajnom razdoblju nije bilo podataka koji su predmet ovog istraživanja

Ako u izvještajnom razdoblju nije bilo podataka, izvještaj svejedno treba poslati. U tom slučaju tablice A.1., A.2., B.1. i B.2. bit će prazne, a tablice P. i E. trebaju se popuniti te se takav izvještaj šalje po istom postupku.

3.3. Promjena osobe za kontakt

Korisnički račun vezan je uz OIB izvještajne institucije i služi samo za prijenos podataka. S obzirom na to izdaje se samo jedan korisnički račun i njime se može koristiti više osoba. Nova osoba za kontakt svoje će podatke unijeti u izvještajnu tablicu te će novi podaci time biti preneseni u evidenciju HNB-a. Pritom nije potrebno obavještavati HNB o promjenama osoba za kontakt. Ako se podaci za kontakt ne mijenjaju, Tablica P. ostaje ista.

10. UPUTA ZA POPUNJAVANJE OBRASCA GRAĐ-USL (Međunarodne transakcije povezane s građevinskim uslugama)

1. OPĆE NAPOMENE

Ovim se obrascem prikupljaju podaci o građevinskim uslugama u inozemstvu uključujući usluge montaže koje su povezane s građevinskim projektima. U obrascu se ne prikazuje vrijednost izvezeno robe koja je predmet montaže, već samo vrijednost usluge montaže.

Ovaj obrazac popunjava se u slučajevima:

- ako rezidentno trgovačko društvo nema osnovanu podružnicu u inozemstvu, već pruža građevinske usluge putem nekoga drugoga organizacijskog oblika (ureda, pogona...)
- ako podružnica nerezidentnoga trgovačkog društva u RH pruža građevinsku uslugu nepovezanome nerezidentnom društvu
- ako rezidentno/nerezidentno trgovačko društvo (matica) ima osnovanu podružnicu u inozemstvu/RH i prima/ispostavlja fakturu za građevinsku uslugu između matice i podružnice. U tom slučaju rezidentno društvo (matica ili podružnica) dužno je popunjavati i redovno dostavljati HNB-u i propisane obrasce o vlasničkim ulaganjima (IU-P ili IU-IPP) ako zadovoljava uvjete propisane Odlukom. U Obrazac GRAĐ-USL tada se unose samo one vrijednosti transakcija koje su u obrascima IU-P ili IU-IPP prikazane kao usluge (oblik prijenosa imovine 10), a odnose se samo na građevinske usluge obavljene između matice i podružnice.

Iznosi se iskazuju u eurima, a pri preračunavanju iz originalnih valuta primjenjuje se srednji tečaj Hrvatske narodne banke na dan fakture.

2. UPUTE ZA POPUNJAVANJE IZVJEŠTAJNIH TABLICA

Tablica P. Podaci o osobama za kontakt

Ova tablica sadržava podatke o osobama za kontakt: osobi odgovornoj za dostavljene podatke i osobi koja izvještaj popunjava. U slučaju potrebe za dodatnim pojašnjenjima dostavljenih podataka ili ispravkom već dostavljenih podataka ili ako podaci uopće nisu dostavljeni, zaposlenici Odjela za statistiku platne bilance HNB-a obratit će se osobama čiji su podaci navedeni u ovoj tablici.

Sva dodatna pitanja upućuju se na e-adresu: oplemenjivanje@hnb.hr.

Slog u Tablici P. sadržava sljedeća obilježja:

1. Oznaka osobe

Unosi se šifra osobe s pridruženog padajućeg izbornika:

OS1 – Izvještaj popunio/popunila

OS2 – Odgovorna osoba.

Važno je napomenuti da su podaci za obje osobe obvezni. Ako je osoba koja popunjava izvještaj ujedno i odgovorna osoba, podaci se moraju upisati u dva retka. Ovo polje je polje obveznog unosa te, ostane li prazno, datoteku neće biti moguće dostaviti.

2. Osoba za kontakt

Ovo obilježje popunjava se imenom i prezimenom osobe koja je popunila izvještaj i odgovorne osobe, pri čemu se ime i prezime razdvajaju jednim praznim mjestom. Ovo polje je polje obveznog unosa te, ostane li prazno, datoteku neće biti moguće dostaviti.

3. Broj telefona

Ovo obilježje popunjava se u zadanom formatu: pozivni broj, broj telefona, pri čemu su tri znamenke rezervirane za pozivni broj (grad ili mobilna mreža), a preostale znamenke za broj telefona. Ovo polje je polje obveznog unosa te, ostane li prazno, datoteku neće biti moguće dostaviti.

4. E-adresa

Ovo obilježje popunjava se podatkom o e-adresi osobe za kontakt. E-adresa unesena u ovo polje adresa je na koju će se slati potvrde o primitku datoteke. Važno je provjeriti je li adresa ispravno upisana jer u protivnome potvrda neće biti dostavljena. Ovo polje je polje obveznog unosa te, ostane li prazno, datoteku neće biti moguće dostaviti.

Tablica A. Građevinske usluge u inozemstvu

Unosi se jedna od ponuđenih oznaka za vrstu transakcije s pridruženog padajućeg izbornika:

1. Vrijednost pruženih (fakturiranih) građevinskih usluga u inozemstvu – prihod – upisuje se vrijednost realizacije po zemljama i mjesecima u izvještajnom razdoblju

1.1. Plaće, tj. rad inozemnih kooperanata i ostale plaće obračunate nerezidentima – rashod – ukupna vrijednost obračunatih plaća nerezidentima uključujući i nerezidentne kooperante

1.2. Materijal izvezen iz RH i korišten pri radovima – dio prihoda – vrijednost materijala izvezenog iz RH i upotrijebljenog pri izvođenju radova u inozemstvu

1.3. Materijal kupljen u inozemstvu i korišten pri radovima u inozemstvu (materijal kooperanata i ostali materijal) – rashod – ukupna vrijednost materijala kupljenog u inozemstvu i upotrijebljenog pri izvođenju radova

1.4. Obračunati porez u inozemstvu – rashod – vrijednost obračunatog poreza u inozemstvu

1.5. Ostali troškovi domaćeg izvođača povezani s izvođenjem radova u inozemstvu – rashod – uključuje sve ostale troškove povezane s obavljanjem građevinskih radova u inozemstvu, npr. najam opreme, smještaj radnika, pripremu terena za izvođenje radova, instaliranje strojeva i sl. (ne uključuje amortizaciju strojeva).

2. Zemlja

Ovo obilježje popunjava se prema abecednom popisu država i zemalja i njihovih oznaka.

Abecedni popis država i zemalja i njihovih oznaka vodi se u elektroničkom obliku i objavljuje na internetskim stranicama Hrvatske narodne banke. Obilježje se popunjava unosom dvoslovne oznake države ili međunarodne financijske institucije sa spomenutih popisa.

Popis država i zemalja sastavljen je na temelju normi HRN EN ISO 3166-1:2020, a mijenja se na temelju izmjena i dopuna koje objavljuje Međunarodna organizacija za normizaciju (ISO). Popis je također raspoloživ na internetskim stranicama Hrvatske narodne banke u dokumentu "Odnosi s inozemstvom – prilozi i popisi". Iznimno, za Kosovo se rabi posebna šifra XK. Predstavlja zemlju namjene/ispоруke iz Intrastat obrasca ili namjene/podrijetla iz carinske deklaracije.

3. Iznos

Unosi se iznos za odabranu stavku, mjesec i zemlju u eurima, a pri preračunavanju iz originalnih valuta primjenjuje se srednji tečaj Hrvatske narodne banke na dan fakture.

Tablica E. Kreiranje datoteke

U Tablici E. Kreiranje datoteke potrebno je popuniti polja:

- zeleno polje – u ovo polje unosi se matični broj izvještajne institucije u formatu od osam znamenaka (s vodećom nulom)
- narančasto polje – u ovo polje unosi se OIB izvještajne institucije u formatu od 11 znamenaka
- žuto polje – u ovo polje unosi se godina, a u polju pokraj s padajućeg izbornika odabire se tromjesečje za koje se podaci dostavljaju (Q1, Q2, Q3 ili Q4)
- plavo polje – u ovo polje unosi se redni broj podnošenja izvještaja za predmetno izvještajno razdoblje. Ovo je polje važno pri evidentiranju ispravaka.

Nakon što su podaci uneseni u tablice, potrebno je popunjenu datoteku u Excelu "Obrazac GRAĐ-USL" (<http://www.hnb.hr/statistika/informacije-za-obveznike-izvjestavanja/statistika-odnosa-s-inozemstvom>) pretvoriti u .xml datoteku. Pretvaranje se obavlja u radnom listu "Kreiranje datoteke" u kojemu je opisan sam postupak (za pretvaranje u .xml datoteku potrebno je omogućiti izvođenje makronaredbi). Tako kreirana .xml datoteka automatski se sprema u istu mapu kao i prvotna datoteka u Excelu i spremna je za slanje u Hrvatsku narodnu banku putem web-aplikacije koja se nalazi na stranici <https://www.hnb.hr/hnbapp/>.

Detaljne Upute za rad s aplikacijom za dostavu datoteka o transakcijama povezanim s građevinskim uslugama nalaze se na internetskoj stranici Hrvatske narodne banke <http://www.hnb.hr/statistika/informacije-za-obveznike-izvjestavanja/statistika-odnosa-s-inozemstvom>.

3. POSEBNE NAPOMENE

3.1. Ispravak poslanog izvještaja

U slučaju da dođe do promjene u izvještaju koji je već poslan (naknadno pristigli podaci, storno računa ili ako se naknadno utvrdi da je došlo do promjene vrste transakcije, zemlje ili iznosa), omogućeno je višestruko slanje datoteke. Dakle, ako dođe do promjene u izvještaju koji je već poslan, datoteku u Excelu s ispravljenim podacima može se ponovo poslati s time da u "Tablici E. Kreiranje datoteke" u plavo polje treba upisati redni broj slanja izvještaja za predmetno izvještajno razdoblje.

Potrebno je naglasiti da se kao ispravak šalje kompletna datoteka, a ne datoteka koja sadržava samo ispravljeni podatak!

3.2. Slučaj da u izvještajnom razdoblju nije bilo podataka koji su predmet ovog istraživanja

Ako u izvještajnom razdoblju nije bilo podataka, izvještaj svejedno treba poslati. U tom slučaju Tablica A. bit će prazna, a tablice P. i E. trebaju se popuniti te se takav izvještaj šalje po istom postupku.

3.3. Promjena osobe za kontakt

Korisnički račun vezan je uz OIB izvještajne institucije i služi samo za prijenos podataka. S obzirom na to izdaje se samo jedan korisnički račun i njime se može koristiti više osoba. Nova osoba za kontakt svoje će podatke unijeti u izvještajnu tablicu te će novi podaci time biti preneseni u našu evidenciju. Pritom nije potrebno obavještavati HNB o promjenama osoba za kontakt. Ako se podaci za kontakt ne mijenjaju, Tablica P. ostaje ista.

11. UPUTA ZA POPUNJAVANJE OBRASCA IU-T2 (Upitnik o inozemnim vlasničkim ulaganjima – stanja i transakcije)

1. OPĆE NAPOMENE

Izveštajne tablice (tablice IU-T2) nalaze se na internetskoj stranici Hrvatske narodne banke

<https://www.hnb.hr/statistika/informacije-za-obveznike-izvjestavanja/statistika-odnosa-s-inozemstvom>

Prije popunjavanja tablicu IU-T2 potrebno je snimiti lokalno na računalo.

Podaci se unose za svako izvještajno razdoblje zasebno, a ne kumulativno (osim podataka u Tablici A.2.!). Primjerice, u izvještaju za drugo tromjesečje 2025. unose se isključivo podaci koji se odnose na transakcije ili događaje koji su se dogodili u drugom tromjesečju 2025., odnosno stanja koja se odnose na kraj drugog tromjesečja 2025.

U svim tablicama na pozicijama gdje je ponuđen padajući izbornik podatak se odabire s padajućeg izbornika, a ne upisuje se ručno.

Svi broježani podaci upisuju se u **tisućama eura**.

1.1. Tablica 1. Osoba za kontakt

Oznaka osobe	Ime i prezime	Broj telefona	Broj telefaksa	E-adresa

Ova tablica sadržava podatke o odgovornoj osobi za dostavljene podatke. U slučaju potrebe dodatnih pojašnjenja dostavljenih podataka, ispravka već dostavljenih podataka ili u slučaju da podaci uopće nisu dostavljeni, djelatnici Direkcije za opću ekonomsku statistiku i statistiku odnosa s inozemstvom Hrvatske narodne banke kontaktirat će osobe čiji su podaci navedeni u ovoj tablici posljednje zaprimljene datoteke.

Oznaka osobe

Ovo obilježje popunjava se podatkom iz padajućeg izbornika, ovisno o tome je li riječ o osobi za kontakte, odnosno o odgovornoj osobi. Važno je napomenuti da su oba podatka o osobama obvezna. Ako je osoba koja popunjava izvještaj ujedno i odgovorna osoba, podaci se moraju popuniti u dva retka. Ovo polje je polje obveznog unosa te, ostane li prazno, datoteku neće biti moguće dostaviti.

Ime i prezime

Ovo obilježje popunjava se imenom i prezimenom osobe za kontakt, pri čemu se ime i prezime razdvajaju jednim praznim mjestom. Ovo polje je polje obveznog unosa te, ostane li prazno, datoteku neće biti moguće dostaviti.

Broj telefona

Ovo obilježje popunjava se u zadanom formatu: pozivni broj, broj telefona, pri čemu su tri znamenke rezervirane za pozivni broj (grad ili mobilna mreža), a preostale znamenke za broj telefona.

Broj telefaksa

Ovo obilježje popunjava se u jednakom formatu kao i broj telefona.

E-adresa

Ovo obilježje popunjava se podatkom o e-adresi osobe za kontakt. E-adresa unesena u ovom polju jest adresa na koju će biti slane potvrde o primitku datoteke. Važno je provjeriti je li adresa ispravno upisana jer u protivnome potvrda neće biti dostavljena. Ovo polje je polje obveznog unosa te, ostane li prazno, datoteku neće biti moguće dostaviti.

Promjene u podacima za kontakt odgovorne osobe ili osobe koje izvještaj popunjava evidentirat će se tako da se samo u idućemu izvještajnom razdoblju unesu nove osobe. Pritom nije potrebno mijenjati podatke o korisničkom računu (zaporka i korisničko ime koje je inicijalno dodijeljeno). Ako se podaci za kontakt ne mijenjaju, Tablica 1. ostaje ista.

Šifarnik A. Inozemni ulagači u izvještajni subjekt

Šifra inozemnog ulagača		Zemlja inozemnog ulagača*	Postotak udjela u kapitalu* (%)	Vrsta identifikatora inozemnog ulagača	Identifikator inozemnog ulagača	Naziv i sjedište inozemnog ulagača	Djelatnost inozemnog ulagača	Način ulaska u vlasničku strukturu
Vrsta inozemnog ulaganja*	Broj inozemnog ulagača							

Ova tablica sadržava podatke o inozemnim vlasnicima (nerezidentima) koji na kraju izvještajnog tromjesečja imaju udjele u vlasništvu izvještajnog subjekta.

Iznimno se u šifarnik upisuje i **inozemni ulagač koji izlazi iz vlasništva** izvještajnog subjekta u **izvještajnom razdoblju** te se u rubriku "postotak udjela u kapitalu" upisuje nula (0). U sljedećem izvještajnom razdoblju ovog se ulagača više ne prijavljuje!

Jednom dodijeljena šifra inozemnom vlasniku nikad se više ne može ponovo upotrijebiti za drugoga inozemnog vlasnika, već se za svakoga novoga inozemnog vlasnika mora rabiti nova šifra.

Izravnim vlasničkim ulaganjem smatra se svako ulaganje kojim ulagač stječe 10% ili više u temeljnom kapitalu izvještajnog subjekta.

U izravna vlasnička ulaganja, osim toga, ulaze i ulaganja horizontalno povezanih poduzeća te "obrnuta ulaganja".

Izravna vlasnička ulaganja, horizontalna povezanost (engl. *fellow enterprises*). Ovakav specifičan oblik izravnih vlasničkih ulaganja podrazumijeva ulaganja kod kojih ulagač posjeduje manje od 10% udjela u kapitalu, ako je ulagač dio iste grupe poduzeća kao i izvještajni subjekt. U ovom smislu grupu poduzeća čine pravne osobe nad kojima izravno ili neizravno upravljanje obavlja jedinstvena pravna ili fizička osoba.

Ako je inozemni ulagač pravna osoba navedena u Šifarniku B. (inozemna pravna osoba u kojoj izvještajni subjekt ima više od 10%), a čije ulaganje iznosi manje od 10% u izvještajni subjekt, riječ je o "**obrnutom ulaganju**" te ga se upisuje šifrom B iz Šifarnika B. u Šifarnik A.

Ostala vlasnička ulaganja odnose se na ulaganja kojima nerezident ostvaruje manje od 10% udjela u vlasništvu trgovačkog društva, a da istodobno nije horizontalno povezano s izvještajnim subjektom. Ovdje se prikazuju samo ostala vlasnička ulaganja u vlasničke udjele koja nisu dionice i udjeli u investicijskim fondovima. Za ostala vlasnička ulaganja popunjavaju se samo rubrike označene zvjezdicom (*).

Šifra inozemnog ulagača

Ova se šifra sastavlja iz dvije rubrike: vrsta inozemnog ulaganja i broj inozemnog ulagača, a odgovara prethodno dostavljenim šiframa u IU-T2 i/ili IU-IP obrascu.

Vrsta inozemnog ulaganja

S padajućeg izbornika odabire se odgovarajuća vrsta inozemnog ulaganja:

A – izravno vlasničko ulaganje iz inozemstva

B – obrnuto ulaganje, izravni ulagač iz inozemstva posjeduje manje od 10% udjela izvještajnog subjekta, a naveden je u Šifrniku B. jer je u većinskom vlasništvu izvještajnog subjekta

FA – horizontalno povezano poduzeće, sa zajedničkim "konačnim vlasnikom" nerezidentom.

Ako inozemni ulagač **posjeduje manje od 10%** vlasničkog udjela u izvještajnom subjektu i **dio je iste grupe poduzeća** kao i izvještajni subjekt te imaju **zajedničkoga "konačnog vlasnika" nerezidenta**, dodjeljuje mu se oznaka koja počinje **slovnom oznakom FA** (engl. *fellow enterprise*)!

FB – horizontalno povezano poduzeće, sa zajedničkim "konačnim vlasnikom" rezidentom

Ako inozemni ulagač **posjeduje manje od 10%** vlasničkog udjela u izvještajnom subjektu i **dio je grupe poduzeća** izvještajnog subjekta ili imaju **zajedničkoga "konačnog vlasnika" rezidenta**, dodjeljuje mu se oznaka koja počinje **slovnom oznakom FB** (engl. *fellow enterprise*).

O – ostala vlasnička ulaganja u vlasničke udjele, koji nisu dionice i udjeli u investicijskim fondovima

Broj inozemnog ulagača

Odabire se broj s padajućeg izbornika, koji mora odgovarati broju u šifri inozemnog ulagača koja je bila dostavljena na IU-IP obrascu, ili za prethodna izvještajna razdoblja na IU-T2 obrascu.

Kad je šifra jednom dodijeljena jednom poduzeću, nikad se više ne može ponovo upotrijebiti za drugo inozemno poduzeće, već se za svako novo poduzeće mora rabiti nova šifra.

Ostali inozemni vlasnici ne prijavljuju se pojedinačno, već agregirano na razini pojedine zemlje, tako da se ovo polje ne popunjava za ostale ulagače.

Zemlja inozemnog ulagača

Unosi se dvoslovna oznaka zemlje u kojoj inozemni ulagač ima sjedište prema abecednom popisu država i zemalja i njihovih oznaka.

Abecedni popis država i zemalja i njihovih oznaka vodi se u elektroničkom obliku i objavljuje na internetskim stranicama Hrvatske narodne banke. Obilježje se popunjava unosom dvoslovne oznake države ili međunarodne financijske institucije sa spomenutih popisa.

Popis država i zemalja sastavljen je na temelju normi HRN EN ISO 3166-1:2020, a mijenja se na temelju izmjena i dopuna koje objavljuje Međunarodna organizacija za normizaciju (ISO).

Iznimno, za Kosovo se rabi posebna oznaka XK.

Postotak udjela u vlasništvu

Unosi se postotak udjela na dvije decimale, koji ima inozemni ulagač na kraju izvještajnog tromjesečja.

Za ostale ulagače unosi se udio u kapitalu (na dvije decimale) **za zemlje** iz kojih svaki od ulagača sudjeluje s manje od 10% u kapitalu (primjerice, ako imamo tri ulagača iz Njemačke koji imaju redom 2%, 3% i 6%, u ovu se rubriku upisuje 11%).

Vrsta identifikatora inozemnog ulagača

Identifikator inozemnog ulagača jedan je od službenih nacionalnih identifikatora dodijeljen pravnoj ili fizičkoj osobi u zemlji nerezidenta.

S padajućeg izbornika odabire se naziv identifikatora iz zemlje u kojoj inozemni ulagač ima sjedište, prema popisu država i zemalja i njihovih identifikatora, koji su unaprijed definirani u radnom listu "šifarnik identifikatora". Za zemlje koje nisu navedene u listu "šifarnik identifikatora", a nemaju niti jedan od ponuđenih identifikatora na padajućem izborniku, odaberite Ostalo.

Ovo polje je polje obveznog unosa te, ostane li prazno, datoteku neće biti moguće dostaviti.

Identifikator inozemnog ulagača

Unosi se identifikator prema unaprijed definiranom formatu za odabranu vrstu identifikatora, koji je prethodno odabran s padajućeg izbornika. Format identifikatora nalazi se u listu "šifarnik identifikatora".

Ovo polje je polje obveznog unosa te, ostane li prazno, datoteku neće biti moguće dostaviti.

Naziv i sjedište inozemnog vlasnika

Unose se točan naziv i sjedište inozemnog ulagača, ne koristeći se posebnim znakovima (poput &).

Djelatnost inozemnog vlasnika

Unosi se NACE Rev.2.1 (engl. *National Classification of Economic Activities*), šifra djelatnosti inozemnog ulagača od pet znamenki. Šifra djelatnosti NACE Rev.2.1 odgovara šifri djelatnosti iz Nacionalne klasifikacije djelatnosti (NKD 2025), koja se upotrebljava u Republici Hrvatskoj.

Način ulaska u vlasničku strukturu

Unosi se jedan od modaliteta ulaska inozemnog ulagača u vlasničku strukturu izvještajnog subjekta prema sljedećem šifrarniku:

- 1 – osnivanjem pravne osobe (samostalno ili zajedno s drugim inozemnim ili domaćim ulagačem/ulagačima)

3 – preuzimanjem udjela u kapitalu u procesu privatizacije

4 – preuzimanjem udjela u kapitalu od drugih domaćih ili inozemnih pravnih ili fizičkih osoba.

Šifarnik K.

Zemlja konačnoga kontrolnog vlasnika	Naziv i sjedište konačnoga kontrolnog vlasnika	Djelatnost konačnoga kontrolnog vlasnika

U ovu tablicu upisuju se podaci o konačnom kontrolnom vlasniku izvještajnog subjekta.

Konačni kontrolni vlasnik definira se kao subjekt koji naposljetku kontrolira poduzeće. On se identificira tako da se ide uzlazno kroz lanac vlasništva poduzeća, prateći kontrolne veze, sve dok se ne dođe do pravne ili fizičke osobe koju ne kontrolira nijedan drugi subjekt (nitko nema vlasništvo više od 50% glasačkih prava).

Zemlja konačnog kontrolnog vlasnika

Unosi se dvoslovna oznaka zemlje u kojoj inozemni ulagač ima sjedište prema abecednom popisu država i zemalja i njihovih oznaka.

Abecedni popis država i zemalja i njihovih oznaka vodi se u elektroničkom obliku i objavljuje na internetskim stranicama Hrvatske narodne banke. Obilježje se popunjava unosom dvoslovne oznake države ili međunarodne financijske institucije sa spomenutih popisa.

Popis država i zemalja sastavljen je na temelju normi HRN EN ISO 3166-1:2020, a mijenja se na temelju izmjena i dopuna koje objavljuje Međunarodna organizacija za normizaciju (ISO).

Iznimno, za Kosovo se rabi posebna oznaka XK.

Naziv i sjedište konačnog kontrolnog vlasnika

Unose se točan naziv i sjedište inozemnog ulagača, ne koristeći se posebnim znakovima (poput &).

Djelatnost konačnog kontrolnog vlasnika

Unosi se NACE Rev.2.1 (engl. *National Classification of Economic Activities*), šifra djelatnosti inozemnog ulagača od pet znamenki. Šifra djelatnosti NACE Rev.2.1 odgovara šifri djelatnosti iz Nacionalne klasifikacije djelatnosti (NKD 2025), koja se upotrebljava u Republici Hrvatskoj.

PRIMJERI KONAČNOGA KONTROLNOG VLASNIKA

Primjer 1. Konačni kontrolni vlasnik izravni je inozemni ulagač

Konačni kontrolni vlasnik i izravni inozemni ulagač isti su ako izravni inozemni ulagač nije više od 50% u vlasništvu ili pod kontrolom druge pravne ili fizičke osobe.

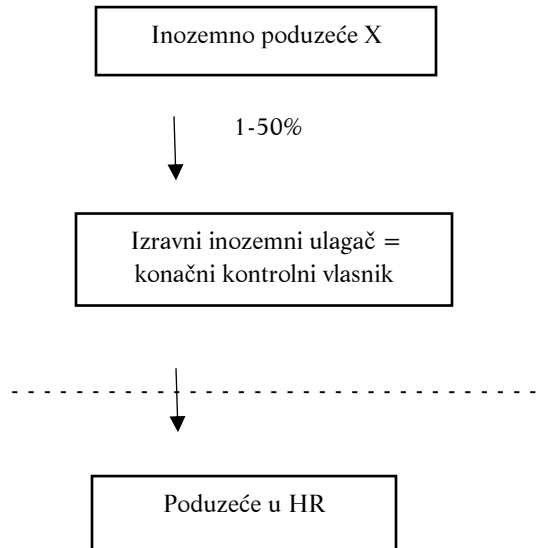

Primjer 2A i 2B. Konačni kontrolni vlasnik nije izravni inozemni ulagač

A. Konačni kontrolni vlasnik jest inozemna pravna ili fizička osoba

Inozemno poduzeće Y izravni je ulagač poduzeća u HR; inozemno poduzeće X konačni je kontrolni vlasnik. Izravni inozemni ulagač nije konačni kontrolni vlasnik ako je više od 50% u vlasništvu ili pod kontrolom druge pravne ili fizičke osobe. Inozemno poduzeće X jest konačni kontrolni vlasnik jer nije više od 50% u vlasništvu ili pod kontrolom druge pravne ili fizičke osobe.

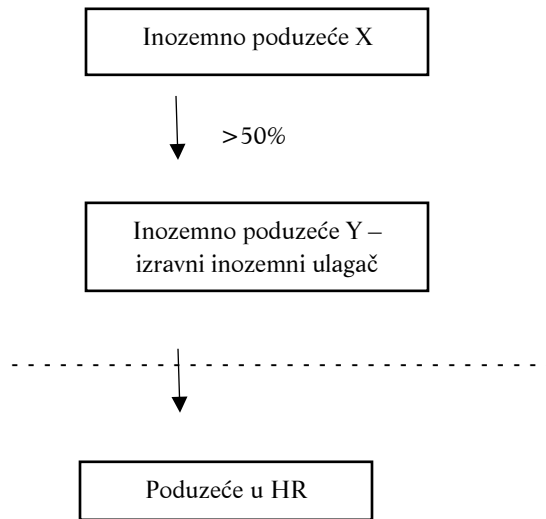

B. Konačni kontrolni vlasnik jest pravna ili fizička osoba, rezident HR

Inozemno poduzeće Z jest izravni ulagač poduzeća u HR. Pravna ili fizička osoba, rezident HR, jest konačni kontrolni vlasnik jer ima više od 50% vlasništva ili kontrole nad inozemnim poduzećem Z, a nije više od 50% u vlasništvu ili pod kontrolom druge pravne ili fizičke osobe

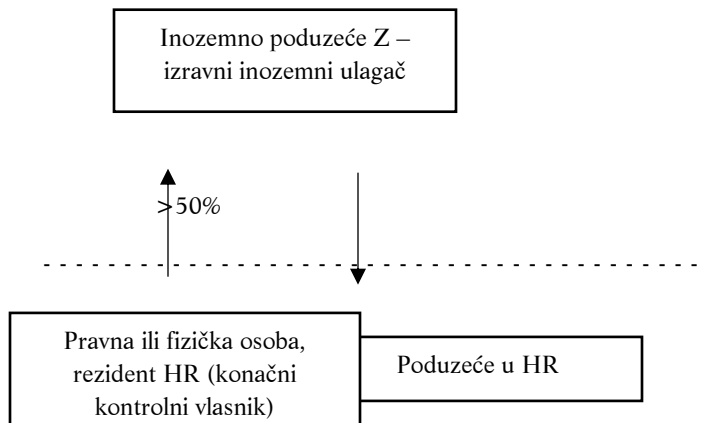

Šifarnik D. Domaća poduzeća u kojima izvještajni subjekt ima 50% ili više udjela u vlasništvu

OIB	Naziv i sjedište domaće pravne osobe	Postotak udjela u kapitalu (%) jednak ili veći od 50%

U ovu tablicu upisuju se podaci o svim domaćim pravnim osobama u čijem kapitalu izvještajni subjekt ima 50% ili više. Pravne osobe se upisuju redom, tako da se u stupac 1 upiše njihov OIB, a potom naziv i postotak udjela u kapitalu koji izvještajni subjekt ima u domaćoj pravnoj osobi.

Ako postoje domaća poduzeća u kojima izvještajni subjekt ima 50% ili više udjela u vlasništvu, potrebno je prikazivati zadržanu dobit (preneseni gubitak) povezanih poduzeća u Tablici A.2. u skladu s uputama navedenima ispod te tablice.

Tablica A.1. IZRAVNA VLASNIČKA ULAGANJA IZ INOZEMSTVA – novčane i nenovčane transakcije

Izravna vlasnička ulaganja odnose se na ulaganja u izvještajnom razdoblju putem kojih nerezident nakon ostvarene transakcije ima 10% ili više udjela u vlasništvu trgovačkog društva.

Izravnim ulaganjima iz inozemstva smatraju se i **ulaganja inozemnoga "horizontalno povezanog poduzeća"** i **"obrnuta ulaganja"**.

Traženi podaci trebaju biti izraženi u **tisućama eura** (npr. 12.000.000,00 eura se upisuje kao 12.000,00), a pri preračunavanju iz originalnih valuta primjenjuje se srednji tečaj Hrvatske narodne banke na dan transakcije.

Šifra inozemnog ulagača		Mjesec	Tržišna vrijednost dionica ili udjela u kapitalu (u tisućama eura)	Vrsta vlasničkog ulaganja	Način plaćanja	Udio u temeljnom kapitalu ostvaren transakcijom (%)
Vrsta inozemnog ulaganja	Broj inozemnog ulagača					

Šifra inozemnog ulagača

Ovo obilježje popunjava se šifrom iz Šifrnika A. (npr. A001, B001, FA001 ili FB001), kako je opisano u Šifrniku A. Polje je podijeljeno na ista polja kao u šifrniku te se s padajućih izbornika odabiru šifre koje odgovaraju šiframa u Šifrniku A.

Mjesec

U ovo polje upisuje se šesteroznamenasta oznaka godine i mjeseca (npr. za siječanj 2025. godine unosi se šifra 202501) na koji se transakcija odnosi. Iskazuje se mjesec ulaganja, odnosno kupnje ili prodaje dionica ili udjela u kapitalu, a ne mjesec njegova ugovaranja ili upisa u registar Trgovačkog suda.

Tržišna vrijednost dionica ili udjela u kapitalu

Tržišna vrijednost dionica ili udjela u kapitalu (u tisućama eura). U nedostatku informacija može se koristiti knjigovodstvenom vrijednošću).

U ovo polje unosi se tržišna vrijednost dionica ili udjela u kapitalu koji su pribavljeni ovom transakcijom. Podatak se unosi u tisućama eura (npr. 12.000.000,00 eura upisuje se kao 12.000,00).

Ako su uplaćeni u novcu, unosi se uplaćeni iznos, bez obzira na to je li mu svrha osnivački ulog, dokapitalizacija ili je plaćen drugoj pravnoj ili fizičkoj osobi (ili Hrvatskom fondu za privatizaciju) radi stjecanja dionica ili udjela u kapitalu.

Transakcije koje rezultiraju povećanjem kapitala, ali ne temeljnoga kapitala, već npr. pričuva pravne osobe, također se unose u ovaj stupac.

Za druge načine stjecanja dionica ili udjela u kapitalu (stvari, prava i licencije ili sl.) unosi se tržišna vrijednost uložene imovine (u nedostatku informacija, može se koristiti knjigovodstvenom vrijednošću).

U slučaju zamjene dužničkog odnosa vlasničkim (npr. pretvaranje kredita u udio u kapitalu), unosi se vrijednost duga koji se pretvara u temeljni kapital.

Neparticipirajuće povlaštene dionice treba izdvojiti od kupnje/prodaje običnih dionica/udjela u kapitalu i u stupac "način plaćanja" unijeti oznaku "P".

Svaka prodaja udjela u kapitalu odnosno povlačenje inozemnoga kapitala unosi se s negativnim predznakom.

Vrsta vlasničkog ulaganja

Unosi se šifra koja odgovara vrsti vlasničkog ulaganja:

- 1 – osnivački ulog
- 2a – povećanje temeljnoga kapitala
- 2b – povećanje pričuva pravne osobe
- 3 – privatizacija (otkup udjela u kapitalu od Hrvatskog fonda za privatizaciju)
- 4 – preuzimanje udjela u kapitalu od drugih pravnih ili fizičkih osoba / prodaja udjela drugoj pravnoj ili fizičkoj osobi.

Način plaćanja

Unosi se šifra načina plaćanja dionica odnosno udjela u kapitalu prema sljedećem šifrarniku:

- 1 – uplata u novcu
- 3 – stvari
- 4 – prava i licencije
- 5 – zamjena dužničkog odnosa vlasničkim
- 7 – financijska potraživanja ili imovina (osim dionica / vlasničkih udjela)
- 7a – fin. imovina u obliku dionica / vlasničkih udjela rezidentnog društva
- 7b – fin. imovina u obliku dionica / vlasničkih udjela nerezidentnog društva
- 7c – vlasnički udjeli (dionice) stečeni kroz dividendu u dionicama

(Ako su udjeli stečeni kroz dividendu (dobit prethodne godine) i superdividendu (iz dobiti prethodnih godina), dio superdividende ne prikazuje se u Tablici A.1., već samo prijenos unutar računovodstvenih pozicija u Tablici A.2.)

- 8 – pripajanja i spajanja
- 11 – prijenos nekretnine
- 12 – prijenos vlasništva bez naknade
- P – neparticipirajuće povlaštene dionice

Prava koja proizlaze iz prava potraživanja inozemnog ulagača prema izvještajnom subjektu s osnova pozajmica ne označavaju se šifrom 4, nego šifrom 5.

Modalitet 7 – financijska potraživanja / imovina (osim dionica / vlasničkih udjela).
Podrazumijeva npr.:

- **stjecanje vl. udjela / dionica prijenosom potraživanja ili financijske imovine** (a koja nisu dionice ili vl. udjeli); npr. kada nerezident za stečene udjele ustupi potraživanje koje ima prema nekom drugom nerezidentom društvu, stvarajući pritom potraživanje izvještajnog subjekta prema nerezidentu (tzv. kredit odobrenja) koji se prijavljuju kao kreditni poslovi propisani glavom IV. Odluke
- **stjecanje/prodaju udjela, a koji će biti naknadno plaćeni (odjednom ili u tranšama);** upisuje se ukupan iznos stečenih/prodanih udjela u trenutku knjigovodstvene evidencije stjecanja/prodaje; tako npr., ako je vrijednost stečenih udjela 4.500.000 eura i dogovoreno je da će nerezident stečene vl. udjele platiti u budućnosti u tri tranše po 1.500.000,00 eura, u mjesecu prijenosa vlasništva odnosno knjigovodstvene evidencije prijavljuje se svih 4.500.000 eura; istodobno se za iznos koji nije uplaćen stvara potraživanje prema nerezidentu (tzv. kredit odobrenja) koji se prijavljuju kao kreditni poslovi propisani glavom IV. Odluke
- **isplate temeljnoga kapitala ili pričuva s odgodom**, a čime se u bilanci društva stvara obveza prema vlasniku vl. udjela/dionica; tako npr., ako je ugovorom donesena odluka o smanjenju temeljnoga kapitala za 4.500.000 eura, no da će se isplata dogoditi u budućnosti, odmah se prijavljuje svih 4.500.000 eura (s datumom donošenja odluke); istodobno se za iznos koji nije isplaćen prijavljuje i novonastali kredit zaduženja, tj. obveza prema nerezidentu koja se prijavljuje kao kreditni posao propisan glavom IV. Odluke.

Modalitet 7a – podrazumijeva stjecanje vlasničkog udjela prijenosom (ustupanjem) dionica / vlasničkih udjela rezidentnog društva.

Modalitet 7b – podrazumijeva stjecanje vlasničkog udjela prijenosom (ustupanjem) dionica / vlasničkih udjela nerezidentnog društva.

Modalitet 11 – prijenos nekretnine. Ovdje je riječ o unosu nekretnine u kapital poduzeća.

Modalitet 12 – prijenos vlasništva bez naknade obuhvaća stjecanje vlasničkih udjela bez naknade, ali obvezno u stupac "Tržišna vrijednost ulaganja" treba upisati tržišnu vrijednost ili knjigovodstvenu vrijednost prenesenih udjela!

Udio u temeljnom kapitalu ostvaren transakcijom

Unosi se postotak udjela u temeljnom kapitalu izvještajnog subjekta koji je inozemni ulagač (nerezident) **stekao prikazanom transakcijom. Ako se transakcijom postotak udjela nije**

promijenio, polje se ostavlja prazno. Ako je riječ o prodaji dionica odnosno udjela u kapitalu, postotak se unosi s negativnim predznakom.

Napomena: Promjene pozicija kapitala u Tablici A.2. moraju biti koordinirane s podacima unesenima u Tablici A.1. Primjerice, transakcija upisana u Tablici A.1. u pravilu mora rezultirati promjenom neke pozicije kapitala u Tablici A.2. u odnosu na prethodno tromjesečje.

Tablica A.1. OSTALA VLASNIČKA ULAGANJA IZ INOZEMSTVA – novčane i nenovčane transakcije

Ostala vlasnička ulaganja odnose se na ulaganja kojima nerezident ostvaruje manje od 10% udjela u vlasništvu trgovačkog društva, a da istodobno nije horizontalno povezano s izvještajnim subjektom ili da nije riječ o "obrnutom ulaganju", koje se prijavljuje u Tablici A.1. Izravna vlasnička ulaganja iz inozemstva.

Ovdje se prikazuju samo ulaganja u vlasničke udjele koji nisu dionice i udjeli investicijskih fondova.

Ova se tablica popunjava samo u izvještajnom razdoblju u kojemu se dogodi transakcija kupnje/prodaje udjela!

Traženi podaci trebaju biti izraženi u **tisućama eura** (npr. 12.000.000,00 eura upisuje se kao 12.000,00), a pri preračunavanju iz originalnih valuta primjenjuje se srednji tečaj Hrvatske narodne banke na dan transakcije.

Šifra inozemnog ulagača – ostali ulagači (<10%)		Mjesec	Tržišna vrijednost udjela u kapitalu (u tisućama eura)	Način plaćanja
Vrsta inozemnog ulaganja	Zemlja inozemnog ulagača			

Šifra inozemnog ulagača

Odabire se šifra koja odgovara šifri iz Šifrarnika A. te ima oblik O – i dvoslovna oznaka zemlje za vlasnička ulaganja u udjele.

Mjesec

U ovo polje upisuje se šesteroznamenkasta oznaka godine i mjeseca (npr. za siječanj 2025. godine unosi se šifra 202501) na koji se transakcija odnosi.

Tržišna vrijednost udjela u kapitalu (u tisućama eura).

Za ostale ulagače transakcije se iskazuju agregirano na razini zemlje i mjeseca.

U ovo polje unosi se tržišna vrijednost udjela u kapitalu koji su pribavljeni ovom transakcijom. Podatak se unosi u tisućama eura (npr. 12.000.000,00 eura upisuje se kao 12.000,00).

Način plaćanja

Unosi se šifra načina plaćanja udjela u kapitalu prema sljedećem šifrarniku:

- 1 – uplata u novcu
- 2 – maržni kredit (engl. *margin credit*)
- 3 – stvari
- 4 – prava i licencije
- 5 – zamjena dužničkog odnosa vlasničkim
- 7 – financijska potraživanja ili imovina (osim dionica / vlasničkih udjela)
- 7a – fin. imovina u obliku dionica / vlasničkih udjela rezidentnog društva
- 7b – fin. imovina u obliku dionica / vlasničkih udjela nerezidentnog društva
- 7c – vlasnički udjeli (dionice) stečeni kroz dividendu u dionicama
- 8 – pripajanja i spajanja.
- 11 – prijenos nekretnine
- 12 – prijenos vlasništva bez naknade
- P – neparticipirajuće povlaštene dionice.

Prava koja proizlaze iz prava potraživanja inozemnog ulagača prema izvještajnom subjektu s osnova pozajmica ne označavaju se šifrom 4, nego šifrom 5.

Modalitet 7 – financijska potraživanja / imovina (osim dionica / vlasničkih udjela)

Podrazumijeva npr.:

- **stjecanje vl. udjela / dionica prijenosom potraživanja ili financijske imovine** (koja nisu dionice ili vl. udjeli); npr. kada nerezident za stečene udjele ustupi potraživanje koje ima prema nekom drugom nerezidentom društvu, stvarajući pritom potraživanje izvještajnog subjekta prema nerezidentu (tzv. kredit odobrenja) koji se prijavljuju kao kreditni poslovi propisani glavom IV. Odluke
- **stjecanje/prodaju udjela, koji će biti naknadno plaćeni (odjednom ili u tranšama);** upisuje se ukupan iznos stečenih/prodanih udjela u trenutku knjigovodstvene evidencije stjecanja/prodaje; tako npr. ako je vrijednost stečenih udjela 4.500.000 eura i dogovoreno je da će nerezident stečene vl. udjele platiti u budućnosti u tri tranše po 1.500.000,00 eura, u mjesecu prijenosa vlasništva odnosno knjigovodstvene evidencije prijavljuje se svih 4.500.000 eura; istodobno se za iznos koji nije uplaćen stvara potraživanje prema nerezidentu (tzv. kredit odobrenja) koji se prijavljuju kao kreditni poslovi propisani glavom IV. Odluke
- **isplate temeljnoga kapitala ili pričuva s odgodom**, a čime se u bilanci društva stvara obveza prema vlasniku vl. udjela / dionica; tako npr., ako je ugovorom donesena odluka o smanjenju temeljnoga kapitala za 4.500.000 eura, no da će se isplata dogoditi u budućnosti, odmah se prijavljuje svih 4.500.000 eura (s datumom donošenja Odluke); istodobno se za iznos koji nije isplaćen prijavljuje i novonastali kredit zaduženja, tj. obveza prema nerezidentu koji se prijavljuju kao kreditni poslovi propisani glavom IV. Odluke

Modalitet 7a – podrazumijeva stjecanje vlasničkog udjela prijenosom (ustupanjem) dionica / vlasničkih udjela rezidentnog društva.

Modalitet 7b – podrazumijeva stjecanje vlasničkog udjela prijenosom (ustupanjem) dionica / vlasničkih udjela nerezidentnog društva.

Modalitet 11 – prijenos nekretnine (Ovdje je riječ o unosu nekretnine u kapital poduzeća.)

Modalitet 12 – prijenos vlasništva bez naknade obuhvaća stjecanje vlasničkih udjela bez naknade, ali obvezno u stupac "Tržišna vrijednost ulaganja" treba upisati tržišnu vrijednost ili knjigovodstvenu vrijednost prenesenih udjela.

Tablica A.2. Stanje pozicija kapitala na kraju tromjesečja

90) UPISANI TEMELJNI KAPITAL bez premija na emitirane dionice	
901) od toga, UPISANI TEMELJNI KAPITAL KOJI NIJE PLAĆEN	
91) PREMIJE NA EMITIRANE DIONICE	
92) REVALORIZACIJSKE PRIČUVE	
93) PRIČUVE (ZAKONSKE, STATUTARNE i OSTALE)	
94) ZADRŽANI DOBICI ILI PRENESENI GUBITAK	
95) NETO DOBIT (GUBITAK) TEKUĆE POSLOVNE GODINE	
95a) Dobit ili gubitak tekuće poslovne godine koji je posljedica vrijednosnih usklađivanja (Vidi upute!)	
*OSTVARENA NETO DOBIT (GUBITAK) SAMO ZA IZVJEŠTAJNO RAZDOBLJE	
9) UKUPNI KAPITAL (suma 90 – 95)	
ZADRŽANA DOBIT (PRENESENI GUBITAK) POVEZANIH DRUŠTAVA IZ ŠIFRARNIKA D	

Ova se tablica popunjava za izvještajne subjekte koji imaju inozemnog vlasnika više od 10%!

U ovu se tablicu unose računovodstveni podaci poduzeća.

90) Upisani temeljni kapital (vlasnička glavnica) (u tisućama eura)

U ovo se polje upisuje knjigovodstvena (nominalna) vrijednost bez premija na emitirane dionice.

901) Upisani temeljni kapital koji nije plaćen (u tisućama eura)

U ovo se polje upisuje knjigovodstvena vrijednost potraživanja po upisanom, a neuplaćenom temeljnom kapitalu.

91) Premije na emitirane dionice (u tisućama eura)

U ovo se polje upisuje razlika između nominalne i stvarne vrijednosti upisanoga temeljnoga kapitala (ako su dionice/udjeli prodani stjecateljima po cijeni višoj/nizoj od nominalne).

92) Revalorizacijske pričuve (u tisućama eura)

U ovo se polje unosi knjigovodstvena vrijednost na kraju izvještajnog tromjesečja.

93) Pričuve (u tisućama eura)

Unosi se knjigovodstvena vrijednost svih pričuva koje nisu rezultat revalorizacije, na kraju izvještajnog tromjesečja. Za društva za osiguranje ova pozicija NE uključuje tehničke pričuve.

94) Zadržani dobiti ili preneseni gubitak (u tisućama eura)

Ukupna zadržana dobit ili preneseni gubitak. Gubitak se unosi s negativnim predznakom.

Ako u prvom tromjesečju poslovne godine nije donesena odluka o raspodjeli dobiti/gubitka prethodne poslovne godine, iznos neto dobiti/gubitka prethodne poslovne godine pripisuje se zadržanoj dobiti / prenesenom gubitku.

Kada se izglasa isplata dividende (dobiti samo prethodne poslovne godine), ova pozicija umanjuje se za iznos izglasane dividende, koja se unosi u Tablicu A.4., neovisno o tome kada će dividenda biti isplaćena. Kada bude isplaćena, u Tablicu A.5. unosi se samo dio isplaćen inozemnim investitorima.

Kada se izglasa isplata zadržane dobiti (prethodnih godina), ova pozicija umanjuje se za isplaćenu zadržanu dobit. U Tablicu A.5. unosi se samo dio isplaćen inozemnim investitorima.

95) Neto dobit (gubitak) tekuće poslovne godine (u tisućama eura)

U ovo se polje unosi stanje dobiti ili gubitka tekuće poslovne godine, zaključno s posljednjim danom izvještajnog tromjesečja. Gubitak se unosi s negativnim predznakom.

Razlika neto dobiti (gubitka) tekuće poslovne godine između tekućega i prethodnoga izvještajnog razdoblja treba odgovarati poziciji ostvarene neto dobiti samo za izvještajno razdoblje. U prvom tromjesečju poslovne godine pozicija neto dobiti (gubitka) tekuće poslovne godine i pozicija ostvarene neto dobiti samo za izvještajno razdoblje trebaju biti jednake ako su poslovna i kalendarska godina jednake, s obzirom na to da je cijeli iznos neto dobiti (gubitka) prethodne poslovne godine prenesen na zadržanu dobit / gubitak ili raspodijeljen vlasnicima.

Iznimka su izvještajni subjekti kojima poslovna godina ne počinje s prvim mjesecom tromjesečja. U tom slučaju prethodna napomena ne vrijedi.

95a) Dobit ili gubitak tekuće godine koji je posljedica vrijednosnih usklađivanja (u tisućama eura)

Na poziciju 95a trebalo bi uključiti:

- sve dobitke ili gubitke koji proizlaze iz promjena u vrednovanju poput otpisa, smanjenja ili povećanja vrijednosti zaliha
- dobitke ili gubitke na postrojenjima i opremi zbog zatvaranja dijela ili cijelog poslovanja
- otpise nematerijalne imovine, uključujući *goodwill*, zbog neuobičajenih događaja (međutim, redovita amortizacija nematerijalne imovine uključena je kao rashod)
- otpise troškova istraživanja i razvoja koji su kapitalizirani u prethodnom razdoblju
- rezerve za gubitke na dugoročnim ugovorima
- dobitke i gubitke od tečajnih razlika koje ostvaruje poduzeće, iz svojih trgovačkih aktivnosti ili iz imovine i obveza u stranim valutama
- nerealizirane dobitke ili gubitke od revalorizacije dugotrajne imovine, ulaganja i obveza
- realizirane dobitke ili gubitke ostvarene prodajom imovine ili obveza od strane poduzeća.

Ovo polje uključuje stanje za izvještajnu poslovnu godinu zaključno s posljednjim danom izvještajnog tromjesečja navedenih pozicija računovodstvenog plana.

***Ostvarena neto dobit (gubitak) samo za izvještajno razdoblje**

U ovo se polje unosi dobit ili gubitak tekućega izvještajnog razdoblja. Izvještajna razdoblja u smislu ovog obrasca jesu: od 1. siječnja do 31. ožujka, od 1. travnja do 30. lipnja, od 1. srpnja do 30. rujna te od 1. listopada do 31. prosinca.

Ova pozicija treba odgovarati razlici neto dobiti (gubitka) tekuće poslovne godine između tekućega i prethodnoga izvještajnog razdoblja, osim u prvom tromjesečju poslovne godine, kada bi navedene pozicije trebale biti jednake.

Iznimka su izvještajni subjekti kojima poslovna godina ne počinje s prvim mjesecom tromjesečja. U tom slučaju prethodna napomena ne vrijedi.

9) Ukupni kapital (u tisućama eura)

Ovo je polje zbroj pozicija od 90 do 95.

Zadržana dobit (preneseni gubitak) u domaćim pravnim osobama iz Šifrnika D. (u tisućama eura)

Ovu rubriku popunjavaju samo subjekti koji imaju popunjen Šifrarnik D., tj. oni u čijem kapitalu najmanje jedan nerezident sudjeluje s 10% ili više (upisan u Šifrnika A. obrasca) i ako imaju najmanje 50% udjela u kapitalu najmanje jedne domaće pravne osobe!

Osim toga, ne popunjavaju je oni subjekti koji svoje udjele u kapitalu vrednuju prema metodi udjela! **Ako se koriste metodom troška ulaganja ili nekom drugom metodom izračuna ostvarenog rezultata, obvezno trebaju popuniti ovu rubriku!**

Unosi se zadržana dobit / preneseni gubitak pravne osobe, **a koji se na osnovi udjela u kapitalu pripisuje izvještajnom subjektu.** Primjerice, ako zadržana dobit pravne osobe A na kraju izvještajnog tromjesečja iznosi 100 eura, a izvještajni subjekt ima 50% udjela u kapitalu, onda u ovu rubriku treba upisati 50 ($100 \times 50\% = 50$)

Zadržanu dobit / preneseni gubitak čine kumulirana dobit / gubitak prethodnih poslovnih godina, uvećana/umanjena za dobit/gubitak tekuće poslovne godine.

Ako izvještajni subjekt svoje udjele u kapitalu vrednuje prema metodi udjela, dobit povezanih domaćih poduzeća nije iskazana zasebno, već se uključuje u poslovnu dobit izvještajnog subjekta putem udjela u dobiti. Dakle, ta je dobit evidentirana unutar pozicije 95) Neto dobit/gubitak tekuće poslovne godine.

Iz ove pozicije trebalo bi isključiti dobit ili gubitak koji je posljedica vrijednosnih usklađivanja.

Tablica A.4. Raspored dobiti (gubitka) prethodne poslovne godine

1. Mjesec stjecanja prava na dividendu	
2. Dobit (gubitak) prije oporezivanja	
2.a. Dobit (gubitak) prije oporezivanja kao posljedica vrijednosnih usklađivanja (Vidi upute!)	
3. Dobit (gubitak) nakon oporezivanja	
4. Za raspodjelu svim članovima (vlasnicima)	

Ova se tablica u pravilu **popunjava jedanput godišnje**, u tromjesečju u kojem se dogodio *ex-dividend* datum, odnosno datum stjecanja prava na dividendu.

Bez obzira na to je li ukupna dobit/gubitak prethodne poslovne godine raspodijeljena vlasnicima ili prenesena u zadržanu dobit/gubitak, ova se tablica popunjava jednom godišnje po odluci.

1. Mjesec stjecanja prava na dividendu

Unosi se mjesec u kojemu se dogodio *ex-dividend* datum, odnosno datum stjecanja prava na dividendu. Ako ne postoji datum *ex-dividend*, unosi se mjesec donošenja odluke.

2. Dobit prije oporezivanja (u tisućama eura)

Unosi se ukupan iznos ostvarene dobiti/gubitka prije oporezivanja za prethodnu poslovnu godinu.

2.a. Dobit prije oporezivanja posljedica vrijednosnih usklađivanja (u tisućama eura)

Uključuje sljedeće pozicije: Dobici/gubici od revalorizacija zaliha (npr. otpisi); Revalorizacija dugotrajne materijalne i nematerijalne imovine; Revalorizacija financijske imovine i obveza (npr. otpisi dugova); Realizirani i nerealizirani kapitalni dobiti/gubici; Tečajne razlike.

3. Dobit nakon oporezivanja (u tisućama eura)

Unosi se dio dobiti/gubitka koji uvećava/umanjuje zadržanu dobit pravne osobe. Unosi se dobit nakon oporezivanja u prethodnoj poslovnoj godini. Podaci se unose u tisućama eura.

4. Za raspodjelu svim vlasnicima (u tisućama eura)

Odnosi se na iznos prihoda od kapitala (dividendi ili udjela u dobiti) koji se po odluci o raspodjeli dobiti isplaćuje svim (ne samo inozemnim) vlasnicima. Ovaj iznos treba uključivati i sve unaprijed isplaćene prihode od kapitala koji su vezani uz ovu raspodjelu dobiti. Zadržana dobit / preneseni gubitak iz Tablice A.2. treba se umanjiti u trenutku donošenja odluke o raspodjeli dobiti.

U ovaj redak NE unose se prihodi od kapitala koji se isplaćuju na teret zadržane dobiti prethodnih razdoblja (ili pričuva), tomu služi Tablica A.5. Podaci se unose u tisućama eura.

Dividende se evidentiraju na bruto iznosu, tj. prije poreza po odbitku. Ti se porezi smatraju obvezom primatelja takvog dohotka.

Tablica A.5. Isplate udjela u dobiti/dividendi i zadržane dobiti prethodnih razdoblja inozemnim ulagačima

Šifra inozemnog ulagača iz Šifrarnika A.	Mjesec	Isplaćena dividenda / udio u dobiti (u tisućama eura)	Isplaćena zadržana dobit prethodnih godina (u tisućama eura)

Ova se tablica popunjava samo u izvještajnom razdoblju u kojemu se dogodi isplata udjela u dobiti ili dividendi te zadržane dobiti prethodnih razdoblja.

Šifra inozemnog vlasnika

Ručno se upisuje šifra iz Šifrarnika A. (npr. A001, FA001, O-DE). Za inozemne vlasnike (nerezidentne) koji posjeduju manje od 10 % udjela transakcije se iskazuju zbirno po zemljama – sa šifrom O iz Šifrarnika A. Izvještajni subjekti koji su dionička društva nemaju obvezu iskazivati transakcije za ulagatelje koji imaju manje od 10% udjela.

Mjesec

Unosi se mjesec jednog od događaja iz stupaca 3 ili 4.

Isplaćena dividenda / udio u dobiti (u tisućama eura)

Unosi se iznos isplaćene dividende / udjela u dobiti **iz posljednje zaključene poslovne godine** (koji nije umanjen za porez na dividendu / udio na dobit), a koji se odnosi na inozemnog ulagača/ulagače. Ovdje se unosi i avansno isplaćena dividenda / udio u dobiti.

Isplaćena zadržana dobit prethodnih godina (u tisućama eura)

Unosi se iznos (koji nije umanjen za porez na dividendu / udio na dobit) koji se po odluci pravne osobe isplaćuje inozemnom ulagaču na teret zadržane dobiti prijašnjih godina (**ne iz dobiti koja je ostvarena tijekom tekuće godine**).

Zadržana dobit / preneseni gubitak iz Tablice A.2. treba se umanjiti u trenutku isplaćene zadržane dobiti.

Isplaćene poslovne pričuve koje se prijavljuju u Tablici A.1. ne prijavljuju se u ovoj tablici!

Tablica NAPOMENA

Napomena:	
-----------	--

U rubrici Napomena treba objasniti eventualne neuobičajene pojave koje utječu na popunjavanje obrasca, a za koje izvještajni subjekt ocijeni da ih treba dodatno pojasniti.

Šifarnik B. Inozemne pravne osobe u kojima izvještajni subjekt ima udjele u kapitalu.

Šifra inozemne pravne osobe		Zemlja inozemne pravne osobe*	Postotak udjela u kapitalu* (%)	Vrsta identifikatora inozemne pravne osobe	Identifikator inozemne pravne osobe	Naziv i sjedište inozemne pravne osobe	Djelatnost inozemne pravne osobe
Vrsta inozemnog ulaganja*	Broj inozemne pravne osobe						

Ova tablica sadržava podatke o svim inozemnim pravnim osobama u kojima izvještajni subjekt na kraju izvještajnog tromjesečja ima udjele u vlasništvu.

Iznimno se u šifarnik upisuje i inozemna pravna osoba iz čijeg vlasništva izvještajni subjekt izlazi u izvještajnom razdoblju te se u rubriku "postotak udjela u kapitalu" upisuje nula (0). U sljedećem izvještajnom razdoblju ova se inozemna pravna osoba više ne prijavljuje.

Jednom dodijeljena šifra inozemnoj pravnoj osobi nikad se više ne može ponovo upotrijebiti za drugu inozemnu pravnu osobu, već se za svaku novu pravnu osobu mora rabiti nova šifra.

Izravnim vlasničkim ulaganjem smatra se svako ulaganje kojim izvještajni subjekt stječe 10% ili više u temeljnom kapitalu inozemne pravne osobe.

U izravna vlasnička ulaganja, osim toga, ulaze i ulaganja u horizontalno povezana poduzeća te "obrnuta ulaganja".

Izravna vlasnička ulaganja, horizontalna povezanost (engl. *fellow enterprises*).

Ovakav specifičan oblik izravnih vlasničkih ulaganja podrazumijeva ulaganja kod kojih izvještajni subjekt posjeduje manje od 10% udjela u kapitalu inozemne pravne osobe, koja je dio iste grupe poduzeća kao i izvještajni subjekt i imaju zajedničkoga "konačnog vlasnika" nerezidenta ili je ta inozemna pravna osoba dio grupe poduzeća izvještajnog subjekta ili imaju zajedničkoga "konačnog vlasnika" rezidenta. U ovom smislu grupu poduzeća čine pravne osobe nad kojima izravno ili neizravno upravljanje obavlja jedinstvena pravna ili fizička osoba.

Ako je inozemna pravna osoba u koju izvještajni subjekt ulaže manje od 10% navedena u Šifarniku A. (inozemna pravna osoba koja u izvještajnom subjektu ima više od 10% udjela), riječ je o "**obrnutom ulaganju**" te ga se upisuje šifrom A iz Šifarnika B. u Tablicu B.1.

Ostala vlasnička ulaganja odnose se na ulaganja kojima izvještajni subjekt ostvaruje manje od 10% udjela u inozemnoj pravnoj osobi, a da istodobno ta inozemna pravna osoba nije horizontalno povezana s izvještajnim subjektom. Ovdje se prikazuju samo ostala vlasnička ulaganja u vlasničke udjele koja nisu dionice i udjeli u investicijskim fondovima.

Za ostala vlasnička ulaganja popunjavaju se samo rubrike označene zvjezdicom (*).

Šifra inozemne pravne osobe

Ova se šifra sastavlja iz dvije rubrike: vrsta inozemnog ulaganja i broj inozemne pravne osobe, a odgovara prethodno dostavljenim šiframa u IU-T2 i/ili IU-IP obrascu.

Vrsta inozemnog ulaganja

S padajućeg izbornika odabire se odgovarajuća vrsta inozemnog ulaganja.

B – inozemna pravna osoba u kojoj izvještajni subjekt ima 10% ili više udjela u kapitalu

A – obrnuto ulaganje, izvještajni subjekt posjeduje manje od 10% udjela u vlasništvu inozemne pravne osobe koja je navedena u Šifrniku A. (inozemna pravna osoba koja u izvještajnom subjektu ima više od 10%)

FA – horizontalno povezano poduzeće, sa zajedničkim "konačnim vlasnikom" nerezidentom.

Ako je **inozemno poduzeće u kojemu izvještajni subjekt posjeduje manje od 10% udjela u kapitalu dio iste grupe poduzeća kao i izvještajni subjekt i imaju zajedničkoga "konačnog vlasnika" nerezidenta**, dodjeljuje mu se oznaka koja počinje **slovnom oznakom FA** (horizontalno povezano poduzeće, engl. *fellow enterprise*).

FB – horizontalno povezano poduzeće, sa zajedničkim "konačnim vlasnikom" rezidentom

Ako je **inozemno poduzeće, u kojemu izvještajni subjekt posjeduje manje od 10% udjela u kapitalu, dio grupe poduzeća izvještajnog subjekta ili imaju zajedničkoga "konačnog vlasnika" rezidenta**, dodjeljuje mu se oznaka koja počinje **slovnom oznakom FB** (horizontalno povezano poduzeće, engl. *fellow enterprise*).

O – ostala vlasnička ulaganja u vlasničke udjele, koji nisu dionice i udjeli u investicijskim fondovima

Broj inozemne pravne osobe

Odabire se broj s padajućeg izbornika, koji mora odgovarati broju u šifri inozemne pravne osobe koja je bila dostavljena na IU-IP obrascu ili za prethodna izvještajna razdoblja na IU-T2 obrascu.

Kad je šifra jednom dodijeljena jednoj inozemnoj pravnoj osobi, nikad se više ne može ponovo upotrijebiti za drugu inozemnu pravnu osobu, već se za svaku novu inozemnu pravnu osobu mora rabiti nova šifra!

Ostala ulaganja u inozemne pravne osobe ne prijavljuju se pojedinačno, već agregirano na razini pojedine zemlje, **tako da se ovo polje ne popunjava za ostala ulaganja.**

Zemlja inozemne pravne osobe

Unosi se dvoslovna oznaka zemlje u kojoj inozemna pravna osoba ima sjedište, prema abecednom popisu država i zemalja i njihovih oznaka.

Abecedni popis država i zemalja i njihovih oznaka vodi se u elektroničkom obliku i objavljuje na internetskim stranicama Hrvatske narodne banke. Obilježje se popunjava unosom dvoslovne oznake države ili međunarodne financijske institucije sa spomenutih popisa.

Popis država i zemalja sastavljen je na temelju normi HRN EN ISO 3166-1:2020, a mijenja se na temelju izmjena i dopuna koje objavljuje Međunarodna organizacija za normizaciju (ISO).

Popisi su također raspoloživi na internetskim stranicama Hrvatske narodne banke u dokumentu "Odnosi s inozemstvom – prilozi i popisi".

Iznimno, za Kosovo se rabi posebna oznaka XK.

Postotak udjela u vlasništvu

Unosi se postotak udjela na dvije decimale, koji izvještajni subjekt ima u inozemnoj pravnoj osobi na kraju izvještajnog tromjesečja.

Za ostala ulaganja unosi se udio u kapitalu na razini **zemlje** u kojoj su inozemne pravne osobe (primjerice, ako imamo tri ostala ulaganja u pravne osobe iz Njemačke u kojima izvještajni subjekt ima redom 2%, 3% i 6%, u ovu se rubriku upisuje za šifru O – DE 11%).

Vrsta identifikatora inozemne pravne osobe

Identifikator inozemne pravne osobe jedan je od službenih nacionalnih identifikatora dodijeljen pravnoj ili fizičkoj osobi u zemlji nerezidenta.

S padajućeg izbornika odabire se naziv identifikatora iz zemlje u kojoj inozemna pravna osoba ima sjedište, prema popisu država i zemalja i njihovih identifikatora, koji su unaprijed definirani u radnom listu "šifarnik identifikatora". Za zemlje koje nisu navedene u listu "šifarnik identifikatora", a nemaju niti jedan od ponuđenih identifikatora na padajućem izborniku, odabire se Ostalo.

Ovo polje je polje obveznog unosa te, ostane li prazno, datoteku neće biti moguće dostaviti.

Identifikator inozemne pravne osobe

Unosi se identifikator prema unaprijed definiranom formatu za odabranu vrstu identifikatora, koji je prethodno odabran s padajućeg izbornika. Format identifikatora nalazi se u listu "šifrnar ino identifikatora".

Ovo polje je polje obveznog unosa te, ostane li prazno, datoteku neće biti moguće dostaviti.

Naziv i sjedište inozemne pravne osobe

Unose se točan naziv i sjedište inozemne pravne osobe ne koristeći se posebnim znakovima (poput &).

Djelatnost inozemne pravne osobe

Unosi se NACE Rev.2.1 (engl. *National Classification of Economic Activities*), šifra djelatnosti inozemne pravne osobe od pet znamenki. Šifra djelatnosti NACE Rev.2.1 odgovara šifri djelatnosti iz Nacionalne klasifikacije djelatnosti (NKD 2025), koja se upotrebljava u Republici Hrvatskoj.

Šifrnar B.B. Inozemne pravne osobe u kojima je posredno ostvaren udio u kapitalu

Šifra inozemne pravne osobe	Razina1	Razina2	Razina3	Razina4	Razina5	Zemlja inozemne pravne osobe	Vrsta identifikatora inozemne pravne osobe	Identifikator inozemne pravne osobe	Naziv i sjedište inozemne pravne osobe	Postotak udjela u kapitalu (%)

U ovu tablicu upisuju se podaci o svim inozemnim pravnim osobama u kojima izvještajni subjekt posredno ostvaruje udio u kapitalu. Ovakav odnos ostvaruje se preko inozemnih pravnih osoba u kojima je neposredno ostvaren udio u kapitalu veći od 10% (upisane u Šifrnar B.), a koje u kapitalu neke druge pravne osobe sudjeluju s 50% ili više i tako dokle god vrijedi da je zadovoljen odnos od minimalno 50% vlasništva u sljedećoj pravnoj osobi.

Šifra inozemne pravne osobe

Unosi se šifra inozemne pravne osobe iz Šifrnarika B (koja se sastoji od dvije oznake: vrste inozemnog ulaganja i broja inozemne pravne osobe), koja u kapitalu neke druge pravne osobe sudjeluje s 50% ili više.

Polja Razina 1 – Razina 5

Unosi se na način opisan u Primjeru 1.

Zemlja inozemne pravne osobe

Unosi se dvoslovna oznaka zemlje u kojoj inozemna pravna osoba ima sjedište, prema abecednom popisu država i zemalja i njihovih oznaka.

Abecedni popis država i zemalja i njihovih oznaka vodi se u elektroničkom obliku i objavljuje na internetskim stranicama Hrvatske narodne banke. Obilježje se popunjava unosom dvoslovne oznake države ili međunarodne financijske institucije sa spomenutog popisa.

Popis država i zemalja sastavljen je na temelju normi HRN EN ISO 3166-1:2020, a mijenja se na temelju izmjena i dopuna koje objavljuje Međunarodna organizacija za normizaciju (ISO).

Popis je raspoloživ i na internetskim stranicama Hrvatske narodne banke u dokumentu "Odnosi s inozemstvom – prilozi i popisi".

Vrsta identifikatora inozemne pravne osobe

Identifikator inozemne pravne osobe jedan je od službenih nacionalnih identifikatora dodijeljen pravnoj ili fizičkoj osobi u zemlji nerezidenta.

S padajućeg izbornika odabire se naziv identifikatora iz zemlje u kojoj inozemna pravna osoba ima sjedište, prema popisu država i zemalja i njihovih identifikatora, koji su unaprijed definirani u radnom listu "šifarnik identifikatora". Za zemlje koje nisu navedene u listu "šifarnik identifikatora", a nemaju niti jedan od ponuđenih identifikatora na padajućem izborniku, odaberite Ostalo.

Ovo polje je polje obveznog unosa te, ostane li prazno, datoteku neće biti moguće dostaviti.

Identifikator inozemne pravne osobe

Unosi se identifikator prema unaprijed definiranom formatu za odabranu vrstu identifikatora, koji je prethodno odabran s padajućeg izbornika. Format identifikatora nalazi se u listu "šifarnik identifikatora".

Ovo polje je polje obveznog unosa te, ostane li prazno, datoteku neće biti moguće dostaviti.

Naziv i sjedište inozemne pravne osobe

Unose se točan naziv i sjedište inozemne pravne osobe.

Postotak udjela u kapitalu

Unosi se postotni udio koji inozemna pravna osoba iz Šifrnika B. ostvaruje u svakoj pojedinoj pravnoj osobi iz Šifrnika B.B. Primjerice, za pravne osobe šifrirane s B001-1, B001-2, B001-1-1 i B001-1-2 unose se udjeli u kapitalu koje je B001 ostvario u B001-1, B001-2, B001-1-1 i B001-1-2.

Primjer 1.

Izvještajni subjekt preko pravne osobe Alfa šifrirane s B001 u Šifrniku B. ostvaruje posredni udio u kapitalu u četiri inozemne pravne osobe.

Rezidentni subjekt u nerezidentu Alfi GmbH ima ulaganje u kapital veće od 10%. U ovom primjeru to je 20% udjela u kapitalu.

Pravna osoba Alfa GmbH ima 50% udjela u kapitalu austrijske pravne osobe Beta, 80% udjela u talijanskoj pravnoj osobi Gama i 35% u belgijskoj pravnoj osobi Delta (što se, s obzirom na to da ne prelazi 50%, ne smatra posrednim ulaganjem, pa se ne unosi u tablicu).

Pravna osoba Beta ima 100% udjela u kapitalu austrijske pravne osobe Ipsilon i 75% udjela u kapitalu njemačke pravne osobe Omega. Pravna osoba Alfa posredno ima u subjektu Ipsilon 50%, a u subjektu Omega ima 37,5% udjela.

Talijanska pravna osoba Gama ima 25% udjela u talijanskoj pravnoj osobi Epsilon (što se, s obzirom na to da ne prelazi 50%, ne smatra posrednim ulaganjem).

Sve dok je zadovoljeno pravilo da subjekt B001 ima posrednu kontrolu nad subjektom u lancu, subjekt se unosi u Šifrnik B.B. U ovom primjeru Alfa ima upravljačku kontrolu nad Betom, a Beta ima nad Ipsilonom, čime i posredno ima i Alfa kontrolu nad Ipsilonom.

U Šifrniku B.B. upisuju se samo Beta, Gama, Ipsilon i Omega jer u njima Alfa GmbH ostvaruje posredno udio u kapitalu.

Grafički prikaz vlasničkih odnosa:

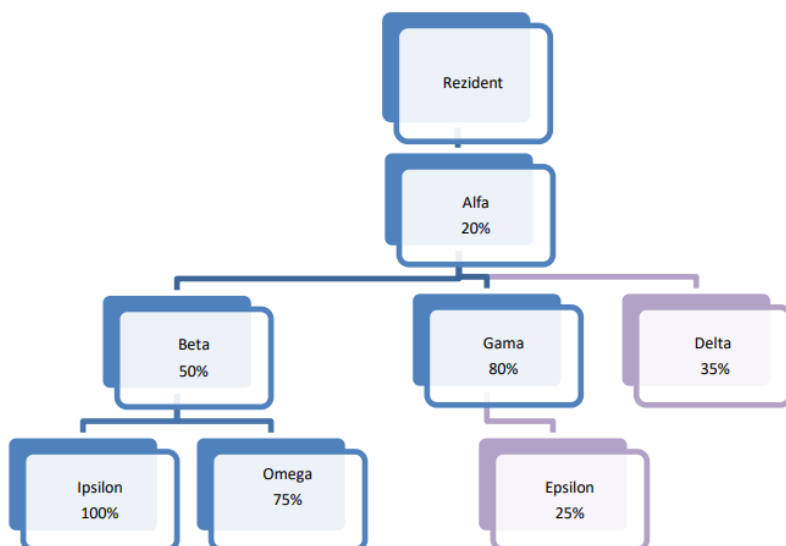

Šifrarnik B.B. izgleda ovako:

Šifra inozemne pravne osobe	Razina1	Razina2	Razina3	Razina4	Razina5	Zemlja inozemne pravne osobe	Vrsta identifikatora inozemne pravne osobe	Identifikator inozemne pravne osobe	Naziv i sjedište inozemne pravne osobe	Postotak udjela u kapitalu (%)
B001	1					AT	Broj iz poslovnog registra	79063w	Beta GmbH	50,00
B001	2					IT	Porezni broj	00470400011	Gama	80,00
B001	1	1				AT	Broj iz poslovnog registra	12345w	Ipsilon	50,00
B001	1	2				DE	Porezni broj	1234567891234	Omega	37,50

Tablica B.1. IZRAVNA VLASNIČKA ULAGANJA U INOZEMSTVO

Izravna vlasnička ulaganja odnose se na ulaganja kojima rezident ostvaruje 10% ili više udjela u vlasništvu inozemne pravne osobe. Izravnim ulaganjima u inozemstvo smatraju se i ulaganja u horizontalno povezana poduzeća manja od 10% i obrnuta ulaganja.

Traženi podaci trebaju biti izraženi u **tisućama eura** (npr. 12.000.000,00 eura se upisuje kao 12.000,00), a pri preračunavanju iz originalnih valuta primjenjuje se srednji tečaj Hrvatske narodne banke na dan transakcije ili srednji tečaj Hrvatske narodne banke na posljednji dan izvještajnog tromjesečja za iskazivanje stanja na kraju tromjesečja.

Treba napomenuti da je tablica koncipirana na način da razlike konačnoga i početnog stanja moraju biti objašnjene u ostalim stupcima u tablici, koji su smješteni između stupaca konačnoga i početnog stanja. Drugim riječima, sljedeća jednakost mora biti zadovoljena:

Novo stanje (11) = početno stanje (3) + transakcije (4) + novoostvorena dobit/gubitak (5) – potraživanja za izglasanu dividendu (6) – potraživanja za izglasanu isplatu zadržane dobiti (7) + tečajne prilagodbe (8) + cjenovne prilagodbe (9) + prilagodbe zbog reklasifikacija (10).

U zagradama su navedeni brojevi stupaca. **Stupci 13 i 14 ne utječu na konačni rezultat.**

1		2	3	4	5	6	7	8	9	10	11	11a	11b	12	13	14	15
Šifra inozemne pravne osobe		ISIN	Početno stanje (isto kao stupac 11 prethodnog Q)	Promjene			Prilagodbe			Novo stanje – Ako ne postoji tržišna vrijednost, unosi se zbroj pozicija iz stupaca 11.a. i 11.b. (u tisućama eura)	Knjigovodstvena vrijednost dionica/udjela u kapitalu u vlasništvu izvještajnog subjekta (u tisućama eura)	Knjigovodstveno stanje neraspodijeljene dobiti/gubitka koja na osnovi udjela u kapitalu pripada izvještajnom subjektu (u tisućama eura)	Stanje udjela u vlasništvu (%)	Naplaćena dividenda	Naplaćena ZD	Dobit/gubitak povezanih društava iz Šifrnika a B.B. (u tisućama eura)	
Vrsta inozemnog ulaganja	Broj inozemnog ulagača			Transakcija	Novoostvorena dobit/gubitak koja na osnovi udjela u vlasništvu pripada izvještajnom subjektu	Potraživanja za izglasanu dividendu (koja pripada izvještajnom subjektu)	Potraživanja za izglasanu isplatu zadržane dobiti (koja pripada izvještajnom subjektu)	Tečajna prilagodba	Cjenovna prilagodba								Prilagodba zbog reklasifikacije

U Tablicu B.1. unose se podaci **samo za dio** koji, prema udjelu u kapitalu, pripada izvještajnom subjektu.

Šifra inozemne pravne osobe

Ovo obilježje popunjava se šifrom iz Šifrarnika B. (npr. B – 001, A – 001, FA – 001 ili FB – 001), kako je opisano u Šifrarniku B. Polje je podijeljeno na ista polja u šifrarniku te se s padajućih izbornika odabiru šifre kao u Šifrarniku B.

ISIN oznaka

ISIN oznaka je jedinstvena međunarodna oznaka vrijednosnog papira. Unosi se samo ako je dionici dodijeljena ISIN oznaka.

Početno stanje

Unosi se vrijednost stanja ulaganja na početku tromjesečja. Ova vrijednost mora odgovarati konačnom stanju na kraju prethodnog tromjesečja! (stupac 11 prethodnog tromjesečja).

Transakcija

Unosi se tržišna ili ugovorena vrijednost dionica ili udjela u kapitalu koji su pribavljeni ovom transakcijom.

Transakcije koje rezultiraju povećanjem kapitala, a ne povećavaju temeljni kapital, već npr. pričuve pravne osobe, također se unose u ovaj stupac.

Iznos mora odgovarati transakciji prikazanoj u Tablici B.2.1. Transakcije – izravna ulaganja.

U nedostatku informacija kao tržišnom vrijednošću nefinancijskog sredstva može se koristiti knjigovodstvenom vrijednošću.

Svaka prodaja udjela u kapitalu odnosno povlačenje inozemnoga kapitala unosi se s negativnim predznakom.

Novoostvarena dobit/gubitak koja na osnovi udjela u kapitalu pripada izvještajnom subjektu

Unosi se vrijednost novoostvarene, a neisplaćene dobiti/gubitka inozemnih pravnih osoba u izvještajnom tromjesečju koja se na osnovi udjela u kapitalu odnosi na izvještajni subjekt, a odnosi se samo na dobit iz operativnog poslovanja. Ovaj iznos dobiti/gubitka trebao bi isključivati tečajne i cjenovne prilagodbe, koje se unose u zasebne stupce.

Računamo je kao razliku pozicije Stanje dobiti/gubitka poslovne godine tekućega i prethodnoga izvještajnog tromjesečja, od kojih, međutim, treba izdvojiti razlike koje su posljedica promjene tečaja.

Razliku stanja treba izračunati u originalnoj valuti zemlje sjedišta inozemne pravne osobe, a onda primijeniti srednji tečaj HNB-a na posljednji dan izvještajnog tromjesečja, kako bi se izolirale tečajne razlike.

Primjerice, stanje pozicija dobiti britanske pravne osobe Alfa GmbH u kojoj izvještajni subjekt ima 80% udjela u 2025Q1 jest 100.000 GBP, a u 2025. Q2 150.000 GBP. Pozicija "novoostvarena dobit/gubitak" za 2025Q2 računa se na sljedeći način:

$150.000 \text{ GBP} - 100.000 \text{ GBP} = 50.000 \text{ GBP} \times 80\% = 40.000 \text{ GBP}$. Na ovaj se iznos primjenjuje srednji tečaj HNB-a na posljednji dan izvještajnog tromjesečja. Pretpostavimo da je tečaj 1,15 EUR/GBP– u tom slučaju iznos koji treba upisati jest 46.000 eura ($40 \times 1,15$) odnosno 46. Ovdje podrazumijevamo da je stanje dobiti na 2025Q2 već umanjeno za eventualno nastala potraživanja za izglasane dividende / isplate zadržane dobiti prethodnih razdoblja.

Osim tečajnih razlika, ovaj iznos dobiti/gubitka trebao bi isključivati eventualne revalorizacije kao npr. revalorizaciju zaliha (npr. otpisi), revalorizaciju dugotrajne materijalne i nematerijalne imovine, revalorizaciju financijske imovine i obveza (npr. otpisi dugova), realizirane i nerealizirane kapitalne dobiti/gubitke i sl. Eventualne revalorizacije trebalo bi uključiti u stupac 9 – Cjenovne prilagodbe! **Potraživanja za izglasanu dividendu**

Unosi se iznos potraživanja za dividendu / udio u dobiti **iz posljednje zaključene poslovne godine** koja će na temelju odluke o raspodjeli biti isplaćena izvještajnom subjektu. Primjerice, ako pravna osoba iz inozemstva izglasa dividende u iznosu od 100 GBP, a izvještajni subjekt sudjeluje u kapitalu s 50%, tada se na njega odnosi 50 GBP ($100 \times 50 / 100 = 50$). Na ovaj se iznos primjenjuje srednji tečaj HNB-a na posljednji dan izvještajnog tromjesečja.

Potraživanja za izglasanu isplatu zadržane dobiti prethodnih razdoblja

Unosi se iznos potraživanja za isplatu zadržane dobiti prethodnih razdoblja koja će na temelju odluke o raspodjeli biti isplaćena izvještajnom subjektu. Na ovaj se iznos primjenjuje srednji tečaj HNB-a na posljednji dan izvještajnog tromjesečja.

Tečajna prilagodba

Unosi se razlika konačnoga i početnog stanja koja nije rezultat transakcija niti drugih prilagodbi, već je posljedica promjene odnosa tečaja inozemne i domaće valute.

Primjer

Prikazano je početno stanje od 115.000,00 EUR (100.000,00 GBP, na što je primijenjen srednji tečaj HNB-a na posljednji dan prethodnoga izvještajnog tromjesečja, za koji pretpostavljamo da je bio 1,15 EUR/GBP). Pretpostavimo da novih transakcija nije bilo, a tečaj je na posljednji dan tekućega izvještajnog tromjesečja 1,16 EUR/GBP. Sada je prikazano stanje ulaganja jednako 116.000,00 EUR. Iznos koji se upisuje u stupac 9 kao tečajna prilagodba računa se kao: $100 \times (1,16 - 1,15) = 1$, odnosno čini razliku stanja zbog promjene tečaja. U slučaju da je tečaj na posljednji dan tekućega izvještajnog tromjesečja 1,14 EUR/GBP : $100 \times (1,14 - 1,15) = -1$ odnosno tečajna prilagodba jednaka je -1 .

Cjenovna prilagodba

Unosi se razlika u odnosu na početno stanje koja je posljedica promjene tržišne vrijednosti ulaganja. Primjenjuje se za ulaganja koja je moguće tržišno vrednovati, odnosno za koja postoji tržišna cijena. Za ulaganja koja se prikazuju na osnovi knjigovodstvenog vrednovanja, cjenovna prilagodba može nastati zbog revalorizacije ulaganja! U tom slučaju, razlika dva stanja koja nije objašnjena transakcijama niti drugim prilagodbama prikazuje se kao cjenovna prilagodba.

Na ovu poziciju trebalo bi uključiti:

- sve dobitke ili gubitke koji proizlaze iz promjena u vrednovanju poput otpisa, smanjenja ili povećanja vrijednosti zaliha
- dobitke ili gubitke na postrojenjima i opremi zbog zatvaranja dijela ili cijelog poslovanja
- otpise nematerijalne imovine, uključujući *goodwill*, zbog neuobičajenih događaja (međutim, redovita amortizacija nematerijalne imovine uključena je kao rashod)
- otpise troškova istraživanja i razvoja koji su kapitalizirani u prethodnom razdoblju
- rezerve za gubitke na dugoročnim ugovorima
- dobitke i gubitke od tečajnih razlika koje ostvaruje poduzeće, iz svojih trgovačkih aktivnosti ili iz imovine i obveza u stranim valutama
- nerealizirane dobitke ili gubitke od revalorizacije dugotrajne imovine, ulaganja i obveza
- realizirane dobitke ili gubitke ostvarene prodajom imovine ili obveza od strane poduzeća.

Primjer

Prikazano je početno stanje od 115.000,00 EUR (100.000,00 GBP, na što je primijenjen srednji tečaj HNB-a na posljednji dan prethodnoga izvještajnog tromjesečja, za koji pretpostavljamo da je bio 1,15 EUR/GBP). Pretpostavimo da novih transakcija nije bilo, ali je zbog određenih tržišnih kretanja došlo do promjene vrijednosti ulaganja odnosno cijene dionica / vlasničkih udjela. Uzmimo da su tržišna kretanja bila povoljna te je vrijednost ulaganja (cijena dionice / vlasničkog udjela) porasla za 10%. Drugim riječima:

$$100.000 \text{ GBP} \times 1,1 = 110.000 \text{ GBP}$$

pa je cjenovna prilagodba jednaka:

$$110.000 \text{ GBP} - 100.000 \text{ GBP} = 10.000 \text{ GBP}$$

Ovaj se iznos u eurima prikazuje uz primjenu tečaja na prvi dan izvještajnog tromjesečja (7,5):

$$10.000 \text{ GBP} \times 1,15 = 11.500 \text{ EUR}$$

Međutim, ovdje zbog promjene tečaja imamo i tečajne prilagodbe koje se računaju:

$$(1,16 - 1,15) \times 110.000 \text{ GBP} = 1.100 \text{ EUR}$$

Konačno stanje iznosi:

$$110.000 \text{ GBP} \times 1,16 = 127.600 \text{ EUR}$$

Razlika u odnosu na početno stanje iznosi:

$$127.600 - 115.000 = 12.600 \text{ EUR}$$

što predstavlja prilagodbe cijena i tečaja, od čega su prilagodbe cijena 10.000 EUR, a tečaja 1.100 EUR.

Prilagodba zbog reklasifikacije

Unose se prilagodbe koje su rezultat promjene stanja ulaganja zbog reklasifikacije ulaganja iz ostalog u izravno ili obrnuto. Drugim riječima, ulaganje koje je u jednom tromjesečju donosilo manje od 10%, a u drugom više od 10% udjela u vlasništvu treba u prvom tromjesečju prikazivati kao ostalo, a u drugom kao izravno. Neusklađenosti koje proizlaze iz razlike dva stanja u tom slučaju treba prikazivati kao prilagodbe zbog reklasifikacije.

Prilagodbe u ovom slučaju predstavljaju razliku između stanja na kraju izvještajnoga i prethodnog tromjesečja, koja nije rezultat ni transakcija ni tečajnih prilagodbi ni promjene cijena dionica, već isključivo reklasifikacije ulaganja.

Primjer

Na kraju prethodnog tromjesečja inozemni investitor posjedovao je 20% udjela u temeljnom kapitalu inozemnoga trgovačkog društva (izravni ulagač), jednake nominalne i tržišne vrijednosti 100.000,00 GBP. U tijeku izvještajnog tromjesečja prodao je 11% za 50.000,00 GBP, pa je tako postao ostali ulagač s 9% udjela u temeljnom kapitalu. Pretpostavimo da je tržišna vrijednost tog udjela na kraju izvještajnog mjeseca 50.000,00 GBP.

U ovom slučaju, u tekućem tromjesečju prikazujemo početno stanje (stupac 3 u Tablici B.1. IZRAVNA ULAGANJA) od 115.000,00 EUR (100.000,00 GBP, na što je primijenjen srednji tečaj HNB-a na posljednji dan prethodnoga izvještajnog tromjesečja, za koji pretpostavljamo da je bio 1,15 EUR/GBP), dok je u Tablici B.1.OSTALA ULAGANJA početno stanje (stupac 4) nula. Novom transakcijom prodaje udjela, ulaganje postaje ostalo, pa je na kraju tromjesečja stanje izravnih ulaganja nula (stupac 11 Tablice B.1. IZRAVNA ULAGANJA), dok je stanje ostalih ulaganja (stupac 9 Tablice B.1. OSTALA ULAGANJA) 58.000,00 EUR (50.000,00 GBP), na što je primijenjen srednji tečaj HNB-a na posljednji dan tekućeg izvještajnog tromjesečja, za koji pretpostavljamo da je bio 1,16 EUR/GBP). U tom slučaju razlika u odnosu na početno stanje iznosi +50.000,00 GBP za ostala i -50.000,00 GBP za izravna ulaganja, što je posljedica reklasifikacije ulaganja iz izravnog u ostalo, pa je treba prikazati kao prilagodbu reklasifikacije.

Ovaj iznos u eurima prikazuje se uz primjenu tečaja na prvi dan izvještajnog tromjesečja (1,15):

$50.000 \times 1,15 = 57.500 \text{ EUR}$

Prilagodbe tečaja računaju se na isti način kako je već prikazano.

Novo stanje

Unosi se stanje izravnih vlasničkih ulaganja u pravnu osobu iz stupca 1 na kraju izvještajnog tromjesečja. Konkretno, riječ je o ulaganjima u pravne osobe koje su navedene u Šifrarniku B/A. Treba unijeti tržišnu vrijednost dionica/udjela u kapitalu koje izvještajni subjekt posjeduje na kraju izvještajnog tromjesečja. Ako ne postoji tržišna vrijednost, treba unijeti zbroj pozicija 11.a. i 11.b. Na ovaj se iznos primjenjuje srednji tečaj HNB-a na posljednji dan izvještajnog tromjesečja.

Napomena: Mora biti zadovoljena sljedeća jednakost:

Novo stanje (11) = početno stanje (3) + transakcije (4) + novoostvorena dobit/gubitak (5) – potraživanja za izglasanu dividendu (6) – potraživanja za izglasanu isplatu zadržane dobiti (7) + tečajne prilagodbe (8) + cjenovne prilagodbe (9) + prilagodbe zbog reklasifikacija (10).

U zagradama su navedeni brojevi stupaca. Stupci 13 i 14 ne utječu na konačni rezultat.

Knjigovodstvena vrijednost dionica/udjela u kapitalu koji pripadaju izvještajnom subjektu

Unosi se knjigovodstvena vrijednost dionica/udjela u ukupnom kapitalu (upisani kapital + pričuve) pravnih osoba u kojima izvještajni subjekt ima najmanje 10% udjela u kapitalu [ili manje od 10%, a ako je: a) navedena pravna osoba istodobno izravni ulagač u izvještajni subjekt (posjeduje više od 10% udjela u vlasništvu izvještajnog subjekta, šifra iz Šifrarnika A.); b) pravna osoba je član iste grupe kao i izvještajni subjekt **i imaju zajedničkoga "konačnog vlasnika" nerezidenta** (šifra FA); c) pravna osoba je član grupe poduzeća izvještajnog subjekta **ili imaju zajedničkoga "konačnog vlasnika" rezidenta**. (šifra FB)].

Ako izvještajni subjekt ovakva ulaganja vrednuje prema **metodi udjela**, ova bi pozicija trebala uključivati i neraspodijeljenu dobit koja mu se pripisuje s osnove sudjelovanja u kapitalu, pa u tom slučaju NE SMIJE popunjavati poziciju 11.b. jer je ona već obuhvaćena u ovoj rubrici!

Ako izvještajni subjekt ovakva ulaganja vrednuje prema **metodi troška ulaganja**, ova pozicija uključuje samo ulaganja u kapital, bez neraspodijeljene dobiti koja bi mu se trebala pripisati s osnove sudjelovanja u vlasništvu. U tom slučaju OBVEZNO treba popuniti poziciju 11.b.

Knjigovodstveno stanje neraspodijeljene dobiti/gubitka koja na osnovi udjela u kapitalu pripada izvještajnom subjektu

Popunjavaju samo izvještajni subjekti koji ulaganja vrednuju prema metodi troška ulaganja!

Unosi se vrijednost neraspodijeljene dobiti / prenesenoga gubitka koji se na osnovi udjela u kapitalu pripisuje izvještajnom subjektu. Primjerice, ako izvještajni subjekt u nekoj inozemnoj

pravnoj osobi iz Šifrnika B. ima 50% udjela u kapitalu, a ova pravna osoba na kraju izvještajnog tromjesečja ima poziciju ostvarene dobiti (zadržane dobiti prethodnih razdoblja i tekuće dobiti) jednaku protuvrijednosti od 100.000 eura, tada se u ovu rubriku upisuje 50 ($100 \times 50\% = 50$).

Također neraspodijeljena dobit/gubitak uključuje i dobit/gubitak tekuće godine koja još nije knjigovodstveno raspodijeljena.

Ako su pozicije izvještaja ispravno ispunjene, stanje dobiti/gubitka (stupac 11b) u izvještajnom tromjesečju trebalo bi, u stranoj valuti, odgovarati zbroju stanja dobiti/gubitka (stupac 11b) prethodnog tromjesečja i novoostvarene dobiti/gubitka (stupac 7) tekućeg tromjesečja, umanjeno za eventualno nastala potraživanja za izglasane dividende / isplate zadržane dobiti prethodnih razdoblja. Na ovaj se iznos primjenjuje srednji tečaj HNB-a na posljednji dan izvještajnog tromjesečja.

Zadržana dobit / preneseni gubitak povezanih društava iz Šifrnika B.B. (u tisućama eura)

Ovu rubriku popunjavaju samo subjekti koji imaju popunjen Šifrnik B.B, tj. oni koji u kapitalu neke druge pravne osobe sudjeluju s 50% ili više i tako daleko god vrijedi da je zadovoljen odnos od minimalno 50% vlasništva u sljedećoj pravnoj osobi.

Osim toga, ne popunjavaju je oni subjekti koji svoje udjele u kapitalu vrednuju prema metodi udjela! Ako se koriste metodom troška ulaganja, obvezno trebaju popuniti ovu rubriku!

Unosi se zadržana dobit / preneseni gubitak pravne osobe, a koji se na osnovi udjela u kapitalu pripisuje izvještajnom subjektu. Primjerice, ako ukupna dobit pravne osobe A na kraju izvještajnog tromjesečja iznosi 100 eura, a izvještajni subjekt ima 50% udjela u kapitalu, onda u ovu rubriku treba upisati 50 ($100 \times 50\% = 50$)

Zadržanu dobit / preneseni gubitak čine kumulirana dobit / gubitak prethodnih poslovnih godina, uvećana/umanjena za dobit/gubitak tekuće poslovne godine.

Ako izvještajni subjekt svoje udjele u kapitalu vrednuje prema metodi udjela, dobit povezanih inozemnih poduzeća nije iskazana zasebno, već se uključuje u poslovnu dobit izvještajnog subjekta putem udjela u dobiti. Dakle, ta se dobit evidentira unutar pozicije Knjigovodstveno stanje neraspodijeljene dobiti/gubitka koja na osnovi udjela u kapitalu pripada izvještajnom subjektu (11b) (jer metoda udjela odražava proporcionalni dio dobiti (ili gubitka) koju ostvaruju povezana poduzeća.)

Tablica B.1. OSTALA VLASNIČKA ULAGANJA U INOZEMSTVO

Ostala vlasnička ulaganja koja se unose u ovu tablicu odnose se na ulaganja kojima rezident nakon ostvarene transakcije posjeduje manje od 10% udjela u vlasništvu inozemnoga trgovačkog društva, a da **istodobno nije horizontalno povezano s izvještajnim subjektom** ili da nije riječ o "obrnutom ulaganju", a koje se prijavljuje u Tablici B.1. Izravna ulaganja.

Traženi podaci trebaju biti izraženi u **tisućama eura** (npr. 12.000.000,00 eura se upisuje kao 12.000,00), pri čemu je iznose u stranoj valuti potrebno konvertirati u eure, a pri preračunavanju iz originalnih valuta primjenjuje se srednji tečaj Hrvatske narodne banke na dan fakture ili srednji tečaj Hrvatske narodne banke u tom izvještajnom razdoblju za iskazivanje stanja na kraju tromjesečja.

Treba napomenuti da je tablica koncipirana na način da razlike konačnoga i početnog stanja moraju biti objašnjene u ostalim stupcima u tablici, koji su smješteni između stupaca konačnoga i početnog stanja. Drugim riječima, sljedeća jednakost mora biti zadovoljena:

Novo stanje (8) = početno stanje (3) + transakcije (4) + tečajne prilagodbe (5) + cjenovne prilagodbe (6) + prilagodbe zbog reklasifikacija (7).

U zagradama su navedeni brojevi stupaca. Stupac 9 ne utječe na konačni rezultat.

1		2	3	4	5	6	7	8
Šifra inozemne pravne osobe – ostali ulagači (<10%)		Početno stanje (isto kao stupac 10 prethodnog Q)	Promjena	Prilagodbe			Novostanje	Naplaćena dividenda
Vrsta inozemnog ulaganja	Zemlja inozemnog ulagača		Transakcija	Tečajna prilagodba	Cjenovna prilagodba	Prilagodba zbog reklasifikacije		

Šifra inozemne pravne osobe

Odabire se šifra s padajućeg izbornika, a koja odgovara šifri iz Šifrarnika B. te ima oblik O, i dvoslovná šifra zemlje za vlasnička ulaganja u udjele. Šifra se odabire s padajućeg izbornika, a ne upisuje se ručno.

Početno stanje

Unosi se vrijednost stanja ulaganja na početku tromjesečja. Ova vrijednost mora odgovarati konačnom stanju na kraju prethodnog tromjesečja! (stupac 7 prethodnog tromjesečja).

Transakcija

Unosi se tržišna vrijednost udjela u kapitalu koji su pribavljeni ovom transakcijom.

Transakcije koje rezultiraju povećanjem kapitala, a ne povećavaju temeljni kapital, već npr. pričuve pravne osobe, također se unose u ovaj stupac.

Iznos mora odgovarati transakciji prikazanoj u Tablici B.2.2. Transakcije – ostala ulaganja.

U nedostatku informacija kao tržišnom vrijednošću nefinancijskog sredstva može se koristiti knjigovodstvenom vrijednošću.

Svaka prodaja udjela u kapitalu odnosno povlačenje inozemnoga kapitala unosi se s negativnim predznakom. Napomena: Za inozemne pravne osobe u kojima izvještajni subjekt ima manje od 10% udjela u kapitalu, a s kojima nije horizontalno povezan, nije potrebno prijavljivati svaku transakciju pojedinačno, već zbirno, na razini mjeseca. Primjerice, ako je pravna osoba u jednom mjesecu kupila udjele u kapitalu, može zbrojiti sve transakcije i prikazati ih zbirno, za taj mjesec.

Tečajna prilagodba

Unosi se razlika u odnosu na početno stanje koja je posljedica tečajne prilagodbe.

Primjer

Prikazano je početno stanje od 115.000,00 EUR (100.000,00 GBP, na što je primijenjen srednji tečaj HNB-a na posljednji dan prethodnoga izvještajnog tromjesečja za koji pretpostavljamo da je bio 1,15 EUR/GBP). Pretpostavimo da novih transakcija nije bilo, a tečaj je na posljednji dan tekućega izvještajnog tromjesečja 1,16 EUR/GBP. Sada je prikazano stanje ulaganja jednako 116.000,00 EUR. Iznos koji se upisuje u stupac 9 kao tečajna prilagodba računa se kao: $100 \times (1,16 - 1,15) = 1$, odnosno čini razliku stanja zbog promjene tečaja. U slučaju da je tečaj na posljednji dan tekućega izvještajnog tromjesečja 1,14 EUR/GBP : $100 \times (1,14 - 1,15) = -1$ odnosno tečajna prilagodba jednaka je -1 .

Cjenovna prilagodba

Unosi se razlika u odnosu na početno stanje koja je posljedica promjene tržišne vrijednosti ulaganja.

Primjer

Prikazano je početno stanje od 115.000,00 EUR (100.000,00 GBP, na što je primijenjen srednji tečaj HNB-a na posljednji dan prethodnoga izvještajnog tromjesečja, za koji pretpostavljamo da je bio 1,15 EUR/GBP). Pretpostavimo da novih transakcija nije bilo, ali je zbog određenih tržišnih kretanja došlo do promjene vrijednosti ulaganja odnosno cijene vlasničkih udjela. Uzmimo da su tržišna kretanja bila povoljna te je vrijednost ulaganja (cijena vlasničkog udjela) porasla za 10%. Drugim riječima:

$$100.000 \text{ GBP} \times 1,1 = 110.000 \text{ GBP}$$

pa je cjenovna prilagodba jednaka:

$$110.000 \text{ GBP} - 100.000 \text{ GBP} = 10.000 \text{ GBP}$$

Ovaj se iznos u eurima prikazuje uz primjenu tečaja na prvi dan izvještajnog tromjesečja (7,5):

$$10.000 \text{ GBP} \times 1,15 = 11.500 \text{ EUR}$$

Međutim, ovdje zbog promjene tečaja imamo i tečajne prilagodbe koje se računaju:

$$(1,16 - 1,15) \times 110.000 \text{ GBP} = 1.100 \text{ EUR}$$

Konačno stanje iznosi:

$$110.000 \text{ GBP} \times 1,16 = 127.600 \text{ EUR}$$

Razlika u odnosu na početno stanje iznosi:

$$127.600 - 115.000 = 12.600 \text{ EUR}$$

što predstavlja prilagodbe cijena i tečaja, od čega su prilagodbe cijena 10.000 EUR, a tečaja 1.100 EUR

Prilagodba zbog reklasifikacije

Unose se prilagodbe koje su rezultat promjene stanja ulaganja zbog reklasifikacije ulaganja iz ostalog u izravno ili obrnuto. Drugim riječima, ulaganje koje je u jednom tromjesečju bilo ispod 10%, a u drugom iznad 10% udjela u vlasništvu treba u prvom tromjesečju prikazivati kao ostalo, a u drugom kao izravno. Neusklađenosti koje proizlaze iz razlike dva stanja u tom slučaju treba prikazivati kao prilagodbe zbog reklasifikacije.

Prilagodbe u ovom slučaju predstavljaju razliku između stanja na kraju izvještajnoga i prethodnog tromjesečja, koja nije rezultat ni transakcija ni promjene cijena ili tečaja, već isključivo reklasifikacije ulaganja.

Primjer

Na kraju prethodnog tromjesečja inozemni investitor posjedovao je 20% udjela u temeljnom kapitalu inozemnoga trgovačkog društva (izravni ulagač), jednake nominalne i tržišne vrijednosti 100.000,00 GBP. U tijeku izvještajnog tromjesečja prodao je 11% za 50.000,00 GBP, pa je tako postao ostali ulagač s 9% udjela u temeljnom kapitalu. Pretpostavimo da je tržišna vrijednost tog udjela na kraju izvještajnog mjeseca 50.000,00 GBP.

U ovom slučaju u tekućem tromjesečju prikazujemo početno stanje (stupac 3 u Tablici B.1. IZRAVNA ULAGANJA) od 115.000,00 EUR (100.000,00 GBP, na što je primijenjen srednji tečaj HNB-a na posljednji dan prethodnoga izvještajnog tromjesečja, za koji pretpostavljamo da je bio 1,15 EUR/GBP), dok je u Tablici B.1. OSTALA ULAGANJA početno stanje (stupac 4) nula. Novom transakcijom prodaje udjela ulaganje postaje ostalo, pa je na kraju tromjesečja stanje izravnih ulaganja nula (stupac 11 Tablice B.1. IZRAVNA ULAGANJA), dok je stanje ostalih ulaganja (stupac 9 Tablice B.1. OSTALA ULAGANJA) 58.000,00 EUR (50.000,00 GBP, na što je primijenjen srednji tečaj HNB-a na posljednji dan tekućega izvještajnog tromjesečja, za koji pretpostavljamo da je bio 1,16 EUR/GBP). U tom slučaju razlika u odnosu na početno stanje iznosi +50.000,00 GBP za ostala i -50.000,00 GBP za izravna ulaganja, što je posljedica reklasifikacije ulaganja iz izravnog u ostalo, pa je treba prikazati kao prilagodbu reklasifikacije.

Ovaj se iznos u eurima prikazuje uz primjenu tečaja na prvi dan izvještajnog tromjesečja (1,15):

$$50.000 \times 1,15 = 57.500 \text{ EUR}$$

Prilagodbe tečaja računaju se na isti način kako je već prikazano.

Novo stanje

Treba unijeti tržišnu vrijednost udjela u kapitalu koje izvještajni subjekt ima na kraju izvještajnog tromjesečja.

Treba napomenuti da je tablica koncipirana na način da razlike konačnoga i početnog stanja moraju biti objašnjene u ostalim stupcima u tablici, koji su smješteni između stupaca konačnoga i početnog stanja. Drugim riječima, sljedeća jednakost mora biti zadovoljena:

Novo stanje (8) = početno stanje (3) + transakcije (4) + tečajne prilagodbe (5) + cjenovne prilagodbe (6) + prilagodbe zbog reklasifikacija (7).

U zagradama su navedeni brojevi stupaca. Stupac 9 ne utječe na konačni rezultat.

Naplaćena dividenda

Unosi se stvarno primljeni iznos dividendi/udjela u dobiti koji je izvještajni subjekt primio od inozemne pravne osobe iz stupca 1.

Tablica B.2.1. Transakcije – izravna ulaganja

U ovu tablicu unose se transakcije iz stupca 4 – Transakcije Tablice B.1. IZRAVNA ULAGANJA s prikazom mjeseca unutar izvještajnog tromjesečja u kojemu se transakcija dogodila.

Šifra inozemne pravne osobe		Mjesec	Iznos	Način plaćanja	Ostvareni udio u vlasništvu (%)
Vrsta inozemnog ulaganja	Broj inozemnog ulagača				

Šifra inozemne pravne osobe

Ovo obilježje popunjava se šifrom iz Šifrarnika B. (npr. B – 001, A – 001, FA – 001 ili FB – 001), kako je opisano u Šifrarniku B. Polje je podijeljeno na ista polja u šifrarniku te se s padajućih izbornika odabiru šifre kao u Šifrarniku B.

Mjesec

Unosi se šesteroznamenkasta oznaka mjeseca i godine (npr. za siječanj. 2025. godine unosi se šifra 202501) na koji se transakcija odnosi. Iskazuje se mjesec ulaganja, odnosno kupnje ili prodaje dionica/udjela u kapitalu, a ne mjesec njegova ugovaranja.

Iznos

Unosi se iznos unesen u Tablicu B.1. IZRAVNA ULAGANJA, stupac 4 – Transakcije, koji se odnosi na prikazani mjesec i pravnu osobu.

Način plaćanja

Unosi se šifra koja odgovara vrsti vlasničkog ulaganja:

- 1 – uplata u novcu
- 2 – maržni kredit brokera
- 3 – stvari
- 4 – prava i licencije
- 5 – zamjena dužničkog odnosa vlasničkim / pretvaranje inozemnog potraživanja u vlasnički ulog
- 7 – financijska potraživanja ili imovina (osim dionica / vlasničkih udjela)
- 7a – fin. imovina u obliku dionica / vlasničkih udjela rezidentnog društva
- 7b – fin. imovina u obliku dionica / vlasničkih udjela nerezidentnog društva
- 7c – vlasnički udjeli (dionice) stečeni kroz dividendu u dionicama
- 8 – pripajanja i spajanja
- 11 – prijenos nekretnine
- 12 – prijenos vlasništva bez naknade
- P – neparticipirajuće povlaštene dionice.

Napomena:

Prava koja proizlaze iz prava potraživanja izvještajnog subjekta prema poduzeću primatelju izravnog ulaganja s osnove pozajmica ne označavaju se šifrom 4, nego šifrom 5.

Modalitet 7 – financijska potraživanja / imovina (osim dionica / vlasničkih udjela)

Podrazumijeva npr:

- **stjecanje vl. udjela / dionica prijenosom potraživanja ili financijske imovine** (a koja nisu dionice ili vl. udjeli); npr. kada nerezident za stečene udjele ustupi potraživanje koje ima prema nekom drugom nerezidentom društvu, stvarajući pritom potraživanje izvještajnog subjekta prema nerezidentu (tzv. kredit odobrenja) koji se prijavljuju kao kreditni poslovi propisani glavom IV. Odluke
- **stjecanje/prodaju udjela, a koji će biti naknadno plaćeni (odjednom ili u tranšama);** upisuje se ukupan iznos stečenih/prodanih udjela u trenutku knjigovodstvene evidencije stjecanja/prodaje; tako, npr., ako je vrijednost stečenih udjela 4.500.000 eura i dogovoreno je da će nerezident stečene vl. udjele platiti u budućnosti u tri tranše po 1.500.000,00 eura, u mjesecu prijenosa vlasništva odnosno knjigovodstvene evidencije prijavljuje se svih 4.500.000 eura; istodobno se za iznos koji nije uplaćen stvara potraživanje prema nerezidentu (tzv. kredit odobrenja) koji se prijavljuju kao kreditni poslovi propisani glavom IV. Odluke
- **isplate temeljnoga kapitala ili pričuva s odgodom**, a čime se u bilanci društva stvara obveza prema vlasniku vl. udjela/dionica; tako npr., ako je ugovorom donesena odluka o smanjenju temeljnoga kapitala za 4.500.000 eura, no da će se isplata dogoditi u budućnosti, odmah se prijavljuje svih 4.500.000 eura (s datumom donošenja odluke); istodobno se za iznos koji nije isplaćen prijavljuje i novonastali kredit zaduženja, tj. obveza prema nerezidentu kao kreditni posao propisan glavom IV. Odluke

Modalitet 7a – podrazumijeva stjecanje vlasničkog udjela prijenosom (ustupanjem) dionica / vlasničkih udjela rezidentnog društva.

Modalitet 7b – podrazumijeva stjecanje vlasničkog udjela prijenosom (ustupanjem) dionica / vlasničkih udjela nerezidentnog društva.

Modalitet 11 – prijenos nekretnine. Ovdje je riječ o unosu nekretnine u kapital poduzeća.

Modalitet 12 – prijenos vlasništva bez naknade obuhvaća stjecanje vlasničkih udjela bez naknade, u stupac Iznos obvezno ili tržišnu vrijednost udjela ili procjenu na temelju knjigovodstvene vrijednosti udjela (stupac 11 iz Tablice B.1. IZRAVNA ULAGANJA, zbroj stupaca 11.a.i 11.b.)!

Ostvareni udio u vlasništvu

Unosi se postotak (na dvije decimale) udjela u temeljnom kapitalu inozemne pravne osobe koji je izvještajni subjekt stekao prikazanom transakcijom. Ako je riječ o prodaji dionica/udjela u kapitalu, postotak se unosi s negativnim predznakom. **Napomena: Promjene pozicija kapitala u Tablici B.1. moraju biti koordinirane s podacima unesenima u Tablici B.2. Primjerice,**

transakcija upisana u Tablici B.2. u pravilu mora rezultirati promjenom neke pozicije kapitala u Tablici B.1. ili u odnosu na prethodno tromjesečje.

Tablica B.2.2. Transakcije – ostala ulaganja

U ovu tablicu unose se transakcije iz stupca 4 – Transakcije Tablice B.1. OSTALA ULAGANJA s prikazom mjeseca unutar izvještajnog tromjesečja u kojemu se transakcija dogodila.

Šifra inozemne pravne osobe – ostali ulagači (<10%)		Mjesec	Iznos	Način plaćanja	Ostvareni udio u vlasništvu (%)
Vrsta inozemnog ulaganja	Zemlja inozemne pravne osobe				

Šifra inozemne pravne osobe

Odabire se šifra s padajućeg izbornika, a koja odgovara šifri iz Šifrarnika B. te ima oblik O i dvoslovná šifra zemlje za vlasnička ulaganja u udjele. Šifra se odabire s padajućeg izbornika, a ne upisuje se ručno.

Mjesec

Unosi se šestoznamenkasta oznaka godine i mjeseca (npr. za siječanj 2025. godine unosi se šifra 202501) na koji se transakcija odnosi. Iskazuje se mjesec ulaganja, odnosno kupnje ili prodaje udjela u kapitalu, a ne mjesec njegova ugovaranja.

Način plaćanja

Unosi se šifra koja odgovara vrsti vlasničkog ulaganja:

- 1 – uplata u novcu
- 2 – maržni kredit brokera
- 3 – stvari
- 4 – prava i licencije
- 5 – zamjena dužničkog odnosa vlasničkim / pretvaranje inozemnog potraživanja u vlasnički ulog
- 7 – financijska potraživanja ili imovina (osim dionica / vlasničkih udjela)
- 7a – fin. imovina u obliku dionica / vlasničkih udjela rezidentnog društva

7b – fin. imovina u obliku dionica / vlasničkih udjela nerezidentnog društva

7c – vlasnički udjeli (dionice) stečeni kroz dividendu u dionicama

8 – pripajanja i spajanja

11 – prijenos nekretnine

12 – prijenos vlasništva bez naknade

P – neparticipirajuće povlaštene dionice.

Napomena:

Prava koja proizlaze iz prava potraživanja izvještajnog subjekta prema poduzeću primatelju izravnog ulaganja s osnova pozajmica ne označavaju se šifrom 4, nego šifrom 5.

Modalitet 7 – financijska potraživanja / imovina (osim dionica / vlasničkih udjela)

Podrazumijeva npr:

- **stjecanje vl. udjela / dionica prijenosom potraživanja ili financijske imovine** (a koja nisu dionice ili vl. udjeli); npr. kada nerezident za stečene udjele ustupi potraživanje koje ima prema nekom drugom nerezidentom društvu, stvarajući pritom potraživanje izvještajnog subjekta prema nerezidentu (tzv. kredit odobrenja) koji se prijavljuju kao kreditni poslovi propisani glavom IV. Odluke
- **stjecanje/prodaju udjela, a koji će biti naknadno plaćeni (odjednom ili u tranšama)**; upisuje se ukupan iznos stečenih/prodanih udjela u trenutku knjigovodstvene evidencije stjecanja/prodaje; tako, npr., ako je vrijednost stečenih udjela 4.500.000 eura i dogovoreno je da će nerezident stečene vl. udjele platiti u budućnosti u tri tranše po 1.500.000,00 eura, u mjesecu prijenosa vlasništva odnosno knjigovodstvene evidencije prijavljuje se svih 4.500.000 eura; istodobno se za iznos koji nije uplaćen stvara potraživanje prema nerezidentu (tzv. kredit odobrenja) koji se prijavljuju kao kreditni poslovi propisani glavom IV. Odluke
- **isplate temeljnoga kapitala ili pričuva s odgodom**, a čime se u bilanci društva stvara obveza prema vlasniku vl. udjela / dionica; tako npr., ako je ugovorom donesena odluka o smanjenju temeljnoga kapitala za 4.500.000 eura, no da će se isplata dogoditi u budućnosti, odmah se prijavljuje svih 4.500.000 eura (s datumom donošenja odluke); istodobno se za iznos koji nije isplaćen prijavljuje i novonastali kredit zaduženja, tj. obveza prema nerezidentu kao kreditni posao propisan glavom IV. Odluke

Modalitet 7a – podrazumijeva stjecanje vlasničkog udjela prijenosom (ustupanjem) dionica / vlasničkih udjela rezidentnog društva.

Modalitet 7b – podrazumijeva stjecanje vlasničkog udjela prijenosom (ustupanjem) dionica / vlasničkih udjela nerezidentnog društva.

Modalitet 11 – prijenos nekretnine. Ovdje je riječ o unosu nekretnine u kapital poduzeća.

Modalitet 12 – prijenos vlasništva bez naknade obuhvaća stjecanje vlasničkih udjela bez naknade, u stupac Iznos obvezno ili tržišnu vrijednost udjela ili procjenu na temelju knjigovodstvene vrijednosti udjela (stupac 8 iz Tablice B.1. OSTALA ULAGANJA)!

Ostvareni udio u vlasništvu

Unosi se postotak (na dvije decimale) udjela u temeljnom kapitalu inozemne pravne osobe koji je izvještajni subjekt stekao prikazanom transakcijom. Ako je riječ o prodaji udjela u kapitalu, postotak se unosi s negativnim predznakom.

Napomena: Promjene pozicija kapitala u Tablici B.1. moraju biti koordinirane s podacima unesenima u Tablici B.2. Primjerice, transakcija upisana u Tablici B.2. u pravilu mora rezultirati promjenom neke pozicije kapitala u Tablici B.1. ili u odnosu na prethodno tromjesečje.

Tablica Dodatak A. Podaci o aktivnostima inozemnih pravnih osoba u većinskom vlasništvu izvještajnog subjekta

Poslovna godina	Zemlja inozemne pravne osobe	Djelatnost (oznaka NACE)	Broj pravnih osoba	Broj zaposlenih	Prodaja (u tisućama EUR)	Troškovi zaposlenika (u tisućama EUR)	Dodana vrijednost (u tisućama EUR)	Bruto investicije u materijalnu imovinu (u tisućama EUR)	Izvoz proizvoda i usluga (u tisućama EUR)	Uvoz proizvoda i usluga (u tisućama EUR)

Obveznici su popunjavanja ove tablice izvještajni subjekti koji imaju većinski udio u kapitalu pravnih osoba u inozemstvu, ali samo ako u izvještajnom subjektu inozemna osoba nema 50% ili više udjela u kapitalu. Drugim riječima, obveznici izvještavanja samo su one pravne osobe koje zadovoljavaju oba sljedeća uvjeta:

- 1. imaju većinski udio u kapitalu pravne osobe sa sjedištem u inozemstvu (50% ili više)**
- 2. u vlasničkoj strukturi izravno ili neizravno nemaju dioničara/imatelja udjela iz inozemstva koji ima 50% ili više udjela u kapitalu odnosno konačni kontrolni vlasnik je pravna ili fizička osoba, rezident Republike Hrvatske.**

Ova tablica popunjava se samo jednom godišnje, u izvještaju za prvo tromjesečje tekuće godine. Iznimno, ako podaci nisu spremni, mogu se dostaviti i u izvještaju za drugo tromjesečje. Ako nema nikakvih ispravaka prethodno upisanih podataka, tablicu u izvještajima za preostala tri/dva tromjesečja treba ostaviti praznu, odnosno ne treba ponavljati već upisane podatke.

Unose se podaci za sve pravne osobe u inozemstvu čijim poslovanjem izvještajni subjekt upravlja izravno ili neizravno preko druge pravne osobe. Osnovni kriterij je upravljanje pravnom osobom, što znači da osim pravnih osoba kojima izvještajni subjekt izravno upravlja preko većinskog udjela u kapitalu, treba uključiti i sve pravne osobe u kojima ne sudjeluje izravno u kapitalu, ali upravlja njima posredno, preko neke druge pravne osobe! Pravne osobe treba podijeliti posebno prema zemlji sjedišta odnosno djelatnosti. Rubrike se popunjavaju na sljedeći način:

Poslovna godina

Unosi se godina za koju se izvještaj podnosi (primjerice u Q12026 unosi se 2025.)

Zemlja inozemne pravne osobe

Unosi se dvoslovna oznaka zemlje u kojoj inozemna pravna osoba ima sjedište, prema abecednom popisu država i zemalja i njihovih oznaka.

Abecedni popis država i zemalja i njihovih oznaka vodi se u elektroničkom obliku i objavljuje na internetskim stranicama Hrvatske narodne banke. Obilježje se popunjava unosom dvoslovne oznake države ili međunarodne financijske institucije sa spomenutih popisa.

Popis država i zemalja sastavljen je na temelju normi HRN EN ISO 3166-1:2020, a mijenja se na temelju izmjena i dopuna koje objavljuje Međunarodna organizacija za normizaciju (ISO).

Popisi su također raspoloživi na internetskim stranicama Hrvatske narodne banke u dokumentu "Odnosi s inozemstvom – prilozi i popisi". Iznimno, za Kosovo se rabi posebna oznaka XK.

Djelatnost

Unosi se NACE Rev.2.1 (engl. *National Classification of Economic Activities*), šifra djelatnosti inozemne pravne osobe od pet znamenki. Šifra djelatnosti NACE Rev.2.1 odgovara šifri djelatnosti iz Nacionalne klasifikacije djelatnosti (NKD 2025), koja se upotrebljava u Republici Hrvatskoj.

Broj pravnih osoba

Treba upisati broj pravnih osoba u pojedinoj zemlji te određenoj djelatnosti kojima izvještajni subjekt upravlja izravno ili neizravno.

Broj zaposlenika

Za sve pravne osobe iz određene zemlje i djelatnosti treba navesti podatke o ukupnom broju zaposlenika na kraju izvještajne godine.

Prodaja (u tisućama eura)

Za sve pravne osobe iz određene zemlje i djelatnosti treba navesti podatke o ukupnim prihodima od prodaje ostvarenima u izvještajnoj godini. Iznos se upisuje u tisućama eura.

Troškovi zaposlenika (u tisućama eura)

Za sve pravne osobe iz određene zemlje i djelatnosti treba navesti podatke o ukupnim troškovima zaposlenih u izvještajnoj godini. Iznos se upisuje u tisućama eura.

Dodana vrijednost (u tisućama eura)

Za sve pravne osobe iz određene zemlje i djelatnosti treba navesti podatke o ukupnoj ostvarenoj dodanoj vrijednosti u izvještajnoj godini. Iznos se upisuje u tisućama eura. Dodana vrijednost treba se izračunati tako da se od prihoda od prodaje oduzmu troškovi prodanih proizvoda (usluga) ili, drugim riječima, da se od prihoda od prodaje oduzme intermedijarna potrošnja.

Bruto investicije u materijalnu imovinu (u tisućama eura)

Za sve pravne osobe iz određene zemlje i djelatnosti treba navesti podatke o ukupnim bruto investicijama u materijalnu imovinu u izvještajnoj godini. Iznos se upisuje u tisućama eura.

Izvoz proizvoda i usluga (u tisućama eura)

Za sve pravne osobe iz određene zemlje i djelatnosti treba navesti podatke o ukupnom izvozu proizvoda i usluga u izvještajnoj godini. Ovo se odnosi na sav izvoz uključujući i izvoz prema izvještajnom subjektu ili drugim pravnim osobama s kojima je pravna osoba povezana vlasničkim odnosima. Iznos se upisuje u tisućama eura.

Uvoz proizvoda i usluga (u tisućama eura)

Za sve pravne osobe iz određene zemlje i djelatnosti treba navesti podatke o ukupnom uvozu proizvoda i usluga u izvještajnoj godini. Ovo se odnosi na sav uvoz uključujući i uvoz od izvještajnog subjekta ili drugih pravnih osoba s kojima je pravna osoba povezana vlasničkim odnosima. Iznos se upisuje u tisućama eura.

Svi iznosi izraženi u stranim valutama pretvaraju se u eure, a pri preračunavanju iz originalnih valuta primjenjuje se srednji tečaj Hrvatske narodne banke na dan fakture.

Napomena

Ova statistika (Dodatak A) isključuje poduzeća u većinskom vlasništvu izvještajnog subjekta u inozemstvu, koja su neaktivna, tj. nemaju niti zaposlenih niti ostvaruju prihode od prodaje. Dakle, podaci bi trebali biti prikazani samo za aktivna poduzeća u inozemstvu, tj. ona koja ostvaruju prihode ili imaju najmanje jednoga zaposlenog.

U Dodatku A šalju se podaci o aktivnostima društava u inozemstvu koja su kontrolirana od strane društva koje je većinski u domaćem vlasništvu. Domaće društvo ima kontrolu nad

inozemnim ako izravno ili neizravno drži više od 50% udjela u kapitalu inozemnog društva. Dakle, inozemno društvo može biti izravno ili neizravno kontrolirano od strane domaćeg društva.

Primjer neizravne kontrole

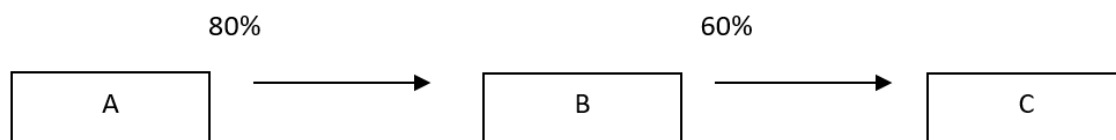

Društvo B ima izravnu kontrolu (više od 50%) nad društvom C, ali društvo B je pod izravnom kontrolom društva A, pa je društvo C neizravno kontrolirano od strane društva A. Ovo je primjer neizravnoga većinskog vlasništva, koje je glavni kriterij za određivanje kontrole nad određenim društvom.

Uzmimo da je društvo A u izvještajnoj ekonomiji. Podaci koje izvještava u Dodatku A trebali bi biti konsolidirani odnosno društvo B trebalo bi producirati konsolidirane podatke za sve subjekte u svom većinskom vlasništvu, tj. za sva društva u drugom, trećem koljenu itd. Obveza konsolidacije podataka postoji dokle god društva imaju više od 50% udjela u nekom drugom društvu odnosno dokle god vrijedi da je zadovoljen uvjet više od 50% vlasništva u sljedećoj pravnoj osobi. Lanac se prekida čim se u eventualnom sljedećem poduzeću ostvaruje 50% ili manje udjela u vlasništvu.

Primjer

Izvještajni subjekt preko pravne osobe Alfa šifrirane s B001 u Šifrarniku B. (u kojoj izravno ostvaruje 100% udjela u kapitalu) ostvaruje neizravno udio u kapitalu u četiri inozemne pravne osobe.

Pravna osoba Alfa GmbH ima 60% udjela u kapitalu austrijske pravne osobe Beta, 80% udjela u talijanskoj pravnoj osobi Gama i 35% u belgijskoj pravnoj osobi Delta (što se, s obzirom na to da ne prelazi 51%, ne treba obuhvatiti u sklopu ove tablice).

Pravna osoba Beta ima 100% udjela u kapitalu austrijske pravne osobe Ipsilon i 75% udjela u kapitalu njemačke pravne osobe Omega.

Talijanska pravna osoba Gama ima 25% udjela u talijanskoj pravnoj osobi Epsilon (što se, s obzirom na to da ne prelazi 51%, ne treba obuhvatiti u sklopu ove tablice).

Grafički prikaz vlasničkih odnosa:

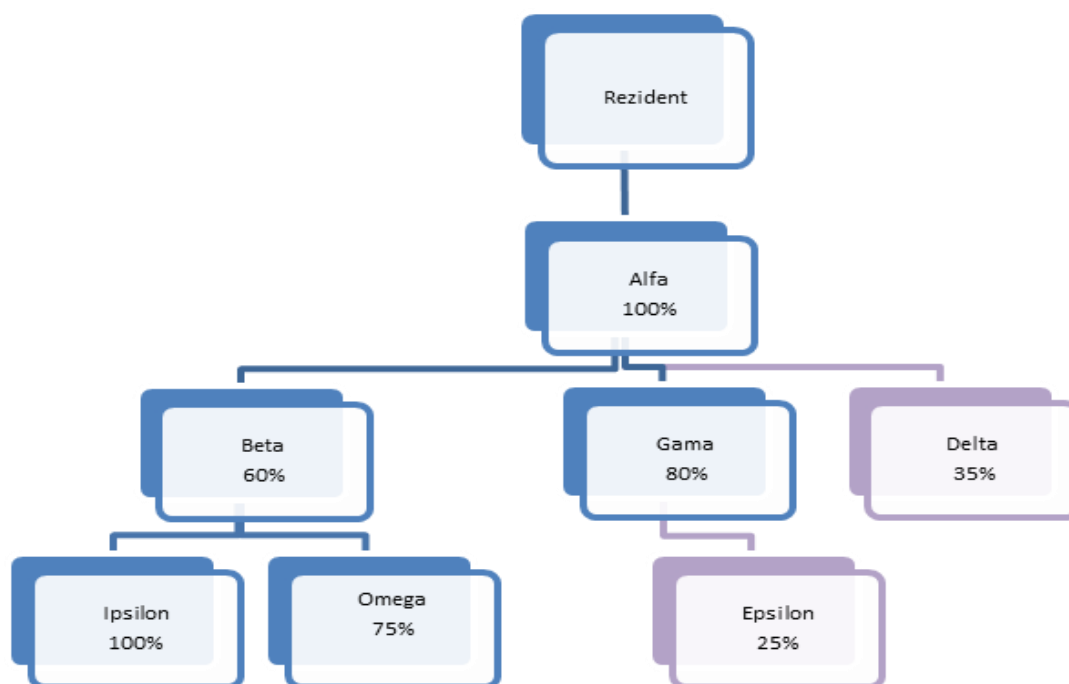

Podaci o aktivnostima poduzeća:

Pravna osoba	Zemlja inozemne pravne osobe	Djelatnost (oznaka NACE)	Broj zaposlenih	Prodaja (u tisućama eura)	Troškovi zaposlenika (u tisućama eura)	Dodana vrijednost (u tisućama eura)	Bruto investicije u materijalnu imovinu (u tisućama eura)	Izvoz proizvoda i usluga (u tisućama eura)	Uvoz proizvoda i usluga (u tisućama eura)
Alfa	DE	70100	10	100,00	45	60	10	20	15
Beta	AT	47230 (isti NACE kao i Ipsilon)	5	75,00	50	25	17	30	35
Ipsilon	AT	47230 (isti NACE kao i Beta)	15	150,00	60	55	23	80	20
Omega	DE	64210	20	120,00	85	70	10	12	100
Gama	IT	70100	25	200,00	150	100	22	150	120

Tablica Dodatak A treba izgledati ovako:

Poslovna godina	Zemlja inozemne pravne osobe	Djelatnost (oznaka NACE)	Broj pravnih osoba	Broj zaposlenih	Prodaja (u tisućama eura)	Troškovi zaposlenika (u tisućama eura)	Dodana vrijednost (u tisućama eura)	Bruto investicije u materijalnu imovinu (u tisućama eura)	Izvoz proizvoda i usluga (u tisućama eura)	Uvoz proizvoda i usluga (u tisućama eura)
2022.	DE	70100	1	10	100,00	45	60	10	20	15
2022.	AT	47230	2	20 (5+15)	225 (75+150)	110 (50+60)	80 (25+55)	40 (17+23)	110 (30+80)	55 (35+20)
2022.	DE	64210	1	20	120,00	85	70	10	12	100
2022.	IT	70100	1	25	200,00	150	100	22	150	120

Dakle, kroz društvo u kojemu je izravno ostvaren većinski udio u kapitalu konsolidirano se prikazuju podaci i o ostalim društvima u kojima je kontrola ostvarena neizravno.

Kreiranje datoteke

U tablici "Kreiranje datoteke" potrebno je popuniti polja:

narančasto polje – polje u koje se unosi OIB izvještajne institucije u formatu od 11

znamenaka

žuto polje – polje u koje se unosi godina te se pokraj odabire s padajućeg izbornika tromjesečje za koje se podaci dostavljaju

plavo polje – u plavo polje unosi se redni broj podnošenja izvještaja za tromjesečje upisan u žutom polju. Ovo je polje važno pri evidentiranju ispravaka jer će ispravljeni podaci imati redni broj slanja 2, 3...

Nakon što su podaci uneseni u tablice, potrebno je popunjenu datoteku u Excelu "tablice IU-T2"

(<https://www.hnb.hr/statistika/informacije-za-obveznike-izvjestavanja/statistika-odnosa-s-inozemstvom>) pretvoriti u XML datoteku. Pretvaranje se obavlja u radnom listu "Kreiranje datoteke" u kojemu je opisan sam postupak (za pretvaranje u XML datoteku potrebno je omogućiti makronaredbe). Tako kreirana tekstna datoteka automatski se sprema u istu mapu kao i prvotna datoteka u Excelu i spremna je za slanje u Hrvatsku narodnu banku putem web-aplikacije koja se nalazi na stranici <https://www.hnb.hr/hnbapp/>.

Detaljne Upute za rad s aplikacijom za dostavu datoteka s podacima o inozemnim vlasničkim ulaganjima nalaze se na internetskoj stranici Hrvatske narodne banke: <https://www.hnb.hr/statistika/informacije-za-obveznike-izvjestavanja/statistika-odnosa-s-inozemstvom>.

Posebne napomene

Ispravak poslanog izvještaja

U slučaju da dođe do promjene u izvještaju koji je već poslan, omogućen je višestruki unos datoteke. Dakle, ako dođe do promjene u izvještaju koji je već poslan, datoteku u Excelu s ispravljenim podacima može se poslati još jednom, s tim da u "Kreiranje datoteke" u plavom polju treba odabrati koji se put šalje izvještaj (za jedan veći od izvještaja čije se promjene šalju, npr. ako se šalje ispravak podataka koji su poslani prvi put, u plavo polje unosi se broj 2). U ispravljenoj verziji obvezno se dostavljaju podaci koji su bili točni u prethodno dostavljenoj datoteci, a za koju se šalje ispravak.

U slučaju da dođe do promjene u izvještaju koji je već poslan za neko prethodno razdoblje, datoteku u Excelu s ispravljenim podacima treba poslati u formi koja se primjenjivala u tom razdoblju. Prethodne i nova forma, a koja se primjenjuje od 2026. godine, nalaze se na web-stranici HNB-a.

II. IZVJEŠĆA KOJA SE DOSTAVLJAJU PUTEM ELEKTRONIČKE POŠTE

1. OPĆE ODREDBE

1.1. Ovim se dijelom Upute detaljno propisuju obrasci izvješćivanja koji se Hrvatskoj narodnoj banci dostavljaju elektroničkom poštom, njihov oblik, sadržaj i metodološke upute za popunjavanje.

1.2. To su sljedeći obrasci:

1. IU-IP – Prijava inozemnoga vlasničkog ulaganja
2. IU-IPP – Prijava inozemnoga vlasničkog ulaganja za podružnice
3. IU-P – Upitnik o transakcijama između matičnih trgovačkih društava i njihovih podružnica
4. IU-N – Međunarodne transakcije povezane s nekretninama
5. IU-NI – Prijava prometa nekretnina u inozemstvu
6. IU-DIV – Inozemna ulaganja, isplate dividendi i ostalih oblika udjela u dobiti
7. OFATS – Izvješće o obujmu gospodarske aktivnosti inozemnih pravnih osoba
8. GOD-INOK – Godišnje izvješće o ostalim kreditnim poslovima s inozemstvom
9. US-GP – Godišnje izvješće o prihodima i rashodima od razmjene usluga s inozemstvom i posebnim transakcijama s inozemstvom
10. FI – Prijava ulaganja u financijske izvedenice
11. POP-INOK – Prijava ostalih kreditnih poslova s inozemstvom
12. POP-INOD – Prijava depozitnih poslova s inozemstvom
13. JI-POD – Jednokratno izvješće o prodaji duga inozemstvu i/ili otkupu duga od inozemstva

1.3. Obrasci se dostavljaju e-poštom na sljedeće e-adrese:

- obrasci IU-IP, IU-IPP, IU-P, IU-N, IU-NI, IU-DIV na e-adresu ipu@hnb.hr
- obrasci US-GP, FI na e-adresu usluge@hnb.hr
- obrasci GOD-INOK, POP-INOK, JI-POD na e-adresu inodug@hnb.hr
- obrazac POP-INOD na e-adresu inodepoziti@hnb.hr.

Na navedene e-adrese šalju se i pitanja vezana uz popunjavanje obrazaca.

2. OBRAZAC IU-IP – PRIJAVA INOZEMNOGA VLASNIČKOG ULAGANJA

Podaci o izvještajnom subjektu

NAZIV	MATIČNI BROJ	OIB	OSOBA ZA KONTAKT	BROJ TELEFONA	E-ADRESA	POPUNIO

Podaci o izvještajnom subjektu – podaci o pravnoj ili fizičkoj osobi u čije se ime ovaj obrazac popunjava. Sva polja u ovom radnom listu obvezna su.

A. VLASNIČKA ULAGANJA IZ INOZEMSTVA

Šifrnik A.

Šifra inozemnog ulagača*		Zemlja inozemnog ulagača*	Vrsta identifikatora inozemnog ulagača	Identifikator inozemnog ulagača	Naziv inozemnog ulagača	Način ulaska u vlasničku strukturu	Djelatnost inozemnog ulagača	Postotak udjela u kapitalu nakon obavljene zadnje transakcije*
Vrsta inozemnog ulaganja*	Broj inozemnog ulagača (ne uspisuje se za portfeljne ulagače)							

Osnovne upute za popunjavanje

Izravna vlasnička ulaganja – vlasnička ulaganja kod kojih ulagač nakon obavljenog ulaganja ima najmanje 10% udjela u kapitalu neke pravne osobe.

U izravna vlasnička ulaganja, osim toga, ulaze i ulaganja horizontalno povezanih poduzeća te "obrnuta ulaganja".

Izravna vlasnička ulaganja, horizontalna povezanost (engl. *fellow enterprises*). Ovakav specifičan oblik izravnih vlasničkih ulaganja podrazumijeva ulaganja kod kojih ulagač posjeduje manje od 10% udjela u kapitalu, ako je ulagač dio iste grupe poduzeća kao i izvještajni subjekt. U ovom smislu grupu poduzeća čine pravne osobe nad kojima izravno ili neizravno upravljanje obavlja jedinstvena pravna ili fizička osoba.

Ako je inozemni ulagač pravna osoba navedena u Šifrniku B. (inozemna pravna osoba u kojoj izvještajni subjekt ima više od 10%), a čije ulaganje iznosi manje od 10% u izvještajni subjekt, riječ je o **"obrnutom ulaganju" kao obliku izravnoga vlasničkog ulaganja**. Jednako tako, ako izvještajni subjekt ulaže manje od 10% u inozemno društvo koje je njegov vlasnik, ulaganje se smatra izravnim vlasničkim ulaganjem.

Ostala vlasnička ulaganja odnose se na ulaganja kojima nerezident ostvaruje manje od 10% udjela u vlasništvu trgovačkog društva, a da istodobno nije horizontalno povezano s izvještajnim subjektom. **Ostala vlasnička ulaganja ne podrazumijevaju ulaganje u udjele investicijskih fondova te se kao takva ne trebaju prijaviti.**

Za ostala vlasnička ulaganja u svim tablicama popunjavaju se samo rubrike označene zvjezdicom (*).

Za ostala vlasnička ulaganja popunjavaju se samo rubrike označene zvjezdicom*!

Šifra inozemnog ulagača* – Ovim se šiframa valja koristiti u Tablici A.1. Podaci o ulaganju kako bi se navedene transakcije iz te tablice mogle pripisati odgovarajućem inozemnom ulagaču u Šifrniku A.

Izravnom ulagaču koji nakon obavljenog ulaganja posjeduje najmanje 10% udjela u kapitalu izvještajnog subjekta dodjeljuje se šifra A iza koje slijedi troznamenasta brojčana oznaka (npr. A001). Jednom dodijeljena šifra veže se uz isti subjekt. Ako se pojavi novi inozemni ulagač, dodjeljuje mu se nova šifra, A002 i tako redom.

Za specifičan oblik izravnog ulaganja kod kojeg postoji horizontalna povezanost (opisan u uvodnim napomenama) šifriranje se obavlja na sljedeći način:

Ako inozemni ulagač **posjeduje manje od 10%** vlasničkog udjela u izvještajnom subjektu i **dio je iste grupe poduzeća** kao i izvještajni subjekt te imaju **zajedničkoga konačnog vlasnika nerezidenta**, dodjeljuje mu se oznaka koja počinje **slovnom oznakom FA** iza koje slijedi troznamenasta brojčana oznaka, počevši s FA001 (engl. *fellow enterprise*). Također, kad je šifra jednom dodijeljena jednom poduzeću, nikad se više ne može ponovo upotrijebiti za drugo inozemno poduzeće, već se za svako novo poduzeće mora rabiti nova šifra!

Ako inozemni ulagač **posjeduje manje od 10%** vlasničkog udjela u izvještajnom subjektu i **dio je grupe poduzeća** izvještajnog subjekta ili imaju **zajedničkoga konačnog vlasnika rezidenta**, dodjeljuje mu se oznaka koja počinje **slovnom oznakom FB** iza koje slijedi troznamenasta brojčana oznaka, počevši s FB001 (engl. *fellow enterprise*). Također, kad je šifra jednom dodijeljena jednom poduzeću, nikad se više ne može ponovo upotrijebiti za drugo inozemno poduzeće, već se za svako novo poduzeće mora rabiti nova šifra!

Pod **konačnim vlasnikom** podrazumijeva se pravna ili fizička osoba koja ima kontrolu nad upravljanjem grupom poduzeća.

Kod **"obrnutih ulaganja"**, kao specifičnog oblika izravnih ulaganja, rabi se šifra B.

Za ostale ulagače koji ulažu u vlasničke udjele (koji nisu dionice i udjeli u investicijskim fondovima) te nakon obavljenog ulaganja posjeduju manje od 10% udjela u kapitalu izvještajnog subjekta, unosi se šifra sastavljena od slova **O** i dvoslovne oznake države ili međunarodne financijske institucije.

Ovo obilježje popunjava se prema abecednom popisu država i zemalja i njihovih oznaka.

Popis država i zemalja sastavljen je na temelju normi HRN EN ISO 3166-1:2020, a mijenja se na temelju izmjena i dopuna koje objavljuje Međunarodna organizacija za normizaciju (ISO).

Iznimno, za Kosovo se rabi posebna oznaka XK.

Tako se npr. ostala ulaganja u vlasničke udjele izvještajnog subjekta od strane ulagača iz Austrije unose šifrom O-AT.

Zemlja inozemnog ulagača* Ovo obilježje popunjava se prema abecednom popisu država i zemalja i njihovih oznaka.

Abecedni popis država i zemalja i njihovih oznaka vodi se u elektroničkom obliku i objavljuje na internetskim stranicama Hrvatske narodne banke. Obilježje se popunjava unosom dvoslovne oznake države ili međunarodne financijske institucije sa spomenutih popisa.

Popis država i zemalja sastavljen je na temelju normi HRN EN ISO 3166-1:2020, a mijenja se na temelju izmjena i dopuna koje objavljuje Međunarodna organizacija za normizaciju (ISO).

Iznimno, za Kosovo se rabi posebna oznaka XK.

Vrsta identifikatora inozemnog ulagača

Identifikator inozemnog ulagača jedan je od službenih nacionalnih identifikatora dodijeljen pravnoj ili fizičkoj osobi u zemlji nerezidenta.

S padajućeg izbornika odabire se naziv identifikatora iz zemlje u kojoj inozemni ulagač ima sjedište, prema popisu država i zemalja i njihovih identifikatora, koji su unaprijed definirani u radnom listu "šifarnik identifikatora". Za zemlje koje nisu navedene u listu "šifarnik identifikatora", a nemaju niti jedan od ponuđenih identifikatora na padajućem izborniku, odaberite Ostalo.

Ovo polje je polje obveznog unosa te, ostane li prazno, datoteku neće biti moguće dostaviti.

Identifikator inozemnog ulagača

Unosi se identifikator prema unaprijed definiranom formatu za odabranu vrstu identifikatora, koji je prethodno odabran s padajućeg izbornika. Format identifikatora nalazi se u listu "šifarnik identifikatora".

Ovo polje je polje obveznog unosa te, ostane li prazno, datoteku neće biti moguće dostaviti.

Naziv inozemnog ulagača – Unosi se točan naziv inozemnog ulagača, i to samo za inozemne ulagače koji imaju u izvještajnom subjektu najmanje 10% udjela u kapitalu.

Način ulaska u vlasničku strukturu – Unosi se jedan od modaliteta ulaska inozemnog ulagača u vlasničku strukturu izvještajnog subjekta prema sljedećem šifrniku:

1 – osnivanjem pravne osobe (samostalno ili zajedno s drugim inozemnim ili domaćim ulagačem/ulagačima)

3 – preuzimanjem udjela u kapitalu u procesu privatizacije

4 – preuzimanjem udjela u kapitalu od drugih domaćih ili inozemnih pravnih ili fizičkih osoba.

Djelatnost inozemnog vlasnika – Unosi se NACE Rev. 2.1 (engl. *National Classification of Economic Activities*), šifra djelatnosti inozemnog vlasnika od pet znamenki. Šifra djelatnosti NACE Rev. 2.1 odgovara šifri djelatnosti iz Nacionalne klasifikacije djelatnosti (NKD 2025), koja se upotrebljava u Republici Hrvatskoj. Popunjava se samo za pravne osobe odnosno za inozemne ulagače koji imaju najmanje 10% udjela u kapitalu izvještajnog subjekta.

Postotak udjela u kapitalu* Unosi se postotak (na dvije decimale) udjela u temeljnom kapitalu izvještajnog subjekta koji ima inozemni ulagač nakon posljednje prijavljene transakcije.

Za ostale ulagače unosi se udio u kapitalu (na dvije decimale) na razini pojedine zemlje iz kojih svaki od ulagača sudjeluje s manje od 10% u kapitalu (primjerice, ako u dionice i vlasničke udjele izvještajnog subjekta ulažu tri ulagača iz Austrije koji imaju redom 2%, 3% i 6% udjela, u ovu se rubriku upisuje za šifru O-AT 11%).

Šifrnik K.

Zemlja konačnoga kontrolnog vlasnika	Naziv i sjedište konačnoga kontrolnog vlasnika	Djelatnost konačnoga kontrolnog vlasnika

U ovu tablicu upisuju se podaci o konačnom kontrolnom vlasniku izvještajnog subjekta.

Konačni kontrolni vlasnik definira se kao subjekt koji naposljetku kontrolira poduzeće. On se identificira tako da se ide uzlazno kroz lanac vlasništva poduzeća, prateći kontrolne veze, sve dok se ne dođe do pravne ili fizičke osobe koju ne kontrolira nijedan drugi subjekt (nitko nema vlasništvo više od 50% glasačkih prava).

Zemlja konačnog kontrolnog vlasnika

Unosi se dvoslovna oznaka zemlje u kojoj inozemni ulagač ima sjedište prema abecednom popisu država i zemalja i njihovih oznaka.

Abecedni popis država i zemalja i njihovih oznaka vodi se u elektroničkom obliku i objavljuje na internetskim stranicama Hrvatske narodne banke. Obilježje se popunjava unosom dvoslovne oznake države ili međunarodne financijske institucije sa spomenutih popisa.

Popis država i zemalja sastavljen je na temelju normi HRN EN ISO 3166-1:2020, a mijenja se na temelju izmjena i dopuna koje objavljuje Međunarodna organizacija za normizaciju (ISO).

Iznimno, za Kosovo se rabi posebna oznaka XK.

Naziv i sjedište konačnog kontrolnog vlasnika

Unose se točan naziv i sjedište inozemnog ulagača, ne koristeći se posebnim znakovima (poput &).

Djelatnost konačnog kontrolnog vlasnika

Unosi se NACE Rev.2.1 (engl. *National Classification of Economic Activities*), šifra djelatnosti inozemnog ulagača od pet znamenki. Šifra djelatnosti NACE Rev.2.1 odgovara šifri djelatnosti iz Nacionalne klasifikacije djelatnosti (NKD 2025), koja se upotrebljava u Republici Hrvatskoj.

A1. Podaci o ulaganju

Šifra inozemnog ulagača*		Mjesec*	Tržišna vrijednost ulaganja*	Vrsta vlasničkog ulaganja	Način plaćanja*	Postotak udjela u kapitalu, ostvaren transakcijom
Vrsta inozemnog ulaganja*	Broj inozemnog ulagača (ne upisuje se za ostale ulagače)					

Za ostala vlasnička ulaganja popunjavaju se samo rubrike označene zvjezdicom*!

Šifra inozemnog ulagača* – Unosi se šifra iz Šifrarnika A. Za ostale ulagače transakcije se iskazuju zbirno na razini zemlje i mjeseca.

Mjesec* – Unosi se šesteroznamenasta oznaka godine i mjeseca (npr. za siječanj 2025. unosi se 202501) na koji se transakcija odnosi. Iskazuje se mjesec ulaganja, odnosno kupnje ili prodaje dionica ili udjela u kapitalu, a ne mjesec njegova ugovaranja ili upisa u registar Trgovačkog suda.

Tržišna vrijednost ulaganja* – *Transakcije se izražavaju u tisućama eura*, a pri preračunavanju iz originalnih valuta primjenjuje se srednji tečaj Hrvatske narodne banke na dan transakcije.

Unosi se tržišna vrijednost dionica ili udjela u kapitalu koji su pribavljeni ovom transakcijom. U nedostatku informacija, može se koristiti knjigovodstvenom vrijednošću ukupnoga kapitala.

Ako su uplaćeni u novcu, unosi se uplaćeni iznos, bez obzira na to je li mu svrha osnivački ulog, dokapitalizacija ili je plaćen trećoj osobi – pravnoj ili fizičkoj (ili Hrvatskom fondu za privatizaciju) radi stjecanja dionica/udjela u kapitalu.

Transakcije koje rezultiraju povećanjem kapitala, ali ne temeljnoga kapitala, već npr. pričuva pravne osobe, također se unose. Za druge načine stjecanja dionica ili udjela u kapitalu (stvari, prava i licencije ili sl.) unosi se tržišna vrijednost uložene imovine (u nedostatku informacija, može se koristiti knjigovodstvenom vrijednošću).

U slučaju zamjene dužničkog odnosa vlasničkim (npr. pretvaranje kredita u udio u kapitalu), unosi se vrijednost duga koji se pretvara u temeljni kapital.

Svaka prodaja udjela (ili otuđivanje udjela) u kapitalu odnosno povlačenje inozemnoga kapitala unosi se s negativnim predznakom. Ovo se također odnosi i na povlačenje ulaganja kao što bi npr. bilo povlačenje dijela kapitala (umanjivanje kapitala) ili povlačenje rezervi društva od strane nerezidentnog vlasnika.

Vrsta vlasničkog ulaganja – Unosi se šifra koja odgovara vrsti vlasničkog ulaganja:

1 – osnivački ulog

2a – povećanje temeljnoga kapitala

2b – povećanje pričuva pravne osobe

3 – privatizacija (otkup udjela od Hrvatskog fonda za privatizaciju)

4 – preuzimanje udjela od drugih pravnih ili fizičkih osoba / prodaja udjela drugoj pravnoj ili fizičkoj osobi

Napomena: U slučajevima prijenosa vlasničkih udjela s jednog nerezidenta na drugog, treba prikazati obje transakcije, na način da se kupnja prikazuje s pozitivnim, a prodaja s negativnim predznakom. Ako je riječ o prijenosu vlasničkih udjela s jednog nerezidenta na drugog rezidenta, tada se prikazuje samo jedna transakcija s negativnim predznakom gdje nerezident smanjuje svoje udjele u cijelosti ili polovično ovisno o dogovorenom prijenosu.

Način plaćanja* – Unosi se šifra načina plaćanja dionica ili udjela u kapitalu prema sljedećem šifrniku:

1 – uplata u novcu

2 – maržni kredit brokera

3 – stvari

4 – prava i licencije

5 – zamjena dužničkog odnosa vlasničkim (pretvaranje inozemnog potraživanja u vlasnički ulog)

7 – financijska potraživanja / imovina (osim dionica / vlasničkih udjela)

7a – fin. imovina u obliku dionica / vlasničkih udjela rezidentnog društva

7b – fin. imovina u obliku dionica / vlasničkih udjela nerezidentnog društva

7c – vlasnički udjeli (dionice) stečeni kroz dividendu u dionicama

8 – pripajanja i spajanja

11 – prijenos nekretnine

12 – prijenos vlasništva bez naknade

P – neparticipirajuće povlaštene dionice.

Napomena:

Prava koja proizlaze iz prava potraživanja inozemnog ulagača prema izvještajnom subjektu s osnova pozajmica ne označavaju se šifrom 4 – prava i licencije, nego šifrom 5.

Modalitet 7 – financijska potraživanja / imovina (osim dionica/vlasničkih udjela) podrazumijeva npr.:

- **stjecanje vl. udjela / dionica prijenosom potraživanja ili financijske imovine** (a koja nisu dionice ili vl. udjeli); npr. kada nerezident za stečene udjele ustupi potraživanje koje ima prema nekom drugom nerezidentom društvu, stvarajući pritom potraživanje izvještajnog subjekta prema nerezidentu (tzv. kredit odobrenja) koji se prijavljuju kao kreditni poslovi propisani glavom IV. Odluke
- **stjecanje / prodaju udjela, a koji će biti naknadno plaćeni (odjednom ili u tranšama)**; upisuje se ukupan iznos stečenih/prodanih udjela u trenutku knjigovodstvene evidencije stjecanja/prodaje; tako npr. ako je vrijednost stečenih udjela 4.500.000 eura i dogovoreno je da će nerezident stečene vl. udjele platiti u budućnosti u tri tranše po 1.500.000,00 eura, u mjesecu prijenosa vlasništva odnosno knjigovodstvene evidencije prijavljuje se svih 4.500.000 eura; istodobno se za iznos koji nije uplaćen stvara potraživanje prema nerezidentu (tzv. kredit odobrenja) koji se prijavljuju kao kreditni poslovi propisani glavom IV. Odluke
- **isplate temeljnoga kapitala ili pričuva s odgodom**, a čime se u bilanci društva stvara obveza prema vlasniku vl. udjela/dionica; tako npr. ako je ugovorom donesena odluka o smanjenju temeljnoga kapitala za 4.500.000 eura, no da će se isplata dogoditi u budućnosti, odmah se prijavljuje svih 4.500.000 eura (s datumom donošenja Odluke); istodobno se za iznos koji nije isplaćen prijavljuje i novonastali kredit zaduženja, tj. obveza prema nerezidentu kao kreditni posao propisan glavom IV. Odluke.

Modalitet 7a – podrazumijeva stjecanje vlasničkog udjela prijenosom (ustupanjem) dionica / vlasničkih udjela rezidentnog društva.

Modalitet 7b – podrazumijeva stjecanje vlasničkog udjela prijenosom (ustupanjem) dionica / vlasničkih udjela nerezidentnog društva.

Modalitet 11 – prijenos nekretnine podrazumijeva unos nekretnine u kapital poduzeća.

Modalitet 12 – prijenos vlasništva bez naknade obuhvaća stjecanje vlasničkih udjela bez naknade, ali obvezno u stupac "Tržišna vrijednost ulaganja" treba upisati tržišnu vrijednost ili knjigovodstvenu vrijednost prenesenih udjela!

Postotak udjela u kapitalu – Unosi se postotak (na dvije decimale) udjela u temeljnom kapitalu izvještajnog subjekta koji je inozemni ulagač (nerezident) stekao prikazanom transakcijom. Unosi se samo za ulagače koji posjeduju najmanje 10% udjela u kapitalu izvještajnog subjekta! Pri prodaji udjela (ili otuđivanju udjela) potrebno je navesti postotak udjela koji je prodan ili otuđen s negativnim predznakom (na dvije decimale). Primjerice, ako je nerezidentni strani vlasnik prodao 30% udjela rezidentu, potrebno je unijeti – 30%.

B. VLASNIČKA ULAGANJA U INOZEMSTVO

Šifarnik B.

Šifra inozemne pravne osobe		Zemlja inozemne pravne osobe*	Vrsta identifikatora inozemne pravne osobe	Identifikator inozemne pravne osobe	Naziv inozemne pravne osobe	Djelatnost inozemne pravne osobe	Postotak udjela u kapitalu nakon obavljene zadnje transakcije*
Vrsta inozemnog ulaganja*	Broj inozemne pravne osobe (ne upisuje se za portfeljne ulagače)						

Za ostala vlasnička ulaganja popunjavaju se samo rubrike označene zvjezdicom*!

Šifra inozemne pravne osobe* – Ovim se šiframa treba koristiti u Tablici B.1. Podaci o ulaganju kako bi se navedene transakcije iz te tablice mogle pripisati ulaganjima u odgovarajuće inozemne pravne osobe u **Šifrarniku B.**

Svim inozemnim poduzećima u kojima izvještajni subjekt posjeduje 10% ili više udjela u vlasništvu dodjeljuje se šifra koja započinje slovom B iza koje slijedi troznamenasta brojčana oznaka, počevši s B001. Kad je šifra jednom dodijeljena jednom poduzeću, nikad se više ne može ponovo upotrijebiti za drugo inozemno poduzeće, već se za svako novo poduzeće mora rabiti nova oznaka!

U slučaju da postoje više od dva inozemna poduzeća u koja se investira, tablicu treba proširiti koristeći se novim šiframa (B003, B004...).

Za specifičan oblik izravnog ulaganja kod kojeg postoji horizontalna povezanost (opisan u uvodnim napomenama) šifriranje se obavlja na sljedeći način:

Ako je **inozemno trgovačko društvo u kojemu izvještajni subjekt posjeduje manje od 10% dio iste grupe poduzeća kao i izvještajni subjekt i imaju zajedničkoga konačnog vlasnika nerezidenta**, dodjeljuje mu se oznaka koja počinje slovnom **oznakom FA** iza koje slijedi troznamenasta brojčana oznaka, počevši s FA001 (engl. *fellow enterprise*). Također, kad je šifra jednom dodijeljena jednom poduzeću, nikad se više ne može ponovo upotrijebiti za drugo inozemno poduzeće, već se za svako novo poduzeće mora rabiti nova šifra!

Ako je **inozemno trgovačko društvo u kojemu izvještajni subjekt posjeduje manje od 10% dio grupe poduzeća izvještajnog subjekta ili imaju zajedničkoga konačnog vlasnika rezidenta**, dodjeljuje mu se oznaka koja počinje **slovnom oznakom FB** iza koje slijedi troznamenasta brojčana oznaka, počevši s FB001 (engl. *fellow enterprise*). Također, kad je šifra jednom dodijeljena jednom poduzeću, nikad se više ne može ponovo upotrijebiti za drugo inozemno poduzeće, već se za svako novo poduzeće mora rabiti nova šifra!

Pod **konačnim vlasnikom** podrazumijeva se pravna ili fizička osoba koja ima kontrolu nad upravljanjem grupom poduzeća.

Kod "**obrnutih ulaganja**", kao specifičnog oblika izravnih ulaganja, rabi se šifra A.

Za **ostale ulagače** koji ulažu u vlasničke udjele (**koji nisu dionice i udjeli u investicijskim fondovima**) u **inozemstvu**, te nakon obavljenog ulaganja posjeduju manje od 10% udjela u kapitalu inozemnog subjekta, unosi se šifra sastavljena od slova **O** i dvoslovne oznake države ili međunarodne financijske institucije.

Ovo obilježje popunjava se prema abecednom popisu država i zemalja i njihovih oznaka.

Popis država i zemalja sastavljen je na temelju normi HRN EN ISO 3166-1:2020, a mijenja se na temelju izmjena i dopuna koje objavljuje Međunarodna organizacija za normizaciju (ISO).

Iznimno, za Kosovo se rabi posebna oznaka XK.

Tako se npr. ostala ulaganja izvještajnog subjekta u vlasničke udjele npr. njemačkog društva unose sa šifrom O-DE.

Zemlja inozemne pravne osobe* – Ovo obilježje popunjava se prema abecednom popisu država i zemalja i njihovih oznaka.

Abecedni popis država i zemalja i njihovih oznaka vodi se u elektroničkom obliku i objavljuje na internetskim stranicama Hrvatske narodne banke. Obilježje se popunjava unosom dvoslovne oznake države ili međunarodne financijske institucije sa spomenutih popisa.

Popis država i zemalja sastavljen je na temelju normi HRN EN ISO 3166-1:2020, a mijenja se na temelju izmjena i dopuna koje objavljuje Međunarodna organizacija za normizaciju (ISO).

Iznimno, za Kosovo se rabi posebna oznaka XK.

Vrsta identifikatora inozemne pravne osobe

Identifikator inozemne pravne osobe jedan je od službenih nacionalnih identifikatora dodijeljen pravnoj ili fizičkoj osobi u zemlji nerezidenta.

S padajućeg izbornika odabire se naziv identifikatora iz zemlje u kojoj inozemna pravna osoba ima sjedište, prema popisu država i zemalja i njihovih identifikatora, koji su unaprijed definirani u radnom listu "šifarnik identifikatora". Za zemlje koje nisu navedene u listu "šifarnik identifikatora", a nemaju niti jedan od ponuđenih identifikatora na padajućem izborniku, odabire se Ostalo.

Ovo polje je polje obveznog unosa te, ostane li prazno, datoteku neće biti moguće dostaviti.

Identifikator inozemne pravne osobe

Unosi se identifikator prema unaprijed definiranom formatu za odabranu vrstu identifikatora, koji je prethodno odabran s padajućeg izbornika. Format identifikatora nalazi se u listu "šifarnik identifikatora".

Ovo polje je polje obveznog unosa te, ostane li prazno, datoteku neće biti moguće dostaviti.

Naziv i sjedište inozemne pravne osobe – Unose se točan naziv i sjedište inozemne pravne osobe čiji su udjeli u kapitalu odnosno dionice stečeni ovom transakcijom. Unosi se samo za inozemne pravne osobe u kojima izvještajni subjekt ima najmanje 10% udjela u kapitalu.

Djelatnost inozemne pravne osobe – Unosi se NACE Rev. 2.1 (engl. *National Classification of Economic Activities*), šifra djelatnosti inozemne pravne osobe od pet znamenki. Šifra djelatnosti NACE Rev. 2.1 odgovara šifri djelatnosti iz Nacionalne klasifikacije djelatnosti (NKD 2025), koja se upotrebljava u Republici Hrvatskoj. Unosi se samo za inozemne pravne osobe u kojima izvještajni subjekt ima najmanje 10% udjela u kapitalu.

Postotak udjela u kapitalu* – Unosi se postotak (na dvije decimale) udjela u temeljnom kapitalu inozemne pravne osobe koji izvještajni subjekt posjeduje nakon posljednje prijavljene transakcije.

Za ostala ulaganja unosi se udio u kapitalu (na dvije decimale) po zemljama u kojima izvještajni subjekt sudjeluje s manje od 10% u kapitalu (primjerice, ako izvještajni subjekt ima ulaganja u tri različite dionice u Njemačkoj koje su redom 2%, 3% i 6% udjela, u ovu se rubriku upisuje za šifru O-DE 11%).

B1. Podaci o ulaganju

Šifra inozemne pravne osobe*		Mjesec*	Tržišna vrijednost ulaganja*	Način plaćanja*	Postotak udjela u kapitalu ostvaren transakcijom
Vrsta inozemnog ulaganja*	Broj inozemne pravne osobe (ne upisuje se za ostale ulagače)				

Za ostala vlasnička ulaganja popunjavaju se samo rubrike označene zvjezdicom*!

Šifra inozemne pravne osobe* – Unosi se šifra iz Šifrnika B. Za ostale ulagače iz Šifrnika B. transakcije se iskazuju zbirno na razini zemlje i mjeseca.

Mjesec* – Unosi se šesteroznamenasta oznaka godine i mjeseca (npr. za siječanj 2025. unosi se 202501) na koji se transakcija odnosi. Iskazuje se mjesec ulaganja, odnosno kupnje ili prodaje dionica ili udjela u kapitalu, a ne mjesec njegova ugovaranja ili upisa u registar Trgovačkog suda.

Tržišna vrijednost ulaganja* – **Transakcije se izražavaju u tisućama eura**, a pri preračunavanju iz originalnih valuta primjenjuje se srednji tečaj Hrvatske narodne banke na dan transakcije.

Unosi se tržišna vrijednost dionica ili udjela u kapitalu koji su pribavljeni ovom transakcijom.

Ako su uplaćeni u novcu, pod tržišnom vrijednošću podrazumijeva se uplaćeni iznos. Transakcije koje rezultiraju povećanjem kapitala, a ne povećavaju temeljni kapital, već npr. pričuve pravne osobe, također se unose u ovaj stupac.

Za druge načine stjecanja dionica ili udjela u kapitalu (stvari, prava i licencije ili sl.) unosi se tržišna vrijednost uložene sredstva. U nedostatku informacija kao tržišnom vrijednošću nefinancijskog sredstva može se koristiti knjigovodstvenom vrijednošću ukupnoga kapitala.

U slučaju zamjene dužničkog odnosa vlasničkim (npr. pretvaranje kredita u udio u kapitalu) unosi se vrijednost duga koji se pretvara u temeljni kapital.

Svaka prodaja udjela u kapitalu odnosno povlačenje kapitala iz inozemstva unosi se s negativnim predznakom. Ovo se također odnosi i na povlačenje ulaganja kao što bi npr. bilo povlačenje djela kapitala (umanjivanje kapitala) ili povlačenje rezervi društva od strane tuzemnog vlasnika.

Način plaćanja* – Unosi se šifra načina plaćanja dionica ili udjela u kapitalu prema sljedećem šifrniku:

1 – uplata u novcu

2 – maržni kredit brokera

- 3 – stvari
- 4 – prava i licencije
- 5 – zamjena dužničkog odnosa vlasničkim / pretvaranje inozemnog potraživanja u vlasnički ulog
- 7 – financijska potraživanja / imovina (osim dionica / vlasničkih udjela)
- 7a – fin. imovina u obliku dionica / vlasničkih udjela rezidentnog društva
- 7b – fin. imovina u obliku dionica / vlasničkih udjela nerezidentnog društva
- 7c – vlasnički udjeli (dionice) stečeni kroz dividendu u dionicama
- 8 – pripajanja i spajanja
- 11 – prijenos nekretnine
- 12 – prijenos vlasništva bez naknade
- P – neparticipirajuće povlaštene dionice.

Napomena:

Prava koja proizlaze iz prava potraživanja inozemnog ulagača prema izvještajnom subjektu s osnove pozajmica ne označavaju se šifrom 4, nego šifrom 5.

Modalitet 7 – financijska potraživanja / imovina (osim dionica / vlasničkih udjela) podrazumijeva npr.:

- **stjecanje vl. udjela / dionica prijenosom potraživanja ili financijske imovine** (a koja nisu dionice ili vl. udjeli); npr. kada nerezident za stečene udjele ustupi potraživanje koje ima prema nekom drugom nerezidentnom društvu, stvarajući pritom potraživanje izvještajnog subjekta prema nerezidentu (tzv. kredit odobrenja) koji se prijavljuju kao kreditni poslovi propisani glavom IV. Odluke
- **stjecanje/prodaju udjela, a koji će biti naknadno plaćeni (odjednom ili u tranšama);** upisuje se ukupan iznos stečenih/prodanih udjela u trenutku knjigovodstvene evidencije stjecanja/prodaje; tako npr. ako je vrijednost stečenih udjela 4.500.000 eura i dogovoreno je da će nerezident stečene vl. udjele platiti u budućnosti u tri tranše po 1.500.000,00 eura, u mjesecu prijenosa vlasništva odnosno knjigovodstvene evidencije prijavljuje se svih 4.500.000 eura; istodobno se za iznos koji nije uplaćen stvara potraživanje prema nerezidentu (tzv. kredit odobrenja) koji se prijavljuju kao kreditni poslovi propisani glavom IV. Odluke
- **isplate temeljnoga kapitala ili pričuva s odgodom,** a čime se u bilanci društva stvara obveza prema vlasniku vl. udjela/dionica; tako npr. ako je ugovorom donesena odluka o smanjenju temeljnoga kapitala za 4.500.000 eura, no da će se isplata dogoditi u budućnosti, odmah se prijavljuje svih 4.500.000 eura (s datumom donošenja Odluke); istodobno se za iznos koji nije isplaćen prijavljuje i novonastali kredit zaduženja, tj. obveza prema nerezidentu kao kreditni posao propisan glavom IV. Odluke

Modalitet 7a – podrazumijeva stjecanje vlasničkog udjela prijenosom (ustupanjem) dionica / vlasničkih udjela rezidentnog društva.

Modalitet 7b – podrazumijeva stjecanje vlasničkog udjela prijenosom (ustupanjem) dionica / vlasničkih udjela nerezidentnog društva.

Modalitet 11 – prijenos nekretnine podrazumijeva unos nekretnine u kapital poduzeća.

Modalitet 12 – prijenos vlasništva bez naknade obuhvaća stjecanje vlasničkih udjela bez naknade, ali obvezno u stupac "Tržišna vrijednost ulaganja" treba upisati tržišnu vrijednost ili knjigovodstvenu vrijednost prenesenih udjela!

Postotak udjela u kapitalu ostvaren transakcijom – Unosi se postotak (na dvije decimale) udjela u temeljnom kapitalu inozemne pravne osobe koji je izvještajni subjekt stekao prikazanom transakcijom. Unosi se samo za inozemne pravne osobe u kojima izvještajni subjekt ima najmanje 10% udjela u kapitalu.

Pri prodaji udjela (ili otuđivanju udjela) potrebno je navesti postotak udjela koji je prodan ili otuđen s negativnim predznakom (na dvije decimale). Primjerice ako je rezidentni vlasnik prodao 30% udjela u nerezidentnoj pravnoj osobi, potrebno je unijeti – 30%.

3. OBRAZAC IU-IPP – PRIJAVA INOZEMNOGA VLASNIČKOG ULAGANJA ZA PODRUŽNICE

Podaci o izvještajnom subjektu

Naziv	MBR	OIB	Osoba za kontakt			
			Ime i prezime	Funkcija	Broj telefona	E-adresa

Izvještajni subjekt u okviru ovog Upitnika jest rezident – trgovačko društvo ili podružnica u čije se ime ovaj Upitnik popunjava.

A. PRIJENOS IMOVINE IZMEĐU INOZEMNOGA TRGOVAČKOG DRUŠTVA I DOMAĆE PODRUŽNICE

(Ovaj dio popunjavaju podružnice inozemnih trgovačkih društava!)

Zemlja matičnog društva – osnivača podružnice	Zemlja konačnoga kontrolnog vlasnika	Mjesec	Vrijednost prenesene imovine u tisućama eura	Namjena	Oblik prijenosa

Važna napomena: U ovu tablicu NE unose se novčani prijenosi imovine koji su Direkciji za statistiku odnosa s inozemstvom HNB-a prijavljeni kao kredit kao ni strojevi i roba koji se privremeno izvoze/uvoze! U tablicu se UNOSE pozajmice koje nisu prijavljene kao krediti Direkciji za statistiku odnosa s inozemstvom.

Popunjava se na razini mjeseca tako da se zbroje svi prijenosi određenog oblika (stupac 5) i namjene (stupac 4).

Zemlja matičnoga trgovačkog društva – osnivača podružnice – Unosi se oznaka zemlje u kojoj je registrirano matično trgovačko društvo, prema abecednom popisu država i zemalja i njihovih oznaka. Abecedni popis država i zemalja i njihovih oznaka vodi se u elektroničkom obliku i objavljuje na internetskim stranicama Hrvatske narodne banke. Obilježje se popunjava unosom

brojčane oznake države ili međunarodne financijske institucije sa spomenutih popisa. Popis država i zemalja sastavljen je na temelju normi HRN EN ISO 3166-1:2020, a mijenja se na temelju izmjena i dopuna koje objavljuje Međunarodna organizacija za normizaciju (ISO). Iznimno, za Kosovo se rabi posebna oznaka 095.

Zemlja konačnoga kontrolnog vlasnika – Unosi se oznaka zemlje u kojoj je registriran konačni kontrolni vlasnik. Konačni kontrolni vlasnik definira se kao subjekt koji naposljetku kontrolira poduzeće. On se identificira tako da se ide uzlazno kroz lanac vlasništva poduzeća, prateći kontrolne veze, sve dok se ne dođe do pravne ili fizičke osobe koju ne kontrolira nijedan drugi subjekt (nitko nema vlasništvo više od 50% glasačkih prava).

Mjesec – Unosi se četveroznamenasta oznaka mjeseca i godine (npr. za siječanj 2025. godine unosi se 0125).

Vrijednost prenesene imovine u tisućama eura – Unosi se vrijednost prenesene imovine, a pri preračunavanju iz originalnih valuta primjenjuje se srednji tečaj Hrvatske narodne banke na dan transakcije. Ako je riječ o novčanoj transakciji, upisuje se uplaćeni iznos. Za druge oblike imovine unosi se vrijednost po kojoj se ona evidentira u knjigovodstvu podružnice. **Za prijenose imovine u drugom smjeru, od podružnice prema matici, upisuje se negativan predznak.**

Napomena: Obavezno uključiti neizravne prijenose imovine! Primjeri takvih transakcija dostupni su na internetskoj stranici Hrvatske narodne banke (www.hnb.hr).

Namjena – Unosi se jedna od ponuđenih brojčanih oznaka koja znači odgovarajuću namjenu prijenosa imovine:

1 – ulaganja u osnovna sredstva (Uključuje stvari, ali i novac namijenjen kupnji osnovnog sredstva.)

2 – ostala ulaganja (transferi robe i novca, pružanje usluga matice podružnici i obrnuto ili ostali nenovčani prijenos imovine koji nije osnovno sredstvo)

3 – isplata matičnom trgovačkom društvu u inozemstvo iz ostvarene dobiti podružnice.

Oblik prijenosa – Unosi se jedna od ponuđenih brojčanih oznaka koja znači odgovarajući oblik prijenosa imovine:

1 – novac 3 – stvari 4 – prava i licencije 9 – neizravni prijenosi imovine 10 – usluge

Važna napomena: Trgovačka društva i podružnice koje se nalaze u uzorku za statističko istraživanje o prihodima i rashodima od razmjene usluga s inozemstvom i posebnim transakcijama s inozemstvom (US-PB), vrijednost pružene usluge matice podružnici i obrnuto trebaju prikazati i u navedenom istraživanju. Trgovačka društva i podružnice koje se ne nalaze u uzorku za statističko istraživanje o prihodima i rashodima od razmjene usluga s inozemstvom i posebnim transakcijama s inozemstvom, a ispunjavaju uvjete navedene u članku 49. Odluke, dužne su dostaviti HNB-u Godišnje izvješće o prihodima i rashodima od razmjene usluga s inozemstvom i

posebnim transakcijama s inozemstvom (US-GP). Te usluge treba prikazati u trenutku ispostavljanja/primanja fakture za pruženu/primljenu uslugu.

Primjeri za popunjavanje Tablice A. nalaze se u obrascu.

B. PRIJENOS IMOVINE IZMEĐU DOMAĆEGA TRGOVAČKOG DRUŠTVA I INOZEMNIH PODRUŽNICA

(Ovaj dio popunjavaju domaća trgovačka društva koja imaju podružnice u inozemstvu!)

Zemlja inozemne podružnice	Mjesec	Vrijednost prenesene imovine u tisućama eura	Namjena	Oblik prijenosa

Važna napomena: U ovu tablicu NE unose se novčani prijenosi imovine koji su Direkciji za statistiku odnosa s inozemstvom HNB-a prijavljeni kao kredit kao ni strojevi i roba koji se privremeno izvoze/uvoze! U tablicu se unose pozajmice koje nisu prijavljene kao krediti Direkciji za statistiku odnosa s inozemstvom.

Popunjava se na razini mjeseca tako da se zbroje svi prijenosi određenog oblika (stupac 5) i namjene (stupac 4).

Zemlja inozemne podružnice – Unosi se oznaka zemlje u kojoj je inozemna podružnica registrirana, prema abecednom popisu država i zemalja i njihovih oznaka. Abecedni popis država i zemalja i njihovih oznaka vodi se u elektroničkom obliku i objavljuje na internetskim stranicama Hrvatske narodne banke. Obilježje se popunjava unosom brojčane oznake države ili međunarodne financijske institucije sa spomenutih popisa.

Popis država i zemalja sastavljen je na temelju normi HRN EN ISO 3166-1:2020, a mijenja se na temelju izmjena i dopuna koje objavljuje Međunarodna organizacija za normizaciju (ISO). Iznimno, za Kosovo se rabi posebna oznaka 095.

Ako su podružnice osnovane u više zemalja, popunjava se više redaka.

Mjesec – Unosi se četveroznamenasta oznaka mjeseca i godine (primjerice, za siječanj 2025. godine unosi se 0125).

Vrijednost prenesene imovine u tisućama eura – Unosi se vrijednost prenesene imovine, a pri preračunavanju iz originalnih valuta primjenjuje se srednji tečaj Hrvatske narodne banke na dan transakcije. Ako je riječ o novčanoj transakciji, upisuje se uplaćeni iznos. Za druge oblike imovine unosi se vrijednost po kojoj se ona evidentira u knjigovodstvu podružnice.

Za prijenose imovine u drugom smjeru, od podružnice prema matici, upisuje se negativan predznak.

Napomena – Obavezno uključiti neizravne prijenose imovine! Primjeri takvih transakcija dostupni su na internetskoj stranici Hrvatske narodne banke (www.hnb.hr).

Namjena – Unosi se jedna od ponuđenih brojčanih oznaka koja znači odgovarajuću namjenu prijenosa imovine:

1 – ulaganja u osnovna sredstva (uključuje stvari, ali i novac namijenjen za kupnju osnovnog sredstva)

2 – ostala ulaganja (transferi robe i novca matice u podružnicu, pružanje usluga matice podružnici i obrnuto ili ostali nenovčani prijenos imovine koja nije osnovno sredstvo)

3 – isplata matičnoj pravnoj osobi u zemlji iz ostvarene dobiti podružnice

Oblik prijenosa – Unosi se jedna od ponuđenih brojčanih oznaka koja znači odgovarajući oblik prijenosa imovine:

1 – novac 3 – stvari 4 – prava i licencije 9 – neizravni prijenosi imovine 10 – usluge.

Važna napomena: Trgovačka društva i podružnice koje se nalaze u uzorku za statističko istraživanje o prihodima i rashodima od razmjene usluga s inozemstvom i posebnim transakcijama s inozemstvom (US-PB), vrijednost pružene usluge matice podružnici i obrnuto trebaju prikazati i u navedenom istraživanju. Trgovačka društva i podružnice koje se ne nalaze u uzorku za statističko istraživanje o prihodima i rashodima od razmjene usluga s inozemstvom i posebnim transakcijama s inozemstvom, a ispunjavaju uvjete navedene u članku 49. Odluke, dužne su dostaviti HNB-u Godišnje izvješće o prihodima i rashodima od razmjene usluga s inozemstvom i posebnim transakcijama s inozemstvom (US-GP). Te usluge treba prikazati u trenutku ispostavljanja/primanja fakture za pruženu/primljenu uslugu.

Primjeri za popunjavanje tablice B. nalaze se u obrascu.

4. OBRAZAC IU-P – UPITNIK O TRANSAKCIJAMA IZMEĐU MATIČNIH TRGOVAČKIH DRUŠTAVA I NJIHOVIH PODRUŽNICA

Podaci o izvještajnom subjektu

Tromjesečje	Naziv	MBR	OIB	Adresa	Osoba za kontakt			
					Ime i prezime	Funkcija	Broj telefona	E-adresa

Izvještajni subjekt u okviru ovog Upitnika domaća je podružnica inozemnoga trgovačkog društva ili domaće trgovačko društvo koje ima podružnicu u inozemstvu, a u čije se ime ovaj Upitnik popunjava.

A. ULAGANJA INOZEMNIH TRGOVAČKIH DRUŠTAVA U SVOJE PODRUŽNICE REGISTRIRANE U HRVATSKOJ

(Ovaj dio popunjavaju domaće podružnice inozemnih trgovačkih društava!)

A.1. Prijenos imovine svih oblika između inozemnih trgovačkih društava i podružnica u RH

Zemlja matičnoga trgovačkog društva	Zemlja konačnoga kontrolnog vlasnika	Mjesec	Iznos	Namjena	Oblik prijenosa

Važna napomena: U ovu tablicu NE unose se novčani prijenosi imovine koji su Direkciji za opću ekonomsku statistiku i statistiku odnosa s inozemstvom HNB-a prijavljeni kao kredit kao ni strojevi i roba koji se privremeno izvoze/uvoze! U tablicu se UNOSE pozajmice koje nisu prijavljene kao krediti Direkciji za opću ekonomsku statistiku i statistiku odnosa s inozemstvom.

Popunjava se na razini mjeseca tako da se zbroje svi prijenosi određenog oblika (stupac 5) i namjene (stupac 4).

Stupac 1 – Unosi se troznamenkasta šifra zemlje u kojoj je registrirano matično trgovačko društvo, prema abecednom popisu država i zemalja i njihovih oznaka objavljenom u Odluci o

načinu otvaranja transakcijskih računa – Prilog 1. odnosno oznaka međunarodne institucije iz popisa međunarodnih institucija i njihovih oznaka koje objavljuje Eurostat. Popisi su također raspoloživi na internetskim stranicama Hrvatske narodne banke u dokumentu "Odnosi s inozemstvom – prilozi i popisi". Primjerice, za podružnicu čije je sjedište u Njemačkoj unosi se šifra 276. Iznimno, za Kosovo se valja koristiti šifrom 095.

Stupac 2 – Unosi se oznaka zemlje u kojoj je registriran konačni kontrolni vlasnik. Konačni kontrolni vlasnik definira se kao subjekt koji naposljetku kontrolira poduzeće. On se identificira tako da se ide uzlazno kroz lanac vlasništva poduzeća, prateći kontrolne veze, sve dok se ne dođe do pravne ili fizičke osobe koju ne kontrolira nijedan drugi subjekt (nitko nema vlasništvo više od 50% glasačkih prava).

Stupac 3 – Unosi se četveroznamenasta oznaka mjeseca i godine (npr. za siječanj 2025. godine unosi se 0125).

Stupac 4 – Unosi se vrijednost prenesene imovine u tisućama kuna. Ako je riječ o novčanoj transakciji, upisuje se uplaćeni iznos. Za druge oblike imovine unosi se vrijednost po kojoj se ona evidentira u knjigovodstvu podružnice. **Za prijenose imovine u drugom smjeru, od podružnice prema matici, upisuje se negativan predznak.**

Napomena: Obavezno uključiti neizravne prijenose imovine! Primjeri takvih transakcija dostupni su na internetskoj stranici Hrvatske narodne banke (www.hnb.hr).

Stupac 5 – Unosi se jedna od ponuđenih brojevnih oznaka koja znači odgovarajuću namjenu prijenosa imovine:

1 – ulaganja u osnovna sredstva (Uključuje stvari, ali i novac namijenjen kupnji osnovnog sredstva.)

2 – ostala ulaganja (transferi robe i novca, pružanje usluga matice podružnici i obrnuto ili ostali nenovčani prijenos imovine koji nije osnovno sredstvo)

3 – isplata matičnom trgovačkom društvu u inozemstvo iz ostvarene dobiti podružnice.

Stupac 6 – Unosi se jedna od ponuđenih brojevnih oznaka koja znači odgovarajući oblik prijenosa imovine:

1 – novac 3 – stvari 4 – prava i licencije 9 – neizravni prijenosi imovine 10 – usluge

Važna napomena: Trgovačka društva i podružnice koje se nalaze u uzorku za statističko istraživanje o prihodima i rashodima od razmjene usluga s inozemstvom i posebnim transakcijama s inozemstvom (US-PB) vrijednost pružene usluge matice podružnici i obrnuto trebaju prikazati i u navedenom istraživanju. Trgovačka društva i podružnice koje se ne nalaze u uzorku za statističko istraživanje o prihodima i rashodima od razmjene usluga s inozemstvom i posebnim transakcijama s inozemstvom, a ispunjavaju uvjete navedene u članku 49. Odluke, dužne su dostaviti HNB-u Godišnje izvješće o prihodima i rashodima od razmjene usluga s inozemstvom i

posebnim transakcijama s inozemstvom (US-GP). Te usluge treba prikazati u trenutku ispostavljanja/primanja fakture za pruženu/primljenu uslugu.

Primjeri za popunjavanje Tablice A.1. nalaze se u obrascu.

A.2. Stanje imovine i obveza domaće podružnice (izvještajne institucije) na kraju tromjesečja i novoostvarena dobit/gubitak u izvještajnom tromjesečju (u tisućama eura)

Zemlja matičnoga trgovačkog društva	
1. Ukupna imovina (aktiva)	
2. Ukupne obveze	
2.1. Prema matičnom trgovačkom društvu	
2.2. Prema trećim osobama	
3. Novoostvarena dobit/gubitak u izvještajnom tromjesečju*	

* Ova pozicija podrazumijeva dobit/gubitak koju je podružnica ostvarila samo i isključivo u izvještajnom tromjesečju! Ako se u trenutku popunjavanja obrasca ne raspolaze točnim podatkom o dobiti, dovoljna je procjena, a naknadno se mogu dostaviti eventualni ispravci.

B. ULAGANJA DOMAĆIH TRGOVAČKIH DRUŠTAVA U SVOJE PODRUŽNICE U INOZEMSTVU

(Ovaj dio popunjavaju domaća trgovačka društva koja imaju podružnice u inozemstvu!)

B.1. Prijenos imovine svih oblika između domaćih trgovačkih društava i njihovih podružnica u inozemstvu (u tisućama eura)

Zemlja inozemne podružnice	Mjesec	Iznos	Namjena	Oblik prijena

Važna napomena: U ovu tablicu NE unose se novčani prijenosi imovine koji su Direkciji za opću ekonomsku statistiku i statistiku odnosa s inozemstvom HNB-a prijavljeni kao kredit kao ni strojevi i roba koji se privremeno izvoze/uvoze! U tablicu se UNOSE pozajmice koje nisu prijavljene kao krediti Direkciji za opću ekonomsku statistiku i statistiku odnosa s inozemstvom.

Popunjava se na razini mjeseca tako da se zbroje svi prijenosi određenog oblika (stupac 5) i namjene (stupac 4).

Stupac 1 – Unosi se troznamenkasta šifra zemlje u kojoj je inozemna podružnica registrirana, prema abecednom popisu država i zemalja i njihovih oznaka, objavljenom u Odluci o načinu otvaranja transakcijskih računa – Prilog 1. odnosno oznaka međunarodne institucije iz popisa međunarodnih institucija i njihovih oznaka koje objavljuje Eurostat. Popisi su također raspoloživi na internetskim stranicama Hrvatske narodne banke u dokumentu "Odnosi s inozemstvom – prilozi i popisi". Primjerice, za podružnicu čije je sjedište u Njemačkoj unosi se šifra 276. Iznimno, za Kosovo se valja koristiti šifrom 095.

Stupac 2 – Unosi se četveroznamenkasta oznaka mjeseca i godine (primjerice, za siječanj 2025. godine unosi se 0125).

Stupac 3 – Unosi se vrijednost prenesene imovine u tisućama eura. Ako je riječ o novčanoj transakciji, upisuje se uplaćeni iznos. Za druge oblike imovine unosi se vrijednost po kojoj se ona evidentira u knjigovodstvu podružnice. **Za prijenose imovine u drugom smjeru, od podružnice prema matici, upisuje se negativan predznak.**

Napomena – Obavezno uključiti neizravne prijenose imovine! Primjeri takvih transakcija dostupni su na internetskoj stranici Hrvatske narodne banke (www.hnb.hr).

Stupac 4 – Unosi se jedna od ponuđenih brojevanih oznaka koja znači odgovarajuću namjenu prijenosa imovine:

1 – ulaganja u osnovna sredstva (uključuje stvari, ali i novac namijenjen za kupnju osnovnog sredstva)

2 – ostala ulaganja (transferi robe i novca matice u podružnicu, pružanje usluga matice podružnici i obrnuto ili ostali nenovčani prijenos imovine koja nije osnovno sredstvo)

3 – isplata matičnoj pravnoj osobi u zemlji iz ostvarene dobiti podružnice

Stupac 5 – Unosi se jedna od ponuđenih brojevanih oznaka koja znači odgovarajući oblik prijenosa imovine:

1 – novac 3 – stvari 4 – prava i licencije 9 – neizravni prijenosi imovine 10 – usluge

Važna napomena: Trgovačka društva i podružnice koje se nalaze u uzorku za statističko istraživanje o prihodima i rashodima od razmjene usluga s inozemstvom i posebnim transakcijama s inozemstvom (US-PB), vrijednost pružene usluge matice podružnici i obrnuto trebaju prikazati i u navedenom istraživanju. Trgovačka društva i podružnice koje se ne nalaze u uzorku za statističko istraživanje o prihodima i rashodima od razmjene usluga s inozemstvom i posebnim transakcijama s inozemstvom, a ispunjavaju uvjete navedene u članku 49. Odluke, dužne su dostaviti HNB-u Godišnje izvješće o prihodima i rashodima od razmjene usluga s inozemstvom i posebnim transakcijama s inozemstvom (US-GP). Te usluge treba prikazati u trenutku ispostavljanja/primanja fakture za pruženu/primljenu uslugu.

Primjeri za popunjavanje Tablice B.1. nalaze se u obrascu.

B.2. Stanje neto imovine u inozemnim podružnicama na kraju izvještajnog tromjesečja (u tisućama eura)

Zemlja inozemne podružnice	Neto imovina na kraju prethodnog tromjesečja	Promjena vrijednosti neto imovine zbog novih poslovnih događaja	Promjena vrijednosti neto imovine zbog revalorizacije i/ili otpisa imovine	Promjena vrijednosti neto imovine zbog tečajnih razlika	Neto imovina na kraju izvještajnog tromjesečja
1	2	3	4	5	6

Važna napomena: Razlika stanja neto imovine na kraju izvještajnog (stupac 6) i prethodnog tromjesečja (stupac 2) mora biti u potpunosti objašnjena promjenama vrijednosti imovine iz stupaca 3, 4 i 5.

Stupac 1 – Unosi se troznamenka šifra zemlje u kojoj je osnovana inozemna podružnica prema abecednom popisu država i zemalja i njihovih oznaka objavljenom u Odluci o načinu otvaranja transakcijskih računa – Prilog 1. odnosno oznaka međunarodne institucije iz popisa međunarodnih institucija i njihovih oznaka koje objavljuje Eurostat. Popisi su također raspoloživi na internetskim stranicama Hrvatske narodne banke u dokumentu "Odnosi s inozemstvom – prilozi i popisi". Primjerice, za podružnicu osnovanu u Njemačkoj unosi se šifra 276. Iznimno, za Kosovo se valja koristiti posebnom šifrom 095.

Stupac 2 – Unosi se razlika između stanja ukupne imovine i ukupnih obveza u inozemnim podružnicama na kraju prethodnog tromjesečja. Ova pozicija iskazuje se na osnovi knjigovodstvenih vrijednosti matičnoga trgovačkog društva (ova vrijednost može biti i negativna ako su obveze veće od imovine).

Stupac 3 – Unosi se razlika između stanja neto imovine izvještajnoga i prethodnog tromjesečja koja je posljedica novih poslovnih promjena odnosno reflektira novostvorenu dobit ili pretrpljeni gubitak u izvještajnom tromjesečju, a koji nije posljedica revalorizacija niti tečajnih razlika.

Stupac 4 – Unose se promjene vrijednosti neto imovine u inozemnim podružnicama nastale u izvještajnom tromjesečju zbog revalorizacije i/ili otpisa imovine.

Stupac 5 – Unose se promjene vrijednosti neto imovine u inozemnim podružnicama nastale u izvještajnom tromjesečju zbog tečajnih razlika.

Stupac 6 – Unosi se razlika između stanja ukupne imovine i ukupnih obveza u inozemnim podružnicama na kraju izvještajnog tromjesečja. Ova pozicija iskazuje se na osnovi knjigovodstvenih vrijednosti matičnoga trgovačkog društva. Iskazana vrijednost trebala bi odgovarati zbroju stupaca 2, 3, 4 i 5.

5. OBRAZAC IU-N – MEĐUNARODNE TRANSAKCIJE POVEZANE S NEKRETNINAMA

Međunarodne transakcije povezane s nekretninama

Za tromjesečje	Naziv	Matični broj	OIB	Poštanski broj	Grad	Ulica i broj	Osoba za kontakt	Broj telefona	E-adresa

Podaci o transakcijama

Datum ugovora	Stjecatelj nekretnine – oznaka*	Država stjecatelja – oznaka	Prodavatelj nekretnine – oznaka*	Država prodavatelja – oznaka	Valuta	Cijena iz ugovora	Vrsta nekretnine	Županija	Otok	Darovanje	Matični broj / OIB*

UPUTE ZA POPUNJAVANJE

Ovim se Upitnikom prikupljaju podaci o prijenosu prava vlasništva nad nekretninama u Republici Hrvatskoj koje se odvija između rezidenata i nerezidenata. Pojmovi rezidenta i nerezidenta definirani su člankom 3. Zakona o deviznom poslovanju. Za potrebe popunjavanja ovog Upitnika preporučuje se da obveznici izvještavanja odnosno javni bilježnici utvrde rezidentnost osoba koje stječu/otuđuju nekretninu na osnovi podataka o prebivalištu odnosno sjedištu ovisno o tome je li riječ o fizičkoj ili pravnoj osobi. Ako je prebivalište fizičke osobe odnosno sjedište pravne osobe na teritoriju Republike Hrvatske, smatra se da je riječ o rezidentu. Sve ostale osobe smatraju se nerezidentima.

Predmet ovog Obrasca nisu predugovori ili ugovori o namjeri kupnje nekretnine, kao ni aneksi ugovora o kupnji nekretnine ako predmet tih ugovora nije novčana transakcija kojom nerezident stječe ili prodaje nekretninu od rezidenta.

Tromjesečje – Unosi se oznaka godine i tromjesečja na koje se Upitnik odnosi, npr. za prvo tromjesečje 2017. treba unijeti 17Q1 (tablica Podaci o izvještajnom subjektu).

U polje **Datum ugovora** upisuje se datum kada je sklopljen ugovor o prodaji nekretnine ili drugi pravni posao kojemu je cilj prijenos prava vlasništva na nekretnini. U slučaju kada javni bilježnik

ne ovjerava sklopljeni ugovor, već samo potpis prodavatelja, unosi se datum ovjere potpisa. Također, ako jedan ugovor o prodaji nekretnine ima veći broj kupaca ili prodavatelja onda se oni svi po redu unose, a datum ugovora se unosi samo u prvom redu u kojemu se ovaj ugovor prikazuje, a kod drugih kupaca ili prodavatelja datum ugovora ostaje prazan jer se radi o istom ugovoru.

U polje **Stjecatelj nekretnine** upisuje se šifra vrste stjecatelja prema sljedećem šifrniku:

- 1 – rezident – fizička osoba
- 2 – rezident – pravna osoba
- 3 – nerezident – fizička osoba
- 4 – nerezident – pravna osoba

U polje **Država stjecatelja** nekretnine upisuje se troznamenkasta oznaka zemlje u kojoj stjecatelj nekretnine ima prebivalište/sjedište (ako nije poznato, upisuje se državljanstvo), prema abecednom popisu država i zemalja i njihovih oznaka. Abecedni popis država i zemalja i njihovih oznaka vodi se u elektroničkom obliku i objavljuje na internetskim stranicama Hrvatske narodne banke. Obilježje se popunjava unosom trobrojčane oznake države ili međunarodne financijske institucije sa spomenutih popisa.

Popis država i zemalja sastavljen je na temelju normi HRN EN ISO 3166-1:2020, a mijenja se na temelju izmjena i dopuna koje objavljuje Međunarodna organizacija za normizaciju (ISO).

Iznimno, za Kosovo se rabi posebna oznaka 095. Primjerice, ako stjecatelj nekretnine ima prebivalište u Njemačkoj, unosi se 276.

U polje **Prodavatelj nekretnine** upisuje se šifra vrste prodavatelja odnosno osobe koja prenosi pravo vlasništva na nekretnini na osnovi nekoga drugog pravnog posla prema istom šifrniku kao i za stjecatelja.

U polje **Država prodavatelja** upisuje se troznamenkasta šifra zemlje na isti način kao za stjecatelja nekretnine. Primjerice, ako je osoba koja prenosi pravo vlasništva na nekretnini rezident Republike Hrvatske, treba upisati 191.

U polje **Valuta** upisuje se oznaka valute u kojoj je iskazana cijena ugovorene nekretnine (npr. EUR).

U polje **Cijena iz ugovora** upisuje se vrijednost nekretnine koja je navedena u Ugovoru kao iznos koji je stjecatelj nekretnine dužan platiti za tu nekretninu. **Cijena se navodi u originalnoj valuti**, koja je navedena u prethodnom stupcu. Ako u ugovoru nije navedena vrijednost nekretnine, takve transakcije nije potrebno unijeti!

U polje **Vrsta nekretnine** upisuje se šifra vrste nekretnine prema sljedećem šifrniku:

1 – šuma

2 – poljoprivredno zemljište

3 – građevinsko zemljište

4 – stanovi i kuće za odmor (uključuje i okućnicu)

5 – mješovito (poslovne i privatne svrhe; uključuje grobnice i grobna mjesta; ne uključuje seoska imanja koja su dio prethodnih stavki).

U polje **Županija** upisuje se ime županije u kojoj se nalazi nekretnina iz ugovora. U polje **Otok** upisuje se ime otoka na kojemu se nalazi nekretnina iz ugovora.

Ako je riječ o darovanju nekretnine ili prijenosu vlasništva nekretnine bez naknade, označuje se polje **Darovanje** sa DA.

Polje **Matični broj / OIB** – obvezno ako je stjecatelj ili prodavatelj nekretnine pravna osoba.

6. OBRAZAC IU-NI – PRIJAVA PROMETA NEKRETNINA U INOZEMSTVU

Međunarodne transakcije povezane s nekretninama

Mjesec obavljenih transakcija	Naziv	Matični broj	OIB	Poštanski broj	Grad	Ulica i broj	Osoba za kontakt	Broj telefona	E-adresa

Upute za popunjavanje

Ovim se Upitnikom prikupljaju podaci o prijenosu prava vlasništva nad nekretninama u inozemstvu od strane ili u korist domaće pravne ili fizičke osobe. Informacije se prikupljaju isključivo radi sastavljanja Platne bilance Republike Hrvatske.

Izveštajni subjekt u okviru ovog Upitnika jest rezident – pravna ili fizička osoba u čije se ime Upitnik popunjava.

U rubriku **Mjesec obavljenih transakcija** unosi se četveroznamenasta oznaka mjeseca i godine u kojemu se dogodila transakcija povezana s prijenosom prava vlasništva na nekretnini u inozemstvu (primjerice za siječanj 2017. godine unosi se 0117).

Država stjecanja nekretnine	Iznos	Vrsta nekretnine	Napomena

Država stjecanja nekretnine – Ovo obilježje popunjava se prema abecednom popisu država i zemalja i njihovih oznaka.

Abecedni popis država i zemalja i njihovih oznaka vodi se u elektroničkom obliku i objavljuje na internetskim stranicama Hrvatske narodne banke. Obilježje se popunjava unosom dvoslovne oznake države ili međunarodne financijske institucije sa spomenutih popisa.

Popis država i zemalja sastavljen je na temelju normi HRN EN ISO 3166-1:2020, a mijenja se na temelju izmjena i dopuna koje objavljuje Međunarodna organizacija za normizaciju (ISO).

Iznimno, za Kosovo se rabi posebna oznaka XK.

Polje **Iznos** izražava se u eurima, a pri preračunavanju iz originalnih valuta primjenjuje se srednji tečaj Hrvatske narodne banke na dan fakture. Ako se iznos plaća u ratama, prijava se popunjava za svaku ratu zasebno u mjesecu kada je rata plaćena. Transakcije prodaje nekretnine u inozemstvu bilježe se s negativnim predznakom.

U polje **Vrsta nekretnine** upisuje se šifra vrste nekretnine prema sljedećem šifrarniku:

- 1 – šuma
- 2 – poljoprivredno zemljište
- 3 – građevinsko zemljište
- 4 – stanovi i kuće za odmor (uključuje i okućnicu)

7. OBRAZAC IU-DIV – INOZEMNA ULAGANJA, ISPLATE DIVIDENDI I OSTALIH OBLIKA UDJELA U DOBITI

Podaci o izvještajnom subjektu

Mjesec	Naziv	MBR	OIB	Osoba za kontakt		
				Ime i prezime	Broj telefona	E-adresa

A1. Isplate udjela u dobiti / dividendi i zadržane dobiti prethodnih razdoblja inozemnim vlasnicima/dioničarima (u tisućama eura)

1. Šifra inozemne pravne osobe	2. Isplaćena dividenda / udjeli u dobiti	3. Isplaćena zadržana dobit prethodnih godina

Upute za popunjavanje

U ovu tablicu unose se dividende ili drugi oblici udjela u dobiti koje izvještajni subjekt (pravna osoba rezident) isplati nerezidentima bez obzira na to je li riječ o isplati redovne dividende ili predujma dividende na osnovi dobiti ostvarene prethodne godine ili isplatama na teret zadržane dobiti prethodnih godina.

Podružnice koje dostavljaju IU-P ili IU-IPP te na njemu prijave isplatu dobiti matičnom poduzeću ne dostavljaju ovaj obrazac.

1. Šifra inozemnog vlasnika / dioničara

Unosi se šifra iz Šifrnika A. obrasca IU-IP. Za ostale ulagače iz Šifrnika A. transakcije se iskazuju zbirno po zemljama.

2. Isplaćena dividenda / udio u dobiti

Unosi se iznos isplaćene dividende / udjela u dobiti iz posljednje zaključene poslovne godine (koji nije umanjen za porez na dividendu / udio u dobiti), a koji se odnosi na inozemnog ulagača iz 1. stupca A1. tablice. **Transakcije se izražavaju u tisućama eura.**

3. Isplaćena zadržana dobit prethodnih godina

Unosi se iznos koji se po odluci pravne osobe isplaćuje inozemnom dioničaru/vlasniku na teret zadržane dobiti prijašnjih godina ili pričuva pravne osobe (ne iz dobiti čija je odluka o raspodjeli donesena tekuće godine). Isplaćene pričuve koje su prijavljene na IU-IP obrascu ne prijavljuju se na ovom obrascu. **Transakcije se izražavaju u tisućama eura.**

B1. Naplate udjela u dobiti / dividendi i/ili zadržane dobiti prethodnih razdoblja od ulaganja u kapital pravnih osoba u inozemstvu (u tisućama eura)

1. Šifra inozemne pravne osobe	2. Naplaćena dividenda / udjeli u dobiti	3. Naplaćena zadržana dobit prethodnih godina

Upute za popunjavanje

U ovu tablicu unose se iznosi dividendi ili drugih udjela u dobiti koje izvještajni subjekt (pravna ili fizička osoba rezident) primi na osnovi udjela u kapitalu nerezidentih pravnih osoba bez obzira na to je li riječ o naplati redovne dividende ili predujma dividende na osnovi dobiti ostvarene prethodne godine ili na teret zadržane dobiti prethodnih godina.

Podružnice koje dostavljaju IU-P ili IU-IPP te na njemu prijave isplaćenu dobit matičnom poduzeću ne dostavljaju ovaj obrazac.

1. Šifra inozemne pravne osobe

Unosi se šifra iz Šifrnika B. obrasca IU-IP. Za ostale ulagače iz Šifrnika B. transakcije se iskazuju zbirno po zemljama.

2. Naplaćena dividenda / udjeli u dobiti

Unosi se iznos naplaćene dividende / udjela u dobiti iz posljednje zaključene poslovne godine (koji nije umanjen za porez na dividendu / udjele u dobiti) na osnovi udjela u kapitalu inozemnih pravnih osoba iz 1. stupca B1. tablice.

Transakcije se izražavaju u tisućama eura, a pri preračunavanju iz originalnih valuta primjenjuje se srednji tečaj Hrvatske narodne banke na dan fakture.

3. Naplaćena zadržana dobit prethodnih godina

Unosi se iznos koji se po odluci inozemne pravne osobe isplaćuje dioničaru/vlasniku na teret zadržane dobiti prijašnjih godina ili pričuva pravne osobe (ne iz dobiti čija je odluka o raspodjeli donesena tekuće godine). Isplaćene pričuve koje su prijavljene na IU-IP obrascu ne prijavljuju se na ovom obrascu.

Transakcije se izražavaju u tisućama eura, a pri preračunavanju iz originalnih valuta primjenjuje se srednji tečaj Hrvatske narodne banke na dan fakture.

8. OBRAZAC OFATS – IZVJEŠĆE O OBUJMU GOSPODARSKE AKTIVNOSTI INOZEMNIH PRAVNIH OSOBA I PODRUŽNICA

Podaci o izvještajnom subjektu

Naziv	Matični broj	OIB	Poštanski broj	Grad	Ulica i broj	Osoba za kontakt	Broj telefona	E-adresa

Tablica OFATS. Podaci o aktivnostima inozemnih pravnih osoba u većinskom vlasništvu izvještajnog subjekta

Poslovna godina	Zemlja inozemne pravne osobe	Djelatnost (oznaka NACE)	Broj pravnih osoba	Broj zaposlenih	Prodaja (u tisućama EUR)	Troškovi zaposlenika (u tisućama EUR)	Dodana vrijednost (u tisućama EUR)	Bruto investicije u materijalnu imovinu (u tisućama EUR)	Izvoz proizvoda i usluga (u tisućama EUR)	Uvoz proizvoda i usluga (u tisućama EUR)

Obveznici popunjavanja ove tablice jesu izvještajni subjekti koji imaju većinski udio u kapitalu pravnih osoba u inozemstvu ili su osnovali podružnicu u inozemstvu, ali samo ako u izvještajnom subjektu inozemna osoba nema 50% ili više udjela u kapitalu. Drugim riječima, obveznici izvještavanja samo su one pravne osobe koje zadovoljavaju oba sljedeća uvjeta:

1. imaju većinski udio u kapitalu pravne osobe sa sjedištem u inozemstvu (50% ili više) ili su osnovali podružnicu u inozemstvu

2. u vlasničkoj strukturi izravno ili neizravno nemaju dioničara / imatelja udjela iz inozemstva koji ima 50% ili više udjela u kapitalu odnosno konačni kontrolni vlasnik jest pravna ili fizička osoba, rezident Republike Hrvatske.

Obveznici dostavljanja Izvješća o obujmu gospodarske aktivnosti inozemnih pravnih osoba putem obrasca OFATS jesu fizičke osobe rezidenti koje imaju većinski udio u kapitalu pravne osobe sa sjedištem u inozemstvu (50% ili više).

Ova tablica popunjava se samo jednom godišnje, 30 dana po isteku kalendarske godine za koju se popunjava izvještaj.

Unose se podaci za sve pravne osobe i podružnice u inozemstvu čijim poslovanjem izvještajni subjekt upravlja izravno ili neizravno preko druge pravne osobe. Osnovni je kriterij upravljanje pravnom osobom, što znači da osim pravnih osoba kojima izvještajni subjekt izravno upravlja preko većinskog udjela u kapitalu, treba uključiti i sve pravne osobe u kojima ne sudjeluje izravno u kapitalu, ali upravlja njima posredno, preko neke druge pravne osobe! Pravne osobe treba podijeliti posebno prema zemlji sjedišta odnosno djelatnosti. Rubrike se popunjavaju na sljedeći način:

Poslovna godina

Unosi se godina za koju se izvještaj podnosi (primjerice u 2026. unosi se 2025.).

Zemlja inozemne pravne osobe

Unosi se dvoslojna oznaka zemlje u kojoj inozemna pravna osoba ima sjedište, prema abecednom popisu država i zemalja i njihovih oznaka objavljenom u Odluci o transakcijskim računima – Prilog 1. odnosno oznaka međunarodne institucije iz popisa međunarodnih institucija i njihovih oznaka koje objavljuje Eurostat. Popisi su također raspoloživi na internetskim stranicama Hrvatske narodne banke u dokumentu "Odnosi s inozemstvom – prilozi i popisi". Iznimno, za Kosovo se rabi posebna oznaka XK.

Djelatnost

Unosi se NACE Rev. 2.1 (engl. *National Classification of Economic Activities*), šifra djelatnosti inozemne pravne osobe od pet znamenki. Šifra djelatnosti NACE Rev. 2.1 odgovara šifri djelatnosti iz Nacionalne klasifikacije djelatnosti (NKD 2025), koja se upotrebljava u Republici Hrvatskoj.

Broj pravnih osoba

Treba upisati broj pravnih osoba i podružnica u pojedinoj zemlji te određenoj djelatnosti kojima izvještajni subjekt upravlja izravno ili neizravno.

Broj zaposlenika

Za sve pravne osobe i podružnice iz određene zemlje i djelatnosti treba navesti podatke o ukupnom broju zaposlenika na kraju izvještajne godine.

Prodaja (u tisućama eura)

Za sve pravne osobe i podružnice iz određene zemlje i djelatnosti treba navesti podatke o ukupnim prihodima od prodaje ostvarenima u izvještajnoj godini.

Troškovi zaposlenika (u tisućama eura)

Za sve pravne osobe i podružnice iz određene zemlje i djelatnosti treba navesti podatke o ukupnim troškovima zaposlenih u izvještajnoj godini.

Dodana vrijednost (u tisućama eura)

Za sve pravne osobe i podružnice iz određene zemlje i djelatnosti treba navesti podatke o ukupnoj ostvarenoj dodanoj vrijednosti u izvještajnoj godini. Dodana vrijednost treba se izračunati tako da se od prihoda od prodaje oduzmu troškovi prodanih proizvoda (usluga) ili, drugim riječima, da se od prihoda od prodaje oduzme intermedijarna potrošnja.

Bruto investicije u materijalnu imovinu (u tisućama eura)

Za sve pravne osobe i podružnice iz određene zemlje i djelatnosti treba navesti podatke o ukupnim bruto investicijama u materijalnu imovinu u izvještajnoj godini.

Izvoz proizvoda i usluga (u tisućama eura)

Za sve pravne osobe i podružnice iz određene zemlje i djelatnosti treba navesti podatke o ukupnom izvozu proizvoda i usluga u izvještajnoj godini. Ovo se odnosi na sav izvoz uključujući i izvoz prema izvještajnom subjektu ili drugim pravnim osobama s kojima je pravna osoba povezana vlasničkim odnosima.

Uvoz proizvoda i usluga (u tisućama eura)

Za sve pravne osobe i podružnice iz određene zemlje i djelatnosti treba navesti podatke o ukupnom uvozu proizvoda i usluga u izvještajnoj godini. Ovo se odnosi na sav uvoz uključujući i uvoz od izvještajnog subjekta ili drugih pravnih osoba s kojima je pravna osoba povezana vlasničkim odnosima.

Svi iznosi izraženi u stranim valutama pretvaraju se u eure po srednjem tečaju HNB-a na posljednji dan izvještajne godine.

Napomena

Ova statistika isključuje poduzeća ili podružnice u većinskom vlasništvu izvještajnog subjekta u inozemstvu, koja su neaktivna, tj. nemaju niti zaposlenih niti ostvaruju prihode od prodaje. Dakle, podaci bi trebali biti prikazani samo za aktivna poduzeća ili podružnice u inozemstvu, tj. ona koja ostvaruju prihode ili imaju najmanje jednog zaposlenika.

U tablici se šalju podaci o aktivnostima društava u inozemstvu koja su kontrolirana od strane društva koje je većinski u domaćem vlasništvu. Domaće društvo ima kontrolu nad inozemnim ako izravno ili neizravno drži više od 50% udjela u kapitalu inozemnog društva. Dakle, inozemno društvo može biti izravno ili neizravno kontrolirano od strane domaćeg društva.

Primjer neizravne kontrole

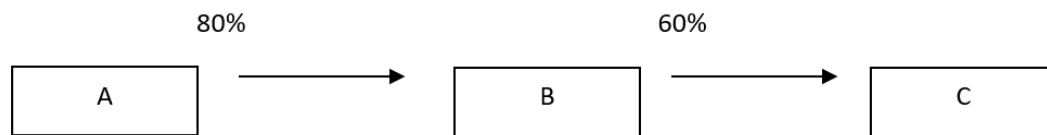

Društvo B ima izravnu kontrolu (više od 50%) nad društvom C, ali društvo B je pod izravnom kontrolom društva A, pa je društvo C neizravno kontrolirano od strane društva A. Ovo je primjer neizravnoga većinskog vlasništva, koje je glavni kriterij za određivanje kontrole nad određenim društvom.

Uzmimo da je društvo A u izvještajnoj ekonomiji. Podaci koje izvještava u OFATS-u trebali bi biti konsolidirani odnosno društvo B trebalo bi producirati konsolidirane podatke za sve subjekte u svom većinskom vlasništvu, tj. za sva društva u drugom, trećem koljenu itd. Obveza konsolidacije podataka postoji dokle god društva imaju više od 50% udjela u nekom drugom društvu odnosno dokle god vrijedi da je zadovoljen uvjet više od 50% vlasništva u sljedećoj pravnoj osobi. Lanac se prekida čim se u eventualnom sljedećem poduzeću ostvaruje 50% ili manje udjela u vlasništvu.

Primjer

Izvještajni subjekt preko pravne osobe Alfa šifrirane s B001 u Šifrniku B. (u kojoj izravno ostvaruje 100% udjela u kapitalu) ostvaruje neizravno udio u kapitalu u četiri inozemne pravne osobe.

Pravna osoba Alfa GmbH ima 60% udjela u kapitalu austrijske pravne osobe Beta, 80% udjela u talijanskoj pravnoj osobi Gama i 35% u belgijskoj pravnoj osobi Delta (što se, s obzirom na to da ne prelazi 51%, ne treba obuhvatiti u sklopu ove tablice).

Pravna osoba Beta ima 100% udjela u kapitalu austrijske pravne osobe Ipsilon i 75% udjela u kapitalu njemačke pravne osobe Omega.

Talijanska pravna osoba Gama ima 25% udjela u talijanskoj pravnoj osobi Epsilon (što se, s obzirom na to da ne prelazi 51%, ne treba obuhvatiti u sklopu ove tablice).

Kroz društvo u kojemu je izravno ostvaren većinski udio u kapitalu, konsolidirano se prikazuju podaci i o ostalim društvima u kojima je kontrola ostvarena neizravno.

Grafički prikaz vlasničkih odnosa

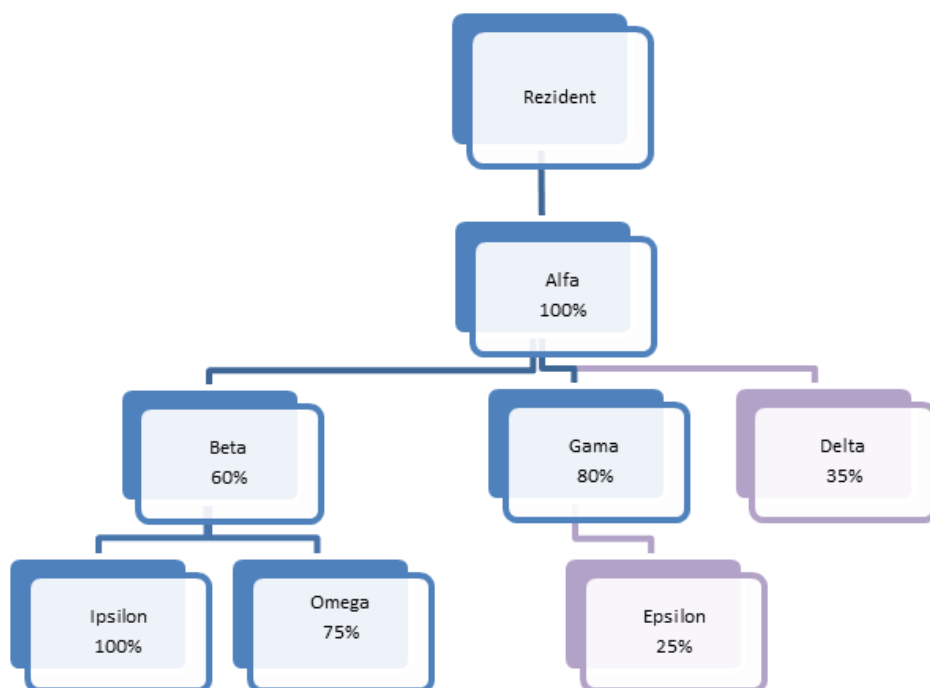

Podaci o aktivnostima poduzeća:

Pravna osoba	Zemlja inozemne pravne osobe	Djelatnost (oznaka NACE)	Broj zaposlenih	Prodaja (u tisućama eura)	Troškovi zaposlenika (u tisućama eura)	Dodana vrijednost (u tisućama eura)	Bruto investicije u materijalnu imovinu (u tisućama eura)	Izvoz proizvoda i usluga (u tisućama eura)	Uvoz proizvoda i usluga (u tisućama eura)
Alfa	DE	70100	10	100,00	45	60	10	20	15
Beta	AT	47230 (isti NACE kao i Ipsilon)	5	75,00	50	25	17	30	35
Ipsilon	AT	47230 (isti NACE kao i Beta)	15	150,00	60	55	23	80	20
Omega	DE	64210	20	120,00	85	70	10	12	100
Gama	IT	70100	25	200,00	150	100	22	150	120

Tablica Dodatak A treba izgledati ovako:

Poslovna godina	Zemlja inozemne pravne osobe	Djelatnost (oznaka NACE)	Broj pravnih osoba	Broj zaposlenih	Prodaja (u tisućama eura)	Troškovi zaposlenika (u tisućama eura)	Dodana vrijednost (u tisućama eura)	Bruto investicije u materijalnu imovinu	Izvoz proizvoda i usluga (u tisućama eura)	Uvoz proizvoda i usluga (u tisućama eura)
2022	DE	70100	1	10	100,00	45	60	10	20	15
2022	AT	47230	2	20 (5+15)	225 (75+150)	110 (50+60)	80 (25+55)	40 (17+23)	110 (30+80)	55 (35+20)
2022	DE	64210	1	20	120,00	85	70	10	12	100
2022	IT	70100	1	25	200,00	150	100	22	150	120

9. OBRAZAC GOD-INOK – GODIŠNJE IZVJEŠĆE O OSTALIM KREDITNIM POSLOVIMA S INOZEMSTVOM

IZVJEŠTAJNA GODINA	PODACI O DRUŠTVU		OSOBA ZA KONTAKT		
	Naziv	OIB	Ime i prezime	Broj telefona	E-adresa

a. STANJE DUGA PO KREDITNIM POSLOVIMA S INOZEMSTVOM – cijeli broj, u eurima, bez centa

ZAVRŠNO STANJE (IZVJEŠTAJNA GODINA – 1)		<i>Ukupna nova zaduženja tijekom izvještajne godine*</i>	ZAVRŠNO STANJE (IZVJEŠTAJNA GODINA)	
Kreditni poslovi sa svim ulagački/vlasnički povezanim nerezidentima	Kreditni poslovi sa svim nerezidentima koji nisu ulagački/vlasnički povezani	UKUPNO – povučena i otplaćena glavnica	Kreditni poslovi sa svim ulagački/vlasnički povezanim nerezidentima	Kreditni poslovi sa svim nerezidentima koji nisu ulagački/vlasnički povezani

* polje koje se popunjava isključivo pod određenim uvjetima (Vidi upute za popunjavanje.)

b. STANJE POTRAŽIVANJA PO KREDITNIM POSLOVIMA S INOZEMSTVOM – cijeli broj, u eurima, bez centa

ZAVRŠNO STANJE (IZVJEŠTAJNA GODINA – 1)		<i>Ukupna nova odobrenja tijekom izvještajne godine*</i>	ZAVRŠNO STANJE (IZVJEŠTAJNA GODINA)	
Kreditni poslovi sa svim ulagački/vlasnički povezanim nerezidentima	Kreditni poslovi sa svim nerezidentima koji nisu ulagački/vlasnički povezani	UKUPNO – povučena i otplaćena glavnica	Kreditni poslovi sa svim ulagački/vlasnički povezanim nerezidentima	Kreditni poslovi sa svim nerezidentima koji nisu ulagački/vlasnički povezani

* polje koje se popunjava isključivo pod određenim uvjetima (Vidi upute za popunjavanje.)

Upute za popunjavanje obrasca GOD-INOK

Opće upute

Obrazac se nalazi na internetskoj stranici Hrvatske narodne banke na adresi: <https://www.hnb.hr/statistika/informacije-za-obveznike-izvjestavanja/statistika-odnosa-s-inozemstvom>. U navedenom obrascu potrebno je iskazati stanje duga i/ili stanje potraživanja po ostalim kreditnim poslovima s inozemstvom kako su definirani Odlukom, u eurskoj protuvrijednosti.

Upute za popunjavanje obilježja

Izveštajna godina

U ovo se polje unosi podatak o izvještajnoj godini za koju se dostavljaju podaci. Unosi se podatak u formatu GGGG.

Završno stanje (izvještajna godina – 1)

Pod ovim se obilježjem upisuju podaci o stanju duga i/ili potraživanja po kreditnim poslovima s inozemstvom na posljednji datum godine prije izvještajne godine (31. prosinca GGGG-1., npr. ako je izvještajna godina 2025., unose se stanja za 31. prosinca 2024.).

Završno stanje (izvještajna godina)

Pod ovim se obilježjem upisuju podaci o stanju duga i/ili potraživanja po kreditnim poslovima s inozemstvom na posljednji datum izvještajnog razdoblja (31. prosinca GGGG, npr. ako je izvještajna godina 2025., unose se stanja za 31. prosinca 2025.).

Kreditni poslovi sa svim ulagački/vlasnički povezanim nerezidentima

Ulagački/vlasnički povezana društva mogu biti povezana na sljedeće načine: NEPOSREDNO (postoji 10% ili više udjela u temeljnom kapitalu); POSREDNO (nisu izravno povezani ulaganjem u temeljni kapital, ali postoji posredna izravna ulagačka povezanost preko trećega pravnog subjekta ako jedan od sudionika dužničko-vjerovničkog odnosa (rezident ili nerezident) drži 50% ili više udjela u temeljnom kapitalu trećeg subjekta koji istodobno ima status izravnog ulagača (10% ili više udjela u temeljnom kapitalu) u jednom od sudionika dužničko-vjerovničkog odnosa); HORIZONTALNO (sva društva koja imaju istoga "zajedničkog konačnoga vlasnika", pri čemu nijedno horizontalno povezano društvo ne kontrolira niti ima utjecaj na drugo horizontalno povezano društvo).

Unosi se ukupno stanje (iznos) iskorištene, a neotplaćene glavnice i obračunatih neplaćenih/nenaplaćenih kamata na izvještajni datum.

Vrijednosti u inozemnoj valuti iskazuju se u eurskoj protuvrijednosti.

Za iskazivanje stanja eurske protuvrijednosti primjenjuje se srednji tečaj HNB-a na odgovarajući datum (31. prosinca GGGG-1. i 31. prosinca GGGG).

Kreditni poslovi sa svim nerezidentima koji nisu ulagački/vlasnički povezani

Unosi se ukupno stanje (iznos) iskorištene, a neotplaćene glavnice i obračunatih neplaćenih/nenaplaćenih kamata na izvještajni datum.

Vrijednosti u inozemnoj valuti iskazuju se u eurskoj protuvrijednosti.

Za iskazivanje stanja eurske protuvrijednosti primjenjuje se srednji tečaj HNB-a na odgovarajući datum (31. prosinca GGGG-1. i 31. prosinca GGGG).

Ukupna nova zaduženja/odobrenja tijekom izvještajne godine*

Ovo se polje popunjava samo u slučaju da su i završno stanje na kraju izvještajne godine i završno stanje na kraju godine koja joj prethodi, jednaki nuli, a društvo je imalo stanje duga/potraživanja tijekom izvještajne godine.

Pojašnjenje za dug: poduzeće se u tijeku izvještajne godine jednokratno ili višekratno zadužilo, ali i u cijelosti otplatilo dug. U ovo polje upisuje se ukupni iznos povučenih, a ujedno i otplaćenih sredstava tijekom izvještajne godine.

Pojašnjenje za potraživanja: poduzeće je u tijeku izvještajne godine jednokratno ili višekratno odobrilo zajam/zajmove nerezidentu/nerezidentima koji je/su u cijelosti i vraćen/vraćeni. U ovo polje upisuje se ukupan iznos odobrenih te ujedno i vraćenih zajmova tijekom izvještajne godine.

Upute za dostavu obrasca GOD-INOK

- Pritiskom na gumb "Kreiraj dokument za slanje" stvara se .csv oblik datoteke u direktoriju u kojemu se nalazi izvorna datoteka u .xls formatu. Kreiranu .csv datoteku potrebno je dostaviti kao privitak na e-adresu: inodug@hnb.hr.
- U slučaju da se kao klijent e-pošte rabi MS Outlook, pritiskom na gumb "Kreiraj dokument i pošalji MS Outlookom" automatski se šalje poruka e-pošte s konvertiranom .csv datotekom.
- Za omogućavanje rada naredbenih gumba potrebno je u Excelu omogućiti makronaredbe, prema uputi u listu MKN.

Na e-adresu inodug@hnb.hr upućuju se i upiti vezani uz obrazac.

10. OBRAZAC US-GP – GODIŠNJA PRIJAVA PRIHODA I RASHODA OD RAZMJENE USLUGA S INOZEMSTVOM I POSEBNIH TRANSAKCIJA S INOZEMSTVOM

Godišnja prijava prihoda i rashoda od razmjene usluga s inozemstvom i posebnih transakcija s inozemstvom					
Godina	Naziv	OIB	Osoba za kontakt		
			Ime i prezime	Broj telefona	E-adresa

Opće napomene

Izveštajna jedinica jest pravna osoba u čije se ime izvještaj popunjava.

Sve transakcije koje su predmet ovog izvještaja moraju biti posljedica odnosa između izvještajnog subjekta i nerezidenata! Poslovni odnosi s rezidentima nisu predmet ovog izvještaja! Pojmovi rezidenta i nerezidenta definirani su člankom 3. Zakona o deviznom poslovanju. Ulaskom Hrvatske u EU tretman inozemstva ostaje isti.

Također, razmjena usluga i posebnih transakcija s nerezidentima koji u RH posluju pod hrvatskim PDV identifikacijskim brojem predmet je ovog istraživanja.^{2[1]}

Predmet ovog dijela istraživanja jesu sve usluge za koje je izdana/primljena faktura u odnosima s nerezidentima, osim usluga vezanih uz **turizam**, a to su:

- usluge smještaja, organizacija izleta, krstarenja, usluge prijevoza u turističke svrhe, usluge turističke animacije, usluga smještaja na plovilima i sl.
- plaćanja povezana sa službenim putovanjima u inozemstvo osim kotizacija za seminare i kongrese te naknada za obrazovne programe i stručno osposobljavanje koji su opisani šifrom 895.

Izveštaj se sastoji od dva dijela:

1. Prihodi i rashodi od razmjene usluga s inozemstvom

U ovaj dio izvještaja podaci se unose na obračunskom principu, odnosno evidentiraju se u trenutku nastanka prihoda/potraživanja odnosno obveze/rashoda, a ne u trenutku plaćanja odnosno naplate. Drugim riječima, prihodi i rashodi od usluga evidentiraju se u pravilu na osnovi

^{2[1]} PDV identifikacijski broj jest osobni identifikacijski broj (OIB) kojemu se dodaje predznak "HR", a primjenjuje se u sustavu VIES, tj. u informatičkom sustavu za razmjenu podataka između zemalja članica Europske unije o prometu dobara i usluga oporezivom PDV-om.

fakture prema inozemstvu, odnosno iz inozemstva ili obračunatih prihoda i rashoda s inozemstvom ako faktura nije izdana. Podaci se prikazuju u izvještajnom razdoblju (mjesecu, tromjesečju) u kojem je faktura izdana/primljena. Iznimno, u slučajevima kad je usluga obavljena, ali je ne prati faktura, već kao temelj za naplatu služi ugovor, obračun ili sličan dokument, prihodi ili rashodi evidentiraju se na osnovi takvog dokumenta.

U izvještaju se transakcije uvijek evidentiraju na neto principu, odnosno samo vrijednost usluge bez obračunatog PDV-a. PDV koji se na primljenu/pruženu uslugu obračunava ne uključuje se u vrijednost usluge. U slučaju da je primatelj usluge fizička osoba nerezident, potrebno je iznos PDV-a koji se iskazuje na fakturi evidentirati u dijelu B pod šifrom 6 Porezi.

U slučajevima da uslugu prema inozemstvu obavi domaća podružnica, a primatelju usluge fakturira je matična institucija iz inozemstva, prihod od usluge podružnica također treba prijaviti bez obzira na to što nije samostalno izdala fakturu niti će je naplatiti. U tom slučaju, podloga za evidenciju jest iznos s fakture koju matično poduzeće izdaje trećoj osobi. Obrnuto, ako inozemna podružnica domaćeg poduzeća obavi uslugu trećoj osobi u inozemstvu, a uslugu fakturira i naplati domaće matično poduzeće, takvu fakturu ne treba prikazivati kao prihod! Ovakve transakcije posebno se prikazuju u okviru istraživanja o transakcijama između matičnih poduzeća i podružnica (obrazac IU-P).

Transakcije se izražavaju u eurima, a pri preračunavanju iz originalnih valuta primjenjuje se srednji tečaj Hrvatske narodne banke na dan fakture. U izvještaj je potrebno unijeti sve usluge koje je izvještajna jedinica obavila za nerezidenta i za to mu izdala fakturu (prihodi) ili obrnuto (rashodi), osim usluga vezanih uz turizam.

2. Posebne transakcije s inozemstvom

Ove se transakcije prikazuju u izvještajnom razdoblju (mjesecu ili tromjesečju) u kojemu je transakcija obavljena. Transakcije se izražavaju u eurima, a pri preračunavanju iznosa iz originalnih valuta primjenjuje se srednji tečaj Hrvatske narodne banke na dan transakcije. Detaljan opis ovih transakcija nalazi se u nastavku ovog obrasca.

Napomena: Transakcije evidentirane u dijelu B ne mogu ujedno biti sadržane u dijelu A ove Upute. Drugim riječima, posebne transakcije nisu transakcije koje su vezane uz plaćanje usluga iz dijela A.

Prihodi od ostvarenih usluga u poslovanju s nerezidentima

U ovu tablicu unose se podaci o prihodima koje je izvještajna jedinica ostvarila od obavljenih usluga nerezidentima. Osnova za prikazivanje jest izdana faktura. Detaljan opis svake od navedenih usluga nalazi se u Prilogu. U polje "Iznos" unosi se fakturirana vrijednost obavljene usluge u eurima, a pri preračunavanju iz originalnih valuta u eure primjenjuje se srednji tečaj HNB-a na dan izdavanja fakture.

Tablica 1. Prihodi od ostvarenih usluga u poslovanju s nerezidentima

<i>Oznaka</i>	<i>Naziv obavljene usluge</i>	<i>Iznos</i>
102	Usluge popravaka i održavanja imovine	
103	Usluge dorade robe	
205	Usluge prijevoza	
205a	Usluge prijevoza koje se ne odnose na prijevoz robe pri uvozu	
249a	Građevinske usluge u inozemstvu	
249b	Građevinske usluge u Republici Hrvatskoj	
253a	Premije osiguranja i potraživanja iz osiguranja	
253b	Pomoćne i prateće usluge u osiguranju	
247	Telekomunikacijske usluge	
958	Poštanske usluge	
959	Kurirske usluge	
260	Financijske usluge, osim usluga osiguravajućih društava i mirovinskih fondova	
263	Računalne usluge	
889	Informacijske usluge; usluge novinskih agencija	
890	Informacijske usluge; ostalo	
891	Naknade za prava na korištenje intelektualnog vlasništva – franšize i slična prava	
892	Naknade za prava na korištenje intelektualnog vlasništva – patenti, licencije i ostalo	
270	Usluge povezane s trgovinom; preprodaja robe (engl. <i>merchanding</i>)	
271	Usluge povezane s trgovinom; ostalo	
272	Usluge najma uključujući i usluge operativnog <i>leasinga</i>	
275	Pravne usluge	
276	Računovodstvene usluge, revizija, porezno savjetovanje	
277	Usluge savjetovanja, odnosi s javnošću	
278	Usluge oglašavanja, istraživanja tržišta	
279	Usluge istraživanja i razvoja	
280	Arhitektonske, inženjerske i tehničke usluge	
282	Poljoprivredne i rudarske usluge i ostale usluge prerade na terenu; zbrinjavanje otpada i uklanjanje onečišćenja	
283	Poljoprivredne i rudarske usluge i ostale usluge prerade na terenu; ostalo	
284	Ostale poslovne usluge	
288	Audiovizualne usluge	
895	Ostale osobne usluge; usluge obrazovanja	
896	Ostale osobne usluge; zdravstvene usluge	
897	Ostale osobne usluge; kultura i razonoda, ostalo	
Ukupno		

Rashodi od primljenih usluga u poslovanju s nerezidentima

U ovu tablicu unose se podaci o rashodima (troškovima) koje je izvještajna jedinica ostvarila od usluga primljenih od nerezidenata. Osnova za prikazivanje je primljena faktura. Detaljan opis svake od navedenih usluga nalazi se u Prilogu. U polje "Iznos" unosi se fakturirana vrijednost

obavljene usluge u eurima, a pri preračunavanju iz originalnih valuta u eure primjenjuje se srednji tečaj HNB-a na dan izdavanja fakture.

Tablica 2. Rashodi od primljenih usluga u poslovanju s nerezidentima

<i>Oznaka</i>	<i>Naziv obavljene usluge</i>	<i>Iznos</i>
102	Usluge popravaka i održavanja imovine	
103	Usluge dorade robe	
205	Usluge prijevoza	
205a	Usluge prijevoza koje se ne odnose na prijevoz robe pri uvozu	
249a	Građevinske usluge u inozemstvu	
249b	Građevinske usluge u Republici Hrvatskoj	
253a	Premije osiguranja i potraživanja iz osiguranja	
253b	Pomoćne i prateće usluge u osiguranju	
247	Telekomunikacijske usluge	
958	Poštanske usluge	
959	Kurirske usluge	
260	Financijske usluge, osim usluga osiguravajućih društava i mirovinskih fondova	
263	Računalne usluge	
889	Informacijske usluge; usluge novinskih agencija	
890	Informacijske usluge; ostalo	
891	Naknade za prava na korištenja intelektualnog vlasništva – franšize i slična prava	
892	Naknade za prava na korištenje intelektualnog vlasništva – patenti, licencije i ostalo	
271	Usluge povezane s trgovinom; ostalo	
272	Usluge najma uključujući i usluge operativnog <i>leasinga</i>	
275	Pravne usluge	
276	Računovodstvene usluge, revizija, porezno savjetovanje	
277	Usluge savjetovanja, odnosi s javnošću	
278	Usluge oglašavanja, istraživanja tržišta	
279	Usluge istraživanja i razvoja	
280	Arhitektonske, inženjerske i tehničke usluge	
282	Poljoprivredne i rudarske usluge i ostale usluge prerade na terenu; zbrinjavanje otpada i uklanjanje onečišćenja	
283	Poljoprivredne i rudarske usluge i ostale usluge prerade na terenu; ostalo	
284	Ostale poslovne usluge	
288	Audiovizualne usluge	
895	Ostale osobne usluge; usluge obrazovanja	
896	Ostale osobne usluge; zdravstvene usluge	
897	Ostale osobne usluge; kultura i razonoda, ostalo	
Ukupno		

Priljevi od posebnih transakcija s inozemstvom

Ova tablica sadržava podatke o priljevima koje su rezidenti ostvarili po transakcijama koje su navedene i opisane u nastavku ovog obrasca. Osnova za prikazivanje jest obavljena transakcija,

odnosno plaćanje. U polje "Iznos" unosi se vrijednost transakcije u eurima, a pri preračunavanju iz originalnih valuta u eure primjenjuje se srednji tečaj HNB-a na dan transakcije.

Tablica 3. Priljevi od posebnih transakcija s inozemstvom

<i>Oznaka</i>	<i>Naziv transakcije</i>	<i>Iznos</i>
1	Kupoprodaja licencija, koncesija, franšiza i druge nematerijalne imovine	
2	Transferi s osnove osiguranja	
4	Novčani transferi – financiranje predstavništava u inozemstvu	
5	Pokloni, pomoći, donacije i sl.	
6	Porezi	
7	Kazne i naknade	
8	Realizirane činidbene garancije	
9	Povrati po uvozu/izvozu robe	
10	Ostali transferi	
11	Naknade zaposlenicima	
Ukupno		

Odljevi od posebnih transakcija s inozemstvom

Ova tablica sadržava podatke o odljevima koje su rezidenti ostvarili po transakcijama koje su navedene i opisane u nastavku ovog obrasca. Osnova za prikazivanje jest obavljena transakcija, odnosno plaćanje. U polje "Iznos" unosi se vrijednost transakcije u eurima, a pri preračunavanju iz originalnih valuta u eure primjenjuje se srednji tečaj HNB-a na dan transakcije.

Tablica 4. Odljevi od posebnih transakcija s inozemstvom

<i>Oznaka</i>	<i>Naziv transakcije</i>	<i>Iznos</i>
1	Kupoprodaja licencija, koncesija, franšiza i druge nematerijalne imovine	
2	Transferi s osnove osiguranja	
4	Novčani transferi – financiranje predstavništava u inozemstvu	
5	Pokloni, pomoći, donacije i sl.	
6	Porezi	
7	Kazne i naknade	
8	Realizirane činidbene garancije	
9	Povrati po uvozu/izvozu robe	
10	Ostali transferi	
11	Naknade zaposlenicima	
Ukupno		

DIO A – OPIS POJEDINAČNIH USLUGA

102 Usluge popravaka i održavanja imovine

Odnosi se na popravke i održavanje (servisiranje) imovine, bez obzira na lokaciju na kojoj se usluga pruža. Pod vrijednošću usluge podrazumijeva se vrijednost obavljenog posla, a ne vrijednost imovine nakon obavljene usluge. U vrijednost usluge treba uključiti vrijednost materijala koji se eventualno ugrađuje.

Uključuje:

- remont ili dokiranje brodova (najam prostora za smještaj broda za obavljanje određenih završnih radova ili popravaka na brodu) te otklanjanje štete nastale na plovilu kao i bilo kakve druge popravke na brodovima i ostalim transportnim sredstvima
- redovne kontrole i održavanje zrakoplova i letjelica (nakon odgovarajućeg naleta) uključujući i tekuće popravke zrakoplova i letjelica
- popravak strojeva i pokretne robe (npr. automobila) u garantnom roku i nakon roka
- ostale popravke i održavanje bez obzira na to je li riječ o manjim popravcima ili popravcima koji povećavaju efikasnost ili iskoristivost imovine odnosno produljuju njezin životni vijek.

Ne uključuje:

- popravke koje izvode građevinska i montažerska poduzeća (uključiti u 249a Građevinske usluge u inozemstvu ili 249b Građevinske usluge u Republici Hrvatskoj)
- popravke računalne opreme (uključiti u 263 Računalne usluge)
- održavanje uređaja i opreme na terminalima (luke, zračne luke, kolodvori i sl.) (uključiti u 205 Usluge prijevoza).

103 Usluge dorade robe u tuđem vlasništvu

Odnosi se na doradu, preradu i oplemenjivanje robe, što uključuje rafiniranje nafte, preradu prirodnog plina, sastavljanje elektronike, šivanje, poslove dorade u brodogradnji, označavanje, pakiranje i sl. na robi u tuđem vlasništvu. Uključuje samo vrijednost usluge i korištenog materijala, a ne i vrijednost robe koja se doraduje, prerađuje ili oplemenjuje.

Ne uključuje:

- montažu građevinskih elemenata (uključiti u 249a Građevinske usluge u inozemstvu ili 249b Građevinske usluge u Republici Hrvatskoj) niti montažu strojeva koji nisu vezani uz građevinske projekte (uključiti u 280 Arhitektonske, inženjerske i tehničke usluge).

205 Usluge prijevoza

Odnosi se na postupak prijevoza ljudi i tereta s jedne lokacije na drugu kao i na sve povezane pomoćne i prateće usluge. Obuhvaća:

Prijevoz tereta: prijevoz tereta u vlasništvu nerezidenta u međunarodnom prometu prijevoznim sredstvima rezidenta, prijevoz tereta u vlasništvu rezidenta prijevoznim sredstvima u vlasništvu nerezidenta, prijevoz tereta u vlasništvu rezidenta unutar Republike Hrvatske prijevoznim sredstvima nerezidenta. Uključuje i usluge utovara na prijevozno sredstvo te istovara, ako je ugovorom između vlasnika robe i prijevoznika dogovoreno da prijevoznik obavi tu uslugu, kao i iznajmljivanje prijevoznih sredstava s posadom u vlasništvu rezidenta nerezidentima za prijevoz tereta i obratno, uslugu pri tranzitu struje, uslugu prijevoza pošte u ime poštanskih ureda i kurirskih tvrtki.

Prijevoz putnika: prijevoz nerezidenata u međunarodnom prometu prijevoznim sredstvima u vlasništvu rezidenta, prijevoz rezidenata prijevoznim sredstvima nerezidenta, prijevoz putnika unutar Republike Hrvatske prijevoznim sredstvima u vlasništvu nerezidenta. Uključuju se prateći troškovi koji nastaju pri prijevozu putnika (npr. troškovi za višak prtljage, za hranu i piće u prijevoznim sredstvima – osobna potrošnja putnika). Uključuje i iznajmljivanje prijevoznih sredstava s posadom za prijevoz putnika nerezidentima koji su u vlasništvu rezidenata i obrnuto.

Ostale prateće i pomoćne usluge: sve usluge povezane s uslugama prijevoza u lukama i zračnim lukama te na kolodvorima i na drugim terminalima. Ove usluge obuhvaćaju: utovarivanje, istovarivanje, pohranjivanje, skladištenje, pakiranje, održavanje i čišćenje prijevozne opreme, manevriranje, vuču i spašavanje prijevoznih sredstava, troškove priveza i iznajmljivanje veza (npr. godišnji vez), tegljenje u lukama, pilotažu, usluge otpremništva i ostale agentske usluge, marže i provizije, pristojbe za provoz i prelet te eksploatacijske troškove prijevoznika, trošak cestarine.

Ne uključuje:

- usluge financijskog *leasinga* prijevoznog sredstva (nije predmet ovog istraživanja)
- naknade za iznajmljivanje zrakoplova, željezničkih kompozicija i ostalih prijevoznih sredstava bez posade odnosno najam takvih sredstava (uključiti u 272 Usluge operativnog *leasinga*)

- naknade za iznajmljivanje plovila i *rent-a car* usluge (nije predmet ovog istraživanja)
- naknade za iznajmljivanje nerezidentima prijevoznih sredstava s posadom koja su u vlasništvu rezidenata za prijevoz putnika u turističke svrhe (nije predmet ovog istraživanja)
- operativni najam (*leasing*) transportnih sredstava (uključiti u 272 Usluge operativnog *leasinga*)
- kurirske usluge koje pružaju kurirske tvrtke (uključiti u 959 Kurirske usluge)
- usluge prijevoza putnika koje rezidenti pružaju nerezidentima unutar svojeg teritorija (nije predmet ovog istraživanja)
- krstarenja unutar zemlje koja su dio kružnog putovanja (nije predmet ovog istraživanja)
- vrijednost isporučenog plina, nafte i električne energije (nije predmet ovog istraživanja)
- osiguranje tereta (uključiti u 253 Usluge osiguranja i mirovinskih fondova)
- robu koju prijevoznici nabavljaju u lukama (nije predmet ovog istraživanja)
- popravke željezničkih postrojenja, luka i uzletišnih postrojenja (uključiti u 249a Građevinske usluge u inozemstvu ili 249b Građevinske usluge u Republici Hrvatskoj)
- trošak provedbe carinskog postupka
- trošak goriva.

205a Usluge prijevoza koje se ne odnose na prijevoz robe pri uvozu

Ovdje treba izdvojiti prihode i rashode koji se odnose samo na usluge prijevoza robe koje nisu vezane uz prijevoz robe pri uvozu!

249a Građevinske usluge u inozemstvu

Odnose se na prihode i rashode od građevinskih usluga u inozemstvu.

Prihodi uključuju:

Prihode od građevinskih usluga koje rezidentne tvrtke obavljaju u inozemstvu npr. priprema lokacije, građevinski radovi na visokogradnji ili niskogradnji kao i instalacija i montaža strojeva, opreme i postrojenja koje su povezane s građevinskim projektima.

Uključuje:

- usluge iznajmljivanja građevinske opreme ili opreme za rušenje zajedno s rukovateljem
- radove vanjskog čišćenja građevina
- građevinske popravke
- pripremu lokacije
- građevinske radove u visokogradnji i niskogradnji
- instalaciju i montažu strojeva, opreme i postrojenja koje su povezane s građevinskim projektima.

Ne uključuje:

- pripremu lokacije za rudarstvo, vađenje nafte i plina (uključiti u 283 Poljoprivredne i rudarske usluge i ostale usluge prerade na terenu; ostalo)
- uklanjanje kontaminiranoga gornjeg sloja tla (uključiti u 282 Poljoprivredne i rudarske usluge i ostale usluge prerade na terenu; zbrinjavanje otpada i uklanjanje onečišćenja)
- izgradnju tornjeva na naftnim bušotinama (uključiti u 283 Poljoprivredne i rudarske usluge i ostale usluge prerade na terenu; ostalo)
- građevinske radove koje podružnice hrvatskih tvrtki izvode u inozemstvu (nije predmet ovog istraživanja)
- vrijednost izvezene robe koja je predmet montaže.

Rashodi uključuju:

Vrijednost robe i usluga koju rezidentnim poduzećima fakturiraju nerezidenti za uporabu na inozemnom gradilištu.

Uključuje:

- robu i usluge kojima se rezidentna poduzeća koriste na inozemnom gradilištu, a nabavljaju se od nerezidenata
- naknade zaposlenima i druge ovisne troškove koje nerezidenti fakturiraju rezidentima povezane uz građevinske radove u inozemstvu, uključujući i usluge smještaja radnika.

249b Građevinske usluge u Republici Hrvatskoj

Odnosi se na prihode i rashode od građevinskih usluga koje nerezidenti pružaju rezidentima u Republici Hrvatskoj.

Prihodi uključuju:

Vrijednost robe, usluga i plaća koje nerezidentna poduzeća plaćaju rezidentima pri izvođenju građevinskih radova na gradilištima u Republici Hrvatskoj

Uključuje:

- fakturiranu robu i usluge kojima se nerezidentna poduzeća koriste na gradilištima u Republici Hrvatskoj, a nabavljaju se od rezidenata
- naknade zaposlenima i druge ovisne troškove koje nerezidenti plaćaju rezidentima, a povezani su s građevinskim radovima u Republici Hrvatskoj.

Rashodi uključuju:

građevinske usluge koje nerezidentna poduzeća pružaju rezidentima u Republici Hrvatskoj.

Uključuje:

- usluge iznajmljivanja građevinske opreme ili opreme za rušenje zajedno s rukovateljem
- radove vanjskog čišćenja građevina
- građevinske popravke
- pripremu lokacije
- građevinske radove u visokogradnji i niskogradnji
- instalaciju i montažu strojeva, opreme i postrojenja koje su povezane s građevinskim projektima.

Ne uključuje:

- pripremu lokacije za rudarstvo, vađenje nafte i plina (uključiti u 283 Poljoprivredne i rudarske usluge i ostale usluge prerade na terenu; ostalo)
- uklanjanje kontaminiranoga gornjeg sloja tla (uključiti u 282 Poljoprivredne i rudarske usluge i ostale usluge prerade na terenu; zbrinjavanje otpada i uklanjanje onečišćenja)
- izgradnju tornjeva na naftnim bušotinama (uključiti u 283 Poljoprivredne i rudarske usluge i ostale usluge prerade na terenu; ostalo)
- građevinske radove koje podružnice inozemnih tvrtki izvode u Republici Hrvatskoj (nije predmet ovog istraživanja)
- vrijednost uvezene robe koja je predmet montaže.

253a Premije osiguranja i potraživanja iz osiguranja

Odnosi se na premije koje rezidentni vlasnici polica plaćaju nerezidentnim društvima za osiguranje i mirovinskim fondovima te na potraživanja iz osiguranja koja nerezidentna društva za osiguranje i mirovinski fondovi plaćaju rezidentu na temelju njegove police za pokriće osiguranog događaja.

Uključuje:

- životno osiguranje
- mirovinske fondove
- osiguranje prijevoza robe od krađe, štete ili potpunoga gubitka tereta
- osiguranje vozila koja se rabe za prijevoz robe
- osiguranje od posljedica nesretnog slučaja i zdravstveno osiguranje
- osiguranje na svim prijevoznim sredstvima (brodovima, kamionima itd.)
- pomorsko, avionsko i ostalo transportno osiguranje
- osiguranje od požara i ostalih oštećenja imovine
- osiguranje od novčanih gubitaka
- osiguranje od opće odgovornosti
- ostale vrste osiguranja kao što je osiguranje od nezgoda na putovanju i osiguranje povezano s kreditima i kreditnim karticama.

Ne uključuje:

- potraživanja iz osiguranja koja rezidentu isplaćuju rezidentna društva za osiguranje za štetu koju je prouzrokovao nerezident
- naknade štete iz komercijalnih odnosa (nije predmet ovog istraživanja).

NAPOMENA: Hrvatska društva za osiguranje i reosiguranje kao i podružnice inozemnih društava za osiguranje ne izvještavaju po ovoj usluzi, s obzirom na to da su ona uključena u Statističko istraživanje o međunarodnim transakcijama povezanim s osiguranjem.

253b Pomoćne i prateće usluge u osiguranju

Odnosi se na pomoćne i prateće usluge u osiguranju.

Uključuje:

- provizije za posredovanje i zastupanje u osiguranju te agencijske usluge
- usluge obavljanja poslova pripreme i sklapanja ugovora o osiguranju
- konzultantske usluge u vezi s osiguranjem i mirovinskim osiguranjem
- usluge vrednovanja i usklađivanja
- aktuarske usluge
- usluge upravljanja spasilačkim operacijama
- pravne usluge i usluge nadzora u vezi s odštetama i povratom.

Ne uključuje:

- iznose premija osiguranja i potraživanja iz osiguranja.

NAPOMENA: Hrvatska društva za osiguranje i reosiguranje kao i podružnice inozemnih društava za osiguranje ne izvještavaju po ovoj usluzi, s obzirom na to da su ona uključena u Statističko istraživanje o međunarodnim transakcijama povezanim s osiguranjem.

247 Telekomunikacijske usluge

Odnose se na usluge prijenosa zvuka, slike, podataka i drugih informacija preko telefona, telefaksa, telegrama, radija, tv kabela i elektromagnetskih valova, satelita, elektroničke pošte, mobilnih telefona, internetom i sl.

Uključuje:

- usluge poslovnih mreža

- telekonferencije
- prateće usluge (npr. popravak i održavanje satelita, iznajmljivanje komunikacijskih linija)
- usluge *on-line* pristupa internetu
- iznajmljivanje veze prema satelitima
- usluge pozivnih centara.

Ne uključuje:

- usluge instalacije telekomunikacijske opreme (uključiti u 249a Građevinske usluge u inozemstvu ili 249b Građevinske usluge u Republici Hrvatskoj)
- usluge povezane s bazama podataka za pristup podacima i njihovu obradu koje osiguravaju serveri baza podataka (uključiti u 890 Informacijske usluge; ostalo)
- vrijednost informacija koje se prenose.
-

958 Poštanske usluge

Odnose se na usluge preuzimanja, prijevoza i dostave pisama, novina, časopisa, brošura, ostalih tiskovina, omota i paketa.

Uključuje:

- poštanske šalterske usluge (kao što su prodaja poštanskih maraka, poštanskih uputnica i sl.)
- usluge iznajmljivanja poštanskih sandučića
- usluge povezane s neisporučenom poštom.

Ne uključuje:

- financijske usluge koje pruža nacionalna poštanska uprava (uključiti u 260 Financijske usluge, osim usluga društava za osiguranje i mirovinskih fondova)
- usluge pripreme pošte (uključiti u 284 Ostale poslovne usluge)
- skladištenje robe i povezane usluge (uključiti u 205 Usluge prijevoza)
- poslove koje su ugovorom o međunarodnom prijevozu pošte zaključili poštanski uredi ili kurirske tvrtke, a koje obavljaju transportna poduzeća (uključiti u 205 Usluge prijevoza).

959 Kurirske usluge

Odnose se na usluge preuzimanja, prijevoza i dostave pisama, novina, časopisa, brošura, ostalih tiskovina, omota i paketa, ali za razliku od poštanskih usluga odnose se isključivo na usluge brze ili *door-to-door* dostave koje obavljaju kurirske tvrtke.

Ne uključuje:

- poslove koje su ugovorom o međunarodnom prijevozu pošte zaključili poštanski uredi ili kurirske tvrtke, a koje obavljaju transportna poduzeća (uključiti u 205 Usluge prijevoza).

260 Financijske usluge, osim usluga društava za osiguranje i mirovinskih fondova

Odnose se na sve usluge financijskog posredovanja i pomoćne usluge kao npr. provizije i naknade povezane s primanjem depozita i davanjem kredita, hipotekarnim i nehipotekarnim kreditiranjem, akreditivima, garancijama, bankovnim akceptima, kreditnim linijama i sličnim instrumentima, financijskim najmom (*leasing*), faktoringom, transakcijama s financijskim derivatima, pokroviteljstvom i plasiranjem izdanja, brokerskim uslugama, klirinškim plaćanjima i deviznim transakcijama. Također uključuje usluge financijskog savjetovanja, usluge skrbništva nad financijskom imovinom, usluge pohrane financijske imovine ili zlatnih poluga, usluge vezane uz spajanje i pripajanje, usluge povezane s platnim karticama, usluge upravljanja financijskom imovinom, burzovne usluge, otkup natječajne dokumentacije povezane s financijskim proizvodima, usluge određivanja kreditnog rejtinga, usluge procjene boniteta i sl.

U financijske usluge potrebno je uključiti i marže u trgovanju financijskom imovinom (engl. *margins on buying and selling financial assets*). Riječ je o prihodima koje financijske institucije, ponajprije banke, ostvaruju kao razliku između kupovne i prodajne cijene (tzv. *bid-ask spread*) pri trgovanju financijskim instrumentima u ime i za račun klijenata.

Ne uključuje:

- operativni najam – *leasing* (uključiti u 272 Usluge najma, uključujući i usluge operativnog *leasinga*)
- nefinancijske savjetodavne usluge koje pružaju banke
- dobitke i gubitke ostvarene kupnjom ili prodajom vrijednosnih papira i financijskih derivata za vlastiti račun te kupoprodajom deviza koje banka obavlja u svoje ime i za svoj račun
- prihod od kamata.

263 Računalne usluge

Odnose se na usluge vezane uz hardver i softver odnosno obradu podataka.

Uključuje:

- instalaciju hardvera i softvera
- savjetovanje u vezi s korištenjem hardvera i softvera
- analizu, dizajn, programiranje i instalaciju sustava za neposrednu uporabu
- razvijanje, proizvodnju i isporuku softvera prilagođenoga kupcu (po narudžbi)
- ostali softver koji je moguće skinuti s interneta odnosno pružanje dozvole korištenja takvog softvera na ograničeno vrijeme
- održavanje i popravak računala i prateće opreme
- usluge obrade podataka i virtualnu podršku
- usluge izrade internetske stranice i ugošćivanja (*hostinga* odnosno nuđenja serverskoga kapaciteta za ugošćivanje korisnikovih internetskih stranica)
- usluge upravljanja računalnim kapacitetima.

Ne uključuje:

- isporuku softvera na mediju (CD, DVD i sl.) (nije predmet ovog upitnika)
- standardne tečajeve računalne izobrazbe (uključiti u 895 Ostale osobne usluge, kultura i razonoda; usluge obrazovanja)
- autorske i licencijske naknade za uporabu računalnih programa (uključiti u 892 Naknade za prava na korištenje intelektualnog vlasništva – patenti, licencije i ostalo).

889 Informacijske usluge; usluge novinskih agencija

Odnose se na usluge novinskih agencija kao što su npr. kupnja ili prodaja novosti, ekskluzivnih informacija, fotografija, članaka, prodaja novina i časopisa u inozemstvu u nematerijalnom obliku. Uključuje i prihode od novina i časopisa koji ne podliježu carinjenju.

Ne uključuje:

- prodaju novina i časopisa koji podliježu carinjenju.

890 Informacijske usluge; ostalo

Odnose se na usluge vezane uz baze podataka kao što su koncipiranje, pohranjivanje i davanje podataka na raspolaganje *on-line*, na magnetskim, optičkim ili tiskanim medijima. Uključuju i web-pretraživače te pretplate na novine, časopise i sl. kroz elektroničku dostavu (e-adresa ili sl.), ostale *on-line* pristupe različitim sadržajima, arhivama, pretplate za usluge novinskih i burzovnih agencija.

891 Naknade za prava na korištenje intelektualnog vlasništva – franšize i slična prava

Odnosi se na naknade vezane uz korištenje franšiza koje uključuju i naknade za izobrazbu, pomoć, oglašavanje. Osim toga, uključuju i autorske naknade koje se plaćaju za uporabu registriranih robnih marki, tj. riječi, simbola, dizajna ili njihovih kombinacija, po kojima se proizvodi ili usluge njihova vlasnika razlikuju od proizvoda ili usluga drugih pružatelja.

Ne uključuje:

- kupnju i prodaju konkretne nematerijalne imovine kao npr. franšiza, robnih marki i sl. (uključiti u dio B. ovog izvještaja, šifra 1 – kupoprodaja licencija, koncesija, franšiza i druge nematerijalne imovine).

892 Naknade za prava na korištenje intelektualnog vlasništva – patenti, licencije i ostalo

Odnosi se na naknade za uporabu nematerijalne, neproizvedene i nefinancijske imovine koja proizlazi iz procesa istraživanja i razvoja kao što su patenti, industrijski procesi, naknade za uporabu prema sporazumu o licenciranju, proizvedenih originala ili prototipova (npr. prava na korištenje rukopisa i sl.), televizijska prava prijenosa sportskih, koncertnih i drugih sličnih događanja, naknada za pravo na korištenje intelektualnog vlasništva, tantijemi, naknada za korištenje licencija u industriji i sl.

Ne uključuje:

- distributivna prava na audiovizualne proizvode u ograničenom razdoblju ili području (uključiti u 288 Audiovizualne usluge)
- kupnju i prodaju rezultata istraživanja i razvoja npr. patenata, autorskih prava, industrijskih procesa i sl. (uključiti u 279 Usluge istraživanja i razvoja)
- kupnju i prodaju nematerijalne imovine kao npr. licencije, koncesije, franšize, trgovačke marke (uključiti u dio B. ovog izvještaja, šifra 1 – kupoprodaja licencija, koncesija, franšiza i druge nematerijalne imovine).

270 Usluge povezane s trgovinom; preprodaja robe (engl. *merchandising*)

Preprodaja robe ili *merchandising* postoji u slučajevima kada rezident kupi robu od nerezidenta s namjerom da je preproda drugom nerezidentu uz uvjet da roba nikad ne prijeđe granicu i uđe na teritorij rezidenta. Drugim riječima, fizičko posjedovanje robe u ovom slučaju je irelevantno, no trgovac mora robu posjedovati u pravnom smislu između trenutaka kupnje i prodaje.

Odnosi se na provizije za robu/usluge odnosno razliku u cijeni između prodaje i kupnje koju rezident ostvari. Po ovoj usluzi izvještavaju samo institucije koje ostvaruju prihode od usluga *merchandisinga*. Rashodi po ovoj usluzi nisu predmet ovog istraživanja.

271 Usluge povezane s trgovinom; ostalo

Odnosi se na provizije agentima, zastupnicima i posrednicima, robnim brokerima, dilerima i komisionarima, provizije povezane s prodajom robe na aukcijama, usluge vještačenja vezane uz trgovinu, naknade posrednicima u punjenju turističkih kapaciteta i sl. Vrijedi samo za slučajeve kad osoba koja obavi uslugu ne posjeduje robu koja se prodaje.

Ne uključuje:

- brokerske usluge povezane s financijskim uslugama (uključiti u 260 Financijske usluge, osim društava za osiguranje i mirovinskih fondova)
- provizije povezane s prijevozom (uključiti u 205 Usluge prijevoza)
- posredovanje u osiguranju (uključiti u 253b Pomoćne i prateće usluge u osiguranju).

272 Usluge najma, uključujući i usluge operativnog *leasinga*

Odnosi se na naknade za iznajmljivanje prijevoznih sredstava bez posade i iznajmljivanje na temelju ugovora o operativnom najmu (*leasingu*) prijevoznih sredstava bez posade i opreme, kao što su zrakoplovi, željeznički kontejnerski vagoni, platforme; najam platformi i zakup domena. Također uključuje iznajmljivanje bilo koje druge vrste strojeva i opreme bez rukovatelja, te iznajmljivanje nekretnina npr. poslovnih prostora, zemljišta, stanova, naftnih terminala i sl.

Ne uključuje:

- financijski najam – *leasing* (nije predmet ovog istraživanja)
- iznajmljivanje telekomunikacijskih linija ili kapaciteta (uključiti u 247 Telekomunikacijske usluge)

- iznajmljivanje smještajnih kapaciteta na plovilima bez posade
- iznajmljivanje cestovnih motornih vozila (*rent-a-car*)
- iznajmljivanje prijevoznih sredstava s posadom (uključiti u 205 Usluge prijevoza)
- prodaju cestovnih motornih vozila na kredit (nije predmet ovog istraživanja).

275 Pravne usluge

Odnose se na usluge koje se obavljaju između rezidenata i nerezidenata kao što su:

- pravno savjetovanje i zastupanje u svim pravnim, sudskim i zakonskim postupcima
- izrada nacrtu pravne dokumentacije i instrumenata
- usluge čuvanja pologa i namire
- usluge odvjetnika i javnog bilježnika uključujući odvjetničke ugovorne naknade
- usluge sudskih i sudskih/medicinskih vještačenja.

Ne uključuje:

- plaćanja sudskih troškova i drugih pristojbi po sudskim rješenjima i nagodbama (uključiti u dio B. izvještaja pod šifrom 7. Kazne i naknade)
- vrijednost pologa deponiranih kod odvjetnika ili javnih bilježnika (uključiti u dio B. izvještaja pod šifrom 7. Kazne i naknade).

276 Računovodstvene usluge, revizija, porezno savjetovanje

Odnose se na usluge koje se obavljaju između rezidenata i nerezidenata kao što su:

- evidentiranje komercijalnih transakcija za tvrtke i ostale komitente
- provjera računovodstvene evidencije i financijskih izvješća
- planiranje i konzultantske usluge u vezi s poreznim obvezama
- priprema poreznih dokumenata
- usluge revizije, planiranja i kontrole organizacije, poslovne politike i strategije.

277 Usluge savjetovanja i upravljanja, uključujući i usluge odnosa s javnošću

Odnose se na usluge koje se obavljaju između rezidenata i nerezidenata kao što su:

- usluge povezane s poboljšanjem ugleda (imidža) klijenata i njihovim odnosima s javnošću
- savjetovanja za upravljanje i osnivanje tvrtke, upravljanje tržištem, ljudskim resursima i proizvodnjom
- konzultantske usluge povezane s upravljanjem projektima
- usluge povezane s izdavanjem potvrda (certifikata)
- usluge savjetovanja i posredovanja pri sklapanju poslova s inozemstvom
- priprema i pribavljanje dokumentacije za posao (npr. priprema pomoraca za ukrcaj na strane brodove)
- korporativni troškovi vezani uz upravljanje
- usluge i autorski honorari za prevođenje, objave znanstvenih članaka u časopisima i održavanje stručnih predavanja
- oglašavanje na burzi.

Ne uključuje:

- usluge oglašavanja (uključiti u 278 Usluge oglašavanja, istraživanje tržišta).

278 Usluge oglašavanja, istraživanje tržišta

Odnose se na usluge koje se obavljaju između rezidenata i nerezidenata kao što su:

- dizajn, kreiranje i plasiranje oglasa na tržište, usluge plakatiranja, priprema i distribucija oglednih materijala
- medijsko plasiranje (uključuje kupnju i prodaju oglasnog prostora, promidžbenog vremena te sponzorstva)
- izložbene usluge koje pružaju trgovinski sajmovi
- promocija proizvoda (uključujući katalošku prodaju i organizaciju igara na sreću)
- marketing povezan s prodajom i distribucijom izvezene robe
- istraživanje tržišta, ispitivanje i anketiranje javnog mnijenja.

Ne uključuje:

- usluge odnosa s javnošću (uključiti u 277 Usluge savjetovanja, odnosi s javnošću).

279 Usluge istraživanja i razvoja

Usluge koje se obavljaju između rezidenata i nerezidenata povezane s osnovnim istraživanjem, s primijenjenim istraživanjem ili s eksperimentalnim razvojem novih proizvoda i procesa. U načelu obuhvaća ovakve djelatnosti u prirodnim znanostima te u društvenim i humanističkim znanostima.

Osim toga, uključuje i vrijednost kupljene odnosno prodane nematerijalne imovine koja je nastala kao rezultat ovakvih djelatnosti (npr. patenti, autorska prava (*copyright*), industrijski procesi).

Uključuje također:

- laboratorijske i druge usluge, analizu, dijagnostiku, projekte, studije i elaborate
- kliničko ispitivanje lijekova u zdravstvenim institucijama
- registraciju lijekova i medicinskih proizvoda kod nadležnih zdravstvenih institucija odnosno agencija.

Ne uključuje:

- tehničke usluge (uključiti u 280 Arhitektonske, inženjerske i tehničke usluge).

280 Arhitektonske, inženjerske i tehničke usluge

Usluge koje se obavljaju između rezidenata i nerezidenata, a povezane s arhitektonskim dizajnom urbanih i ostalih razvojnih projekata, s planiranjem i dizajnom projekta, s nadgledanjem izgradnje brana, mostova, zračnih luka, projekata "ključ u ruke", s mjerenjem (npr. geodetskim), kartografijom, testiranjem i certifikacijom proizvoda te tehničkom kontrolom (npr. kalibracija).

Uključuje također:

- savjetodavne i konzultantske građevinske studije: studije o tehničkoj izvedivosti, studije o učinku projekta, elaborate analize tehničkog stanja elemenata, ispitivanje materijala, tehničku asistenciju u cestogradnji i brodogradnji i sl.
- usluge građevinskog projektiranja za mehaničke i električne instalacije u zgradama

- usluge građevinskog projektiranja za industrijski proces i proizvodnju: planiranje i specifikaciju za instalacije strojeva, projekte povezane s podzemnim vodama, naftne projekte, tvornička postrojenja, sustave instrumentacije
- usluge uređenja izložbenog prostora, grafičke usluge, usluge zavarivanja, atestiranja, otkupa natječajne i aukcijske dokumentacije, nadzora i sl.
- montažu strojeva i opreme koji nisu povezani s građevinskim projektima
- zaštitarsku uslugu robe i imovine
- ispitivanje instalirane opreme
- tjelesnu i tehničku zaštitu osoba i njihove imovine
- arhiviranje dokumentacije.

Ne uključuje:

- rudarski inženjering (uključiti u 283 Poljoprivredne, rudarske usluge i ostale usluge prerade na terenu, ostalo)
- usluge procjene štete (uključiti u 253b Pomoćne i prateće usluge u osiguranju)
- usluge dizajna i montaže strojeva, opreme i postrojenja koje su vezane uz građevinske projekte (uključiti u 249a Građevinske usluge u inozemstvu ili 249b Građevinske usluge u Republici Hrvatskoj).

282 Poljoprivredne i rudarske usluge i ostale usluge prerade na terenu; zbrinjavanje otpada i uklanjanje onečišćenja

Usluge koje se obavljaju između rezidenata i nerezidenata kao što su obrada i zbrinjavanje radioaktivnoga i ostalog otpada, recikliranje i uništavanje ambalaže, uklanjanje kontaminiranoga gornjeg sloja tla, razminiranje terena, čišćenje od onečišćenja zbog izlivanja nafte, obnova rudničkih lokacija, usluge dekontaminacije i sanacije i sve ostale usluge povezane s čišćenjem i obnovom okoliša.

283 Poljoprivredne i rudarske usluge i ostale usluge prerade na terenu; ostalo

Usluge koje se obavljaju između rezidenata i nerezidenata, kao što su žetva, obrada usjeva, kontrola nametnika, usluge smještaja, skrbi, uzgoja i cijepjenja životinja, usluge povezane s lovom, šumarstvom, sječom drva te ribolovom, usluge proizvodnje nafte i plina, uključujući bušenje, izgradnju tornjeva, usluge popravaka, demontiranja i cementiranja izvora nafte i plina, usluge istraživanja povezane s mineralnim gorivima i rudarski inženjering i geološko mjerenje (npr. istraživanje tla).

Uključuje također:

- preradu na terenu ili rad na robi koja je uvezena bez promjene vlasništva i prerađena, ali ne i ponovo izvezena u zemlju iz koje je poslana (nego je prodana u zemlji u kojoj je prerađena ili u trećoj zemlji)
- preradu na terenu ili rad na robi koja je izvezena bez promjene vlasništva i prerađena, ali ne i ponovo uvezena u zemlju iz koje je poslana (nego je prodana u zemlji u kojoj je prerađena ili u trećoj zemlji).

284 Ostale poslovne usluge

Odnose se na razne poslovne usluge koje se obavljaju između rezidenata i nerezidenata, a koje nisu dovoljno precizno objašnjene pod drugim oznakama i rabi se samo u **iznimnim** slučajevima.

Ne uključuje:

- usluge povezane s **turizmom** (nisu predmet ovog izvještaja)
- ulazne i izlazne fakture za izaslane radnike u zemlju različitu od zemlje u kojoj imaju ugovor o radu – evidentiraju se oznakom odgovarajuće usluge
- razne bonuse – evidentiraju se oznakom odgovarajuće usluge
- korporativne troškove – raspoređuju se na konkretne usluge.

288 Audiovizualne usluge

Usluge koje se odnose na proizvodnju filmova te radijskih i televizijskih programa i snimanje glazbe.

Uključuje također:

- distributivna prava na audiovizualne proizvode (npr. filmske i televizijske programe) u ograničenom razdoblju ili na ograničenom području
- distributivna prava i naknade za videoigre koje se učitavaju preko televizijskih kanala
- pretplatničke usluge za kodirane televizijske kanale, kao što su kabelsko emitiranje, emitiranje zrakom ili besplatno emitiranje
- prava glazbenih kompozitora koja su povezana s prodajom ploča i koja se plaćaju preko naplatnih društava
- prava povezana s glazbenim predstavama ili kazališnim predstavama

- prava na izvođenje kazališnih djela u inozemstvu u izvedbi kazališnih družina
- naknade koje se plaćaju rezidentnim glumcima, producentima i dr. za produkcije u inozemstvu (ili koje se plaćaju nerezidentima za rad obavljen u Republici Hrvatskoj)
- prodaju filmskih prava.

895 Ostale osobne usluge; usluge obrazovanja

Odnose se na usluge između rezidenata i nerezidenata povezane s obrazovanjem kao što su:

- kotizacije za seminare, kongrese, troškovi za organiziranje konferencija i stručno osposobljavanje u inozemstvu
- održavanje dopisnih i e-tečajeva (*e-learning*)
- emitiranje obrazovnih programa
- plaćanje nastavnika koji pružaju obrazovne usluge izravno u zemlji učenika.

Ne uključuje:

- rashode putnika za obrazovanje (nije predmet ovog istraživanja).

896 Ostale osobne usluge; zdravstvene usluge

Odnose se na usluge između rezidenata i nerezidenata kao npr. usluge koje pružaju liječnici, veterinari, medicinske sestre, pomoćno medicinsko osoblje i sl. kao i laboratorijske i slične usluge, pružene na daljinu ili na mjestu nesretnog događaja.

Ne uključuje:

- rashode putnika za zdravlje (nije predmet ovog istraživanja).

897 Ostale osobne usluge; kultura i razonoda, ostalo

Odnosi se na usluge između rezidenata i nerezidenata povezane s muzejima, knjižnicama, arhivima i ostalim kulturnim, sportskim i rekreacijskim djelatnostima.

Uključuje:

- međunarodne transfere profesionalnih sportaša, naknade za razvoj i formiranje sportaša
- kotizacije i naknade sportskim institucijama za nastup na međunarodnim susretima
- organiziranje modnih revija, koncerata, sportskih susreta i sl.
- nagrade na filmskim i drugim festivalima.

DIO B. POSEBNE TRANSAKCIJE S INOZEMSTVOM – UPUTE**1. Kupoprodaja licencija, koncesija, franšiza i druge nematerijalne imovine**

Uključuje plaćanja koja rezultiraju iz kupoprodaje licencija, koncesija, franšiza, trgovačkih marki (engl. *trademarks*) i druge nematerijalne imovine između rezidenata i nerezidenata.

Također uključuje i trgovanje emisijskim jedinicama stakleničkih plinova.

Ne uključuje:

- naknade za korištenje licencija, koncesija, franšiza i druge nematerijalne imovine (šifre 891 i 892 dijela A. ove Upute)
- prodaju patenata, autorskih prava i druge imovine koja je nastala kao rezultat istraživanja i razvoja (uključiti u šifru 279 Usluge istraživanja i razvoja).

2. Transferi s osnove osiguranja

Uključuje isplate šteta koje rezidentima neposredno isplaćuju nerezidentna društva za osiguranje po policama drugih rezidenata i nerezidenata.

Po ovoj transakciji izvještavaju samo institucije koje ostvaruju priljeve od transfera s osnove osiguranja. Odljevi po ovoj transakciji nisu predmet ovog istraživanja.

NAPOMENA: Hrvatska osiguravateljska i reosiguravateljska društva te podružnice inozemnih društava za osiguranje ne izvještavaju po ovoj stavci, s obzirom na to da su ona uključena u statističko istraživanje o međunarodnim transakcijama povezanima s osiguranjem.

4. Novčani transferi – financiranje predstavništava u inozemstvu

Uključuje novčane transakcije od domaćih trgovačkih društava prema svojim predstavništvima u inozemstvu za potrebe pokrivanja operativnih troškova, plaća i sl.

NAPOMENA: Fakture izdane od inozemnih pružatelja usluga predstavništvu, a nisu predmet ovog dijela Upute, evidentiraju se pod odgovarajućom oznakom usluge.

5. Pokloni, pomoći, donacije i sl.

Uključuje novčane i nenovčane transfere s karakterom poklona, pomoći, donacija, nasljedstva, alimentacija, sponzoriranja sportskih natjecanja, kulturnih i drugih priredaba, novčanih dobitaka od igara na sreću, članarine i doprinose za članstvo u vjerskim, humanitarnim, znanstvenim, gospodarskim, kulturnim i drugim organizacijama i udruženjima (uključujući međunarodne organizacije).

6. Porezi

Uključuje plaćanja raznih poreza na dohodak odnosno dobit, poreza na dodanu vrijednost ili poreza na imovinu koje rezidenti plaćaju tijelima stranih državnih uprava. Uključuje npr. poreze na kapitalnu dobit, porez na dividendu, porez na imovinu, nasljedstva i slično. Uključuje iznos PDV-a koji je iskazan na fakturama na kojima je primatelj usluge fizička osoba nerezident.

7. Kazne i naknade

Uključuju plaćanja raznih kazni ili naknada na temelju ugovora, sudskih ili izvensudskih nagodbi ili sudskih presuda te ostala plaćanja po sudskim presudama, plaćanja sudskih depozita, jamčevina, troškova naknade za postupke arbitraže i sl. Uključuje također i zatezne kamate, penale i ostale kazne zbog nepravodobnog plaćanja.

8. Realizirane činidbene garancije

Uključuje naplatu i plaćanja po realiziranim činidbenim garancijama.

9. Povrati po uvozu/izvozu robe

Uključuje povrate sredstava na osnovi uvezene/izvezene robe kao bonus za uspješan plasman robe na tržištu.

10. Ostali transferi

Uključuje sve ostale priljeve i odljeve izvještajne jedinice iz inozemstva ili u inozemstvo za koje ne postoji protučinidba (roba ili usluga), a koji nisu obuhvaćeni opisima navedenima u dijelu B. ove Upute. To mogu biti npr. naknade za štete nanese ljudima, imovini kao i druge naknade za štete koje nisu pokrivena policama osiguranja i sl.

11. Naknade zaposlenicima

Uključuju ukupan iznos plaća, dodataka na plaću i ostalih naknada na osnovi rada uključujući i doprinose u fondove socijalne sigurnosti. Odnosi se na naknade zaposlenicima koje isplaćuju hrvatske institucije radnicima na radu u inozemstvu duljem od godinu dana i nerezidentima koji rade u RH na temelju ugovora o radu, ugovora o djelu, članstava u nadzornim odborima i slično. Također, odnosi se i na priljeve iz inozemstva na osnovi plaća koji se ne isplaćuju izravno na račun fizičkih osoba, već na račun pravnih osoba koje posluju u svojstvu posrednika, čime postaju obveznici izvještavanja.

Ne uključuje:

- **Naknade zaposlenicima na temelju ugovora dvaju poslovnih subjekata o pružanju usluge prema kojem su radnici izaslani na rad u inozemstvo, ali ostaju u radnom odnosu u svojoj matičnoj instituciji. Ovakve isplate treba uključiti u odgovarajuću šifru usluge koja se obavlja.** Primjerice, ako je izvještajna institucija sklopila ugovor s inozemnim društvom o primanju računalne usluge te su u sklopu tog ugovora radnici poslani na rad na određeno vrijeme u izvještajnu instituciju, eventualne isplate radnicima nisu uključene u ovu transakciju, već ih treba uključiti u računalne usluge (rashod).
- ***Isplate plaća nerezidentima koji rade u predstavništvima u inozemstvu. Naime, plaćanja za*** troškove poslovanja predstavništva u inozemstvu već su obuhvaćena u USPB izvješću, u okviru posebnih transakcija (dio B., 4. Novčani transferi – financiranje predstavništva u inozemstvu).

Uključuje:

- plaće izaslanih radnika koji borave u inozemstvu dulje od godinu dana (postaju nerezidenti).

11. OBRAZAC FI – PRIJAVA ULAGANJA U FINANCIJSKE IZVEDENICE

Podaci o izvještajnom subjektu

Mjesec	Naziv izvještajnog subjekta	MBR	OIB	Osoba za kontakt		
				Ime i prezime	Broj telefona	E-adresa

Osnovne upute za popunjavanje

Izvještajni subjekt u okviru ovog Upitnika jest rezident – pravna ili fizička osoba u čije se ime Upitnik popunjava.

U rubriku **Mjesec** unosi se šesteroznamenkasta oznaka mjeseca i godine za koji se prijava podnosi (npr. za siječanj 2025. godine unosi se 012025).

1. Realizirane/dospjele financijske izvedenice

Vrste izvedenica (1)	Oblik imovine na koju se izvedenica odnosi (2)	Realizirana dobit ili gubitak / premija (3)	Zemlja (4)

Ova tablica popunjava se za sve financijske izvedenice koje su realizirane/dospjele u mjesecu za koji se podnosi izvještaj. Konkretno, u ovu tablicu unose se iznos dobitka ili gubitka koji je izvještajni subjekt ostvario na osnovi realizacije neke financijske izvedenice. Dobitak ili gubitak izražavaju se u **tisućama eura**, kao razlika između vrijednosti ugovorene financijskom izvedenicom i trenutne tržišne vrijednosti imovine na koju se izvedenica odnosi.

Stupac 1. Vrsta izvedenice

Unosi se šifra vrste financijske izvedenice:

1 – Terminski ugovor – forvard (engl. *forward*)

2 – Terminski ugovor – ročnica (engl. *futures*)

3 – Ugovor o razmjeni (engl. *swap*)

4 – Opcija (engl. *option*)

5 – Ostalo

Stupac 2. Oblik imovine na koju se izvedenica odnosi

1 – Roba

2 – Valuta

3 – Kamatne stope

4 – Financijski instrument

5 – Ostalo

Stupac 3. Realizirana dobit ili gubitak / premija

Realizirana dobit ili gubitak podrazumijeva dobit ili gubitak koji proizlazi iz izvršenja financijske izvedenice. Kod opcija ne unose se realizirana dobit ili gubitak nego iznos plaćene ili naplaćene premije.

Realizirana dobit ili gubitak kod terminskih forward ugovora ili ročnica unose se pri dospijeću pojedinog ugovora na način da se iskaže razlika između ugovorene vrijednosti i trenutne tržišne vrijednosti imovine koju ugovor pokriva na dan njegova dospijeća. Ako je izvještajni subjekt ostvario dobitak na temelju odnosa cijene iz zaključenog ugovora i trenutne tržišne cijene imovine koju ugovor pokriva, iskazuje se iznos s pozitivnim predznakom i obrnuto. Vrijednost se unosi u **tisućama eura**.

Kod ugovora o razmjeni također se u **tisućama eura** unosi dobit/gubitak na dan dospijeća pojedinog ugovora. Npr. ako je riječ o ugovorima o razmjeni valuta (engl. *currency swap*), treba izraziti protuvrijednost u eurima koja predstavlja razliku u vrijednosti prodane i kupljene valute prema srednjem tečaju Hrvatske narodne banke na dan dospijeća ugovora. Kod ugovora o zamjeni kamatnih stopa (engl. *interest rate swap*), unosi se razlika koju izvještajni subjekt plaća/naplaćuje po kamatama na osnovi zaključenog ugovora, u odnosu na uvjete u originalnom financijskom instrumentu koji ugovor pokriva.

Kad je riječ o kupnji ili prodaji opcija, unosi se vrijednost plaćene (negativan predznak) ili primljene premije (pozitivan predznak) odnosno cijene.

Stupac 4. Zemlja

Ovo obilježje popunjava se prema abecednom popisu država i zemalja i njihovih oznaka.

Abecedni popis država i zemalja i njihovih oznaka vodi se u elektroničkom obliku i objavljuje na internetskim stranicama Hrvatske narodne banke. Obilježje se popunjava unosom dvoslovne oznake države ili međunarodne financijske institucije sa spomenutih popisa. Iznimno, za Kosovo se unosi oznaka XK.

Popis država i zemalja sastavljen je na temelju normi HRN EN ISO 3166-1:2020, a mijenja se na temelju izmjena i dopuna koje objavljuje Međunarodna organizacija za normizaciju (ISO).

2. Nerealizirane/nedospjele financijske izvedenice

Vrste izvedenica (1)	Oblik imovine na koju se izvedenica odnosi (2)	Stanje nerealizirane dobiti ili gubitka (3)	Zemlja (4)

Ova tablica unosi se za sve financijske izvedenice koje su na kraju mjeseca u posjedu izvještajnog subjekta odnosno još nisu realizirane. Konkretno, u ovu tablicu unose se iznos nerealiziranog dobitka ili gubitka na osnovi vrijednosti financijske izvedenice na kraju mjeseca. Nerealizirani dobitak ili gubitak izražava se u **tisućama eura**, kao razlika između vrijednosti ugovorene financijskom izvedenicom i trenutne tržišne vrijednosti imovine na koju se ugovor odnosi.

Stupac 1. Vrsta izvedenice

Unosi se šifra vrste financijske izvedenice:

- 1 – Terminski ugovor – forvard (engl. *forward*)
- 2 – Terminski ugovor – ročnica (engl. *futures*)
- 3 – Ugovor o razmjeni (engl. *swap*)
- 4 – Opcija (engl. *option*)
- 5 – Ostalo

Stupac 2. Oblik imovine na koju se izvedenica odnosi

- 1 – Roba
- 2 – Valuta
- 3 – Kamatne stope
- 4 – Financijski instrument
- 5 – Ostalo

Stupac 3. Stanje nerealizirane dobiti ili gubitka

Nerealizirana dobit ili gubitak podrazumijeva trenutno stanje dobiti ili gubitka financijskih izvedenica kojima izvještajni subjekt na kraju izvještajnog mjeseca raspolaže (u tisućama eura).

Nerealizirana dobit ili gubitak kod terminskih forvard ugovora ili ročnica unosi se na način da se iskaže razlika između ugovorene vrijednosti i trenutne tržišne vrijednosti imovine koju ugovor pokriva na posljednji dan izvještajnog mjeseca. Ako izvještajni subjekt u tom trenutku ostvaruje

dobitak na osnovi odnosa cijene iz zaključenog ugovora i trenutne tržišne cijene imovine koju ugovor pokriva, iskazuje se iznos s pozitivnim predznakom i obrnuto. Vrijednost se unosi u **tisućama eura**.

Kod ugovora o razmjeni također se unosi vrijednost nerealizirane dobiti/gubitka na posljednji dan izvještajnog mjeseca pojedinog ugovora u **tisućama eura**. Npr. ako je riječ o ugovorima o razmjeni valuta (engl. *currency swap*), treba izraziti protuvrijednost u eurima koja predstavlja razliku u vrijednosti prodane i kupljene valute prema srednjem tečaju Hrvatske narodne banke na posljednji dan izvještajnog mjeseca. Kod ugovora o zamjeni kamatnih stopa (engl. *interest rate swap*), unosi se razlika u vrijednosti koju bi izvještajni subjekt trenutno platio/naplatio po kamatama na temelju zaključenog ugovora u odnosu na uvjete u originalnom financijskom instrumentu koji ugovor pokriva.

Stupac 4. Zemlja

Ovo obilježje popunjava se prema abecednom popisu država i zemalja i njihovih oznaka.

Abecedni popis država i zemalja i njihovih oznaka vodi se u elektroničkom obliku i objavljuje na internetskim stranicama Hrvatske narodne banke. Obilježje se popunjava unosom dvoslovne oznake države ili međunarodne financijske institucije sa spomenutih popisa. Iznimno, za Kosovo se unosi oznaka XK.

Popis država i zemalja sastavljen je na temelju normi HRN EN ISO 3166-1:2020, a mijenja se na temelju izmjena i dopuna koje objavljuje Međunarodna organizacija za normizaciju (ISO).

12. OBRAZAC POP-INOK – PRIJAVA OSTALIH KREDITNIH POSLOVA S INOZEMSTVOM

Prijava ostalih kreditnih poslova s inozemstvom

Datum prijave:

**Podaci o
društvu**

Naziv društva: _____

Matični broj: _____ *(matični broj DZS-a)*

OIB: _____

Adresa: _____

Ime i prezime

Broj telefona

E-adresa

Osoba za kontakt:

--	--	--

Popis kreditnih poslova s inozemstvom – stanje na dan:

1. Vrsta posla	2. Razdoblje ugovaranja	3. Ugovoreni iznos	4. Valuta ugovorenog iznosa	5. Stanje iskorištene neotplaćene glavnice u EUR	6. Rok dospijeća u mjesecima	7. Ulagačka povezanost	8. Sektor nerezidenta

Upute za popunjavanje obrasca POP-INOK

Opće upute

Obrazac se nalazi na internetskoj stranici Hrvatske narodne banke na adresi: <https://www.hnb.hr/statistika/informacije-za-obveznike-izvjestavanja/statistika-odnosa-s-inozemstvom>. U navedenom obrascu potrebno je iskazati popis svih ostalih kreditnih poslova s inozemstvom po kojima postoji stanje duga i/ili potraživanja u trenutku podnošenja ove prijave.

Upute za popunjavanje obilježja

Popis kreditnih poslova s inozemstvom – stanje na dan

U ovo se polje unosi datum na koji se odnosi iznos prijavljen pod 5. Stanje iskorištene neotplaćene glavnice u tablici.

1. Vrsta posla

Ovo polje odnosi se na vrstu kreditnog posla u smislu odobrenja ili zaduženja u inozemstvo / iz inozemstva. Ako se kreditni posao odnosi na zaduženje iz inozemstva (obvezu, dio pasive), unosi se "P", ako je kreditni posao odobrenje u inozemstvo (potraživanje, dio aktive), unosi se "A".

2. Razdoblje ugovaranja

Unose se mjesec i godina u kojima je sklopljen (zaključen) ugovor o kreditnom poslu s inozemstvom. Primjerice, ako je datum ugovora 16.04.2026., u ćeliju se upisuje "202604".

3. Ugovoreni iznos

Unosi se ukupno ugovoreni iznos kredita/zajma u valuti u kojoj je ugovoren, bez oznake valute. Primjerice, ako je ugovoreni iznos 10.000,00 USD, u ćeliju se unosi "10.000,00".

4. Valuta ugovorenog iznosa

Iz padajućeg izbornika odabire se jedna od troslovnih oznaka valuta s popisa koji je raspoloživ na internetskoj stranici Hrvatske narodne banke, <https://www.hnb.hr/statistika/informacije-za-obveznike-izvjestavanja/statistika-odnosa-s-inozemstvom> u dokumentu "Odnosi s inozemstvom-prilozi i popisi".

5. Stanje iskorištene neotplaćene glavnice u EUR

Unosi se iznos neotplaćene glavnice u u eurskoj protuvrijednosti, bez oznake valute. Za iskazivanje stanja eurske protuvrijednosti primjenjuje se srednji tečaj HNB-a (<https://www.hnb.hr/statistika/statisticki-podaci/financijski-sektor/sredisnja-banka-hnb/devizni-tecajevi/tecajna-lista-za-klijente-hnb>) na datum prijave stanja. Primjerice, ako stanje 16.04.2026. iznosi 10.000,00 USD, u ćeliju se unosi "8.488,96", što je iznos u eurskoj protuvrijednosti po srednjem tečaju HNB-a na dan 16.04.2026.

6. Rok dospijea u mjesecima

Unosi se ugovoreni (originalni) rok dospijea kreditnog posla s inozemstvom u mjesecima.

7. Ulagačka povezanost

Ovim se obilježjem identificira eventualna ulagačka povezanost izvještajne institucije rezidenta i protustranke. Izravna povezanost podrazumijeva udio u temeljnom kapitalu od 10% ili više nerezidenta u rezidentu ili obratno.

Prema statističkim standardima smatra se da posredna izravna ulagačka povezanost preko trećega pravnog subjekta postoji ako jedan od sudionika dužničko-vjerovničkog odnosa (rezident ili nerezident) drži 50% ili više udjela u temeljnom kapitalu trećeg subjekta koji istodobno ima status izravnog ulagača (10% ili više udjela u temeljnom kapitalu) u jednom od sudionika dužničko-vjerovničkog odnosa.

Horizontalno povezanim društvima smatraju se sva društva koja imaju istoga "konačnoga zajedničkog vlasnika". Ako se ovakva društva nalaze u različitim ekonomijama, odnosno jedno društvo je rezident, a drugo nerezident, smatra se da među njima postoji odnos izravnih ulaganja koji je kao takav potrebno pratiti u okviru statistike inozemnog duga i statistike platne bilance.

U skladu s navedenim u ovo se obilježje unosi jedan od navedenih modaliteta:

- 01 – rezident je izravni ulagač u nerezidenta
- 02 – nerezident je izravni ulagač u rezidenta
- 03 – rezident je posredni izravni ulagač u nerezidenta
- 04 – nerezident je posredni izravni ulagač u rezidenta
- 05 – ne postoji vlasnička povezanost
- 06 – horizontalno povezana društva.

8. Sektor nerezidenta

Iskazuje informaciju o nerezidentu s kojim se zaključuje dužničko-vjerovnički odnos, a unosi se jedan od navedenih modaliteta:

- 01 – Nefinancijska poduzeća
- 11 – Fizičke osobe
- 03 – Poslovne banke
- 04 – Ostale financijske institucije
- 13 – Međunarodne financijske institucije
- 08 – Države i državne institucije.

Način dostave

Obrazac se kao popunjeni excel dokument dostavlja e-poštom na e-adresu inodug@hnb.hr. Na istu e-adresu upućuju se i upiti vezani uz obrazac.

13. OBRAZAC POP-INOD – PRIJAVA DEPOZITNIH POSLOVA S INOZEMSTVOM

Prijava depozitnih poslova s inozemstvom

Datum prijave:

Podaci o društvu

Naziv društva:

MB:

(matični broj DZS-a)

OIB:

Adresa:

	Ime i prezime	Broj telefona	E-adresa
Osoba za kontakt:	<input type="text"/>	<input type="text"/>	<input type="text"/>

Datum nastanka obveze:

Specifikacija depozitnih poslova na datum nastanka obveze:

1. Vrsta posla	2. Razdoblje ugovaranja	3. Ugovoreni iznos	4. Valuta ugovorenog iznosa	5. Stanje u trenutku nastanka obveze u EUR	6. Rok dospijeca u mjesecima (ako je poznat)	7. Zemlja nerezidentne kreditne institucije

Upute za popunjavanje obrasca POP-INOD

Opće upute

Obrazac se nalazi na internetskoj stranici Hrvatske narodne banke na adresi: <https://www.hnb.hr/statistika/informacije-za-obveznike-izvjestavanja/statistika-odnosa-s-inozemstvom>. U navedenom obrascu potrebno je iskazati popis svih depozitnih poslova s inozemstvom po kojima postoji stanje potraživanja u trenutku podnošenja ove prijave.

Upute za popunjavanje obilježja

Datum nastanka obveze

U ovo polje unosi se datum nastanka obveze u skladu s odredbama Odluke.

1. Vrsta posla

Ovo polje iskazuje vrstu depozitnog posla te se u skladu s time unosi jedan od sljedećih modaliteta:

01 – oročeni depozit

13a – *a vista* depozit

13b – sredstva na trans. računu.

2. Razdoblje ugovaranja

Unose se mjesec i godina u kojima je sklopljen (zaključen) ugovor o depozitnom poslu s inozemstvom. Primjerice, ako je datum ugovora 16.04.2026., u ćeliju se upisuje "202604".

3. Ugovoreni iznos/valuta

Unosi se ukupno ugovoreni iznos depozita u valuti u kojoj je ugovoren, bez oznake valute. Primjerice, ako je ugovoreni iznos 10.000,00 USD, u ćeliju se unosi "10.000,00". Ako ne postoji, upisuje se "/".

4. Valuta ugovorenog iznosa

Iz padajućeg izbornika odabire se jedna od troslovnih oznaka valuta s popisa koji je raspoloživ na internetskoj stranici Hrvatske narodne banke, <https://www.hnb.hr/statistika/informacije-za-obveznike-izvjestavanja/statistika-odnosa-s-inozemstvom> u dokumentu "Odnosi s inozemstvom-prilozi i popisi".

5. Stanje u trenutku nastanka obveze u EUR

Unosi se iznos ukupnih sredstava na depozitnom računu u u eurskoj protuvrijednosti, bez oznake valute. Za iskazivanje stanja eurske protuvrijednosti primjenjuje se srednji tečaj HNB-a (<https://www.hnb.hr/statistika/statisticki-podaci/financijski-sektor/sredisnja-banka-hnb/devizni-tecajevi/tecajna-lista-za-klijente-hnb>) na datum nastanka obveze. Primjerice, ako

stanje 16.04.2026. iznosi 10.000,00 USD, u ćeliju se unosi "8.488,96", što je iznos u eurskoj protuvrijednosti po srednjem tečaju HNB-a na dan 16.04.2026.

6. Rok dospijea u mjesecima

Unosi se ugovoreni rok dospijea depozitnog posla s inozemstvom u mjesecima. Ako ne postoji, upisuje se "/".

7. Država nerezidentne kreditne institucije

Iz padajućeg izbornika odabire se hrvatski naziv zemlje u kojoj se nalazi kreditna institucija u kojoj je otvoren račun. .

Način dostave

Obrazac se kao popunjeni excel dokument dostavlja e-poštom na e-adresu inodepoziti@hnb.hr. Na istu adresu upućuju se i upiti vezani uz obrazac.

14. OBRAZAC JI-POD – JEDNOKRATNO IZVJEŠĆE O PRODAJI POTRAŽIVANJA INOZEMSTVU I/ILI OTKUPU POTRAŽIVANJA OD INOZEMSTVA

Jednokratno izvješće o prodaji potraživanja inozemstvu i/ili otkupu potraživanja od inozemstva

Datum prijave:

Podaci o društvu

Naziv društva: _____

Matični broj: _____ *(matični broj DZS-a)*

OIB: _____

Adresa: _____

	Ime i prezime	Broj telefona	E-adresa
Osoba za kontakt:	<input type="text"/>	<input type="text"/>	<input type="text"/>

1. Vrsta posla	2. Razdoblje ugovaranja	3. Ugovoreni iznos	4. Valuta ugovorenog iznosa	5. OIB društva rezidenta čiji se dug prodaje nerezidentu / kupuje od nerezidenta	6. Naziv društva rezidenta čiji se dug prodaje nerezidentu / kupuje od nerezidenta	7. Zemlja nerezidenta	8. Sektor nerezidenta

Upute za popunjavanje obrasca JI-POD

Opće upute

Obrazac se nalazi na internetskoj stranici Hrvatske narodne banke na adresi: <https://www.hnb.hr/statistika/informacije-za-obveznike-izvjestavanja/statistika-odnosa-s-inozemstvom>. U navedenom obrascu potrebno je iskazati popis prodaja potraživanja od rezidenata inozemstvu i/ili otkupu potraživanja prema rezidentu od inozemstva u skladu s odredbama Odluke.

Upute za popunjavanje obilježja

1. Vrsta posla

Ovo polje odnosi se na vrstu posla, odnosno iskazuje o kojemu je od dva slučaja riječ:

- a. društvo prijavitelj prodaje svoje potraživanje od rezidenta (specificiranog u točkama 5. i 6. tablice) nerezidentu i time dovodi drugog rezidenta u položaj dužnika prema inozemstvu – odabire se modalitet 01
- b. društvo prijavitelj otkupljuje potraživanje koje nerezident ima prema rezidentu (specificiranom u točkama 5. i 6. tablice) i time dužničko-vjerovnički odnos postaje odnos rezident – rezident – odabire se modalitet 02.

2. Razdoblje ugovaranja

Unose se mjesec i godina u kojima je sklopljen (zaključen) ugovor ili ugovori o prodaji/otkupu duga/potraživanja. Primjerice, ako je datum ugovora 16.04.2026., u ćeliju se upisuje "202604".

3. Ugovoreni iznos

Unosi se ukupno ugovoreni iznos dužničko-vjerovničkog posla u valuti u kojoj je ugovoren, bez oznake valute. Primjerice, ako je ugovoreni iznos 10.000,00 USD, u ćeliju se unosi "10.000,00".

4. Valuta ugovorenog iznosa

Iz padajućeg izbornika odabire se jedna od troslovnih oznaka valuta s popisa koji je raspoloživ na internetskoj stranici Hrvatske narodne banke, <https://www.hnb.hr/statistika/informacije-za-obveznike-izvjestavanja/statistika-odnosa-s-inozemstvom> u dokumentu "Odnosi s inozemstvom-prilozi i popisi".

5. OIB društva rezidenta čiji se dug prodaje nerezidentu / kupuje od nerezidenta

Unosi se OIB društva rezidenta čiji se dug prodaje nerezidentu / kupuje od nerezidenta.

6. Naziv društva rezidenta čiji se dug prodaje nerezidentu / kupuje od nerezidenta

Unosi se naziv društva rezidenta čiji se dug prodaje nerezidentu / kupuje od nerezidenta.

7. Zemlja nerezidenta

Iz padajućeg izbornika odabire se hrvatski naziv zemlje iz koje je nerezident.

8. Sektor nerezidenta

Iskazuje informaciju o nerezidentu s kojim se zaključuje ugovor o novom dužničko-vjerovničkom odnosu, a iz padajućeg izbornika odabire se jedan od navedenih modaliteta:

- 01 – Nefinancijska poduzeća
- 11 – Fizičke osobe
- 03 – Poslovne banke
- 04 – Ostale financijske institucije
- 13 – Međunarodne financijske institucije
- 08 – Države i državne institucije.

Način dostave

Obrazac se kao popunjeni excel dokument dostavlja e-poštom na e-adresu inodug@hnb.hr. Na istu adresu upućuju se i upiti vezani uz obrazac.